

azur

351A

 *Cambridge Audio*

Din musik + vår passion

Innehåll

Inledning.....	2
Viktiga säkerhetsinstruktioner	3
Begränsad garanti.....	4
Anslutningar på bakre panelen.....	5
Kontroller på frontpanelen	6
Fjärrkontroll	7
Anslutningar	8
Tekniska specifikationer	10
Felsökning	10

Inledning

Tack för att du köpte Azur 351A. Vi är säkra på att du får många års nöje från den. Liksom alla produkter från Cambridge Audio följer Azur 351A tre grundprinciper – enastående prestanda, enkel användning och otroligt värde.

Att utforma en högkvalitativ men kostnadseffektiv förstärkare är en stor utmaning. Att erbjuda förstklassig prestanda med en begränsad budget är en sak; att uppnå samma sak med stränga prisgränser är en helt annan. Det kräver den expertis och erfarenhet som Cambridge Audio kan tillämpa i designprocessen. Vi tror att vi har lyckats med vårt mål att skapa en förstärkare av högsta kvalitet som kunderna har råd med.

I denna produkt använder vi separata integrerade krets förstärkare av hög kvalitet som används för varje kanal vilket undviker överhörning och ger bästa möjliga stereoavbildning.

Vi har varit mycket noggranna med kvaliteten och prestandan av de passiva komponenterna, både i signalvägarna och för avkoppling. En mycket högkvalitativ volympotentiometer utformad som svart låda av fillmtyyp från ALPS har använts p.g.a. dess överlägsna ljudkvalitet och utmärkta kanalbalans.

Strömdosan är också en viktig del av en strömförstärkare. En toroidtransformator som valts p.g.a. det svaga externa magnetfältet används i samband med kondensatorer med generösa specifikationer och optimalt placerade avkopplingskomponenter.

351A inkluderar tonkontroller som ger subtil kontroll av frekvensresponsen och möjliggör korrigerande av imperfekt källmaterial och kompensation för otillräckliga högtalare eller dålig rumsakustik. Dessa tonkontroller kan växlas helt ur ljudvägen med hjälp av brytaren DIRECT, som ger den kortaste möjliga ljudvägen.

351A har fullständigt skydd mot felanvändning och möjliga fel. Skyddssystemen mot kortslutning och överbelastning övervakar konstant spänningen, strömmen och utmatningsenheternas temperatur, vilket gör att skydden kan kopplas in vid behov utan att utlösas i onödan.

Vårt nya hölje har en tjockare frontpanel, ett styvare lock och fötter med dubbla lager dämpning, som bidrar till bättre resonanskontroll.

En ingång för MP3/Bärbar media spelare har monterats på frontpanelen och den medföljande fjärrkontrollen kan styra förstärkaren, alla våra matchande CD-spelare och grundläggande funktioner på iPod-apparater med våra egna eller Apples dockningsstationer.

Din förstärkare är bara så bra som systemet den är ansluten till. Gör inga kompromisser med din källutrustning, dina högtalare eller dina kablar. Naturligtvis rekommenderar vi modeller från Cambridge Audio Azur-sortimentet, som har utformats enligt samma höga standarder som våra förstärkare.

Din återförsäljare kan även tillhandahålla Cambridge Audio-anslutningskablar för att ditt system ska uppnå sitt fullständiga potential.



Matthew Bramble
Teknikchef vid Cambridge Audio
och designteamet bakom 351A

Se till att registrera ditt köp.

Besök: www.cambridge-audio.com/sts

Om du registrerar blir du den första som vi informerar om:

- Framtida produktlanseringar
- Programvaruuppggraderingar
- Nyheter, händelser och exklusiva erbjudanden samt tävlingar!

Denna handbok är utformad för att underlätta installation och användning av denna produkt. Informationen i detta dokument har kontrollerats noggrant vid tryckningstillfället. Cambridge Audio har dock en policy av kontinuerliga förbättringar, vilket innebär att design och specifikationer kan ändras utan föregående meddelande.

Detta dokument innehåller upphovsrättsskyddad information. Med ensamrätt. Ingen del av handboken får reproduceras på mekaniskt, elektroniskt eller annat sätt, i någon form, utan skriftligt tillstånd från tillverkaren. Alla varumärken och registrerade varumärken tillhör sina respektive ägare.

© Copyright Cambridge Audio Ltd 2012

Viktiga säkerhetsinstruktioner

För din egen säkerhet bör du läsa följande viktiga säkerhetsinstruktioner försiktigt innan du försöker att ansluta apparaten till nätuttaget. Instruktionerna hjälper dig även att få bästa prestanda från enheten samt förlänga dess bruksliv:

1. Läs dessa instruktioner.
2. Behåll dessa instruktioner.
3. Uppmärksamma alla varningar.
4. Följ alla instruktioner.
5. Använd inte apparaten i närheten av vatten.
6. Rengör endast med en torr trasa.
7. Blockera inte någon av ventilationsöppningarna. Installera i enlighet med tillverkarens instruktioner.
8. Installera inte i närheten av värmekällor som element, värmepannor, spisar eller annan utrustning (inklusive förstärkare) som ger ifrån sig värme.
9. Kringgå inte säkerhetsanordningen i den polariserade eller jordade kontakten. En polariserad kontakt har två stift, ett bredare än det andra. En jordad kontakt har två stift och ett tredje jordningsstift. Det breda stiftet eller det tredje stiftet är viktiga för din säkerhet. Om den medföljande kontakten inte passar i ditt nätuttag ska du be en elektriker byta ut det gamla nätuttaget.
10. Skydda strömkabeln från att någon går på den eller att den kläms fast, särskilt vid kontaktarna, vägguttagen och platsen där de ansluts till apparaten.
11. Använd endast endast tillbehör som har angetts av tillverkaren.
12. Använd endast med vagn, ställning, stativ, fäste eller bord som angetts av tillverkaren eller säljs med apparaten. När en vagn används ska vagnen med utrustningen flyttas försiktigt för att förhindra att den välter och orsakar skador. 
13. Koppla ur apparaten under åskväder eller när den inte ska användas under en längre tid.
14. All service hänvisas till kvalificerad servicepersonal. Service krävs när apparaten har skadats på något sätt, t.ex. om strömkabeln eller kontakten har skadats, om vätska har spillts eller om föremål har fallit ned i apparaten samt om apparaten har utsatts för regn eller fukt, inte fungerar normalt eller har tappats.

VARNING

- Minska risken för brand eller elchock genom att inte exponera denna apparat för regn eller fukt.
- Batterier (batteripaket eller installerade batterier) får inte exponeras för kraftig hetta, t.ex. solsken, brand eller liknande.

Enheten är en Klass 1-konstruktion och måste vara ansluten till ett nätuttag med skyddad jordanslutning.

Apparaten måste installeras på ett sätt som gör det möjligt att koppla ur nätkontakten från nätuttaget (eller apparatens kontakt från baksidan av apparaten). Om nätkontakten används för urkoppling, måste denna alltid vara brukbar. Endast nätkabeln medföljer denna apparat.

Kontrollera att det finns tillräckligt med ventilation. Vi rekommenderar att du inte placerar apparaten i ett instängt utrymme. Om du vill placera apparaten på en hylla, ska du använda översta hyllan för maximal ventilation. Ställ inga föremål ovanpå denna apparat. Placera den inte på en matta eller liknande mjuk yta och blockera inte några luftgångar eller -utgångar. Täck inte över ventilationsgallret med föremål som tidningar, bordsdukar, gardiner eller liknande.

Denna apparat får inte användas i närheten av vatten eller exponeras till droppande eller stänkande vatten eller andra vätskor. Inga föremål fyllda med vätska, t.ex. vaser, får ställas på apparaten.



Blixten med pilsymbolen i en triangel är avsedd att varna användaren för oisolerad "farlig spänning" inom produkten som kan vara stark nog att ge personer en elstöt.

Utopröstecknet i en triangel är avsedd för att uppmärksamma användaren på att det finns viktiga drift- och underhållsinstruktioner (service) i handboken som medföljer apparaten.

WEEE-symbol



Den överkorsade soptunnan är Europeiska Unionens symbol för att indikera separat uppsamling av elektrisk och elektronisk utrustning. Denna produkt innehåller elektrisk och elektronisk utrustning som kan återanvändas, återvinnas eller återhämtas och inte får kasseras med normalt osorterat hushållsavfall. Ta tillbaka apparaten eller kontakta den auktoriserade återförsäljaren som du köpte produkten från för mer information.

CE-märkning



Denna produkt uppfyller de europeiska direktiven för Lågspänningsutrustning (2006/95/EC), Elektromagnetisk kompatibilitet (2004/108/EC) och Miljövänlig design för energirelaterade produkter (2009/125/EC) när den installeras och används i enlighet med denna instruktionsbok. För att apparaten ska fortsätta att uppfylla dessa direktiv får endast tillbehör från Cambridge Audio användas med produkten och service måste utföras av kvalificerad servicepersonal.

C-Tick-märkning



Denna produkt uppfyller Australian Communications Authoritys krav för radiokommunikationer samt EMC-krav.

Ross Test Stamp



Denna produkt uppfyller kraven för elektronisk säkerhetsmärkning i Ryssland.

FCC-regler

ANMÄRKNING: TILLVERKAREN ANSVARAR INTE FÖR RADIO- ELLER TV-STÖRNINGAR SOM ORSAKAS AV ICKE-AUKTORISERADE MODIFIERINGAR TILL DENNA UTRUSTNING. SÅDANA MODIFIERINGAR KAN OGILTIGFÖRKLARA ANVÄNDARENS RÄTT ATT ANVÄNDA UTRUSTNINGEN.



Denna utrustning har testats och ligger inom gränserna för en digital apparat i Klass B, enligt Del 15 i FCC-reglerna. Dessa gränsvärden är skapade för att ge rimligt skydd mot skadliga störningar i en bostadsinstallation. Utrustningen genererar, använder och kan ge ifrån sig radiofrekvensenergi och kan, om den inte installeras och används i enlighet med instruktionernas, orsaka störningar som skadar radiokommunikationer. Det finns dock ingen garanti att störningar inte förekommer vid vissa installationer.

Om denna utrustning orsakar skadliga störningar på radio- eller TV-mottagning, vilket kan fastställas genom att stänga av och slå på utrustningen, uppmanas användaren att försöka korrigera störningarna på ett eller fler av följande sätt:

- Vänd eller flytta mottagarantennen.
- Öka avståndet mellan utrustningen och mottagaren.
- Anslut utrustningen till ett nätuttag på en annan krets än den som mottagaren är ansluten till.
- Rådgör med återförsäljaren eller en utbildad radio-/tv-tekniker.

Ventilation

VIKTIGT – Apparaten blir het när den används. Stapla inte flera apparater på varandra. Placera inte i ett instängt område som en bokhylla eller ett skåp utan tillräcklig ventilation.

Kontrollera att små föremål inte faller genom någon av ventilationsgallren. Om detta händer ska du stänga av apparaten med detsamma, koppla ur den från nätströmmen och råd göra med din återförsäljare.

Placering

Välj installationsplatsen försiktigt. Undvik att ställa apparaten i direkt solljus eller nära en värmekälla. Inga lågor, t.ex. tända ljus får placeras på enheten. Undvik platser som utsätts för vibration eller för mycket damm, kyla eller fukt. Apparaten kan användas i ett måttligt klimat.

Apparaten måste installeras på en stadig, jämn yta. Placera inte i ett instängt område som en bokhylla eller ett skåp. Alla utrymmen som är öppna på baksidan (som ett särskilt ställ för utrustningen) går dock bra. Placera inte apparaten på en instabil yta eller hylla. Apparaten kan falla och orsaka allvarliga skador på barn eller vuxna, och dessutom orsaka allvarliga skador på produkten. Ställ inte annan utrustning ovanpå apparaten.

P.g.a. magnetiska fält får inte skivspelare eller CRT TV-apparater finnas i närheten p.g.a. möjliga störningar.

Elektroniska ljudkomponenter har en inkörningsperiod på cirka en vecka (om de används flera timmar om dagen). Efter denna tid har alla nya komponenter hamnat på plats och ljudegenskaperna förbättras under denna tid.

Strömkällor

Apparaten ska endast förses med ström från en strömkälla som är märkt på etiketten. Om du inte är säker på typen av strömförsörjning i ditt hem ska du råd göra med produktens återförsäljare eller det lokala elbolaget.

Stäng av apparaten genom att använda brytaren på frontpanelen. Om du inte avser att använda apparaten under en längre tid, ska du koppla ur kontakten från nätet.

Överbelastning

Överbelasta inte vägguttag eller förlängningskablar eftersom det kan leda till risk för brand eller elstöt. Överbelastade nätuttag, förlängningskablar, frätta strömkablar, skadad eller sprucken kabelisolering och trasiga kontakter är farliga. De kan orsaka elstöt eller brandfara.

För in alla strömkablar ordentligt. Förhindra surrande och oljud genom att inte bunta ihop anslutningskablar med strömkablen eller högtalarkablarna.

Rengöring

Rengör apparaten genom att torka av höljet med en torr luddfri trasa. Använd inte rengöringsmedel som innehåller alkohol, ammoniak eller frätande medel. Spruta inte sprejflaskor mot eller i närheten av apparaten.

Avyttrande av batterier

Batterier kan innehålla ämnen som kan skada miljön. Avyttra alla urladdade batterier med omsorg och i enlighet med lokal miljölagstiftning för återvinning av elektronik.

Högtalare

Innan du ansluter högtalarna ska du kontrollera att all ström har stängts av. Endast lämpliga anslutningskablar får användas.

Service

Användaren kan inte utföra service på dessa apparater. Försök aldrig reparera, demontera eller bygga om apparaten om verkar finnas ett problem. Om denna försiktighetsåtgärd ignoreras kan det leda till allvarlig elchock. Kontakta din återförsäljare om du upplever problem eller haveri.

Begränsad garanti

Cambridge Audio garanterar att denna produkt är fri från defekter vad gäller material och hantverk (villkoren nedan gäller). Cambridge Audio reparerar eller byter ut (Cambridge Audios val) denna produkt eller alla delar med fel i denna produkt. Garantiperioderna varierar beroende på land. Om du är osäker ska du kontakta din återförsäljare och se till att du behåller ditt köpbevis.

För att få garantiservice ska du kontakta den auktoriserade återförsäljaren för Cambridge Audio där du köpte denna produkt. Om din återförsäljare inte har lämplig utrustning för att utföra reparationen av din produkt från Cambridge Audio kan återförsäljaren skicka den till Cambridge Audio eller en auktoriserad serviceleverantör för Cambridge Audio. Du behöver frakta denna produkt i dess originalemballage eller i ett annat emballage som ger lika bra skydd.

Köpbevis i form av kvitto eller fakturakvittens, som är bevis att produktens garantiperiod fortfarande gäller, måste visas för att få garantiservice.

Denna garanti är ogiltig om (a) serienumret från fabriken har ändrats eller avlägsnats från produkten eller (b) om denna produkt inte köptes från en auktoriserad återförsäljare för Cambridge Audio. Du kan ringa Cambridge Audio eller den lokala distributören för Cambridge Audio i ditt land för att bekräfta att du har ett icke-ändrat serienummer och/eller att du köpte produkten från en auktoriserad återförsäljare för Cambridge Audio.

Denna garanti täcker inte kosmetiska skador eller skador som beror på force majeure, olycka, felanvändning, missbruk, underlåtelse, kommersiell användning, eller modifieringar till produkten eller någon del av produkten. Denna garanti täcker inte skador som orsakas av felaktig användning, underhåll eller installation, eller försök att reparera av någon annan än Cambridge Audio eller en Cambridge Audio-återförsäljare, eller auktoriserad serviceleverantör, som har auktoriserats att utföra garantiarbete för Cambridge Audio. Alla icke-auktoriserade reparationer ogiltigförklarar garantin. Denna garanti täcker inte produkter som säljs SOM DE ÄR eller MED ALLA FEL.

REPARATIONER ELLER BYTEN ENLIGT DENNA GARANTI UTGÖR KUNDENS ENDA ERSÄTTNING. CAMBRIDGE AUDIO ANSVARAR INTE FÖR SLUMPMÄSSIGA SKADOR ELLER FÖLJDSKADOR FÖR BROTT MOT UTTRYCKLIGA ELLER UNDERFÖRSTÄDDA GARANTIER FÖR DENNA PRODUKT. MED UNDANTAG AV DE VILLKOR SOM GÄLLER ENLIGT LAG ÄR DENNA GARANTI EXKLUSIV OCH GÄLLER ISTÄLLET FÖR ALLA UTTRYCKLIGA OCH UNDERFÖRSTÄDDA GARANTIER INKLUSIVE, MEN INTE BEGRÄNSAT TILL, GARANTIN FÖR SÄLJBARHET OCH LÄMPLIGHET FÖR ETT PRAKTISKT ÄNDAMÅL.

Vissa länder och stater i U.S.A. tillåter inte uteslutning eller begränsning av följdskador eller underförstådda garantier, därför kanske uteslutandena ovan inte gäller för dig. Denna garanti ger dig specifika rättigheter och du kan ha andra lagstadgade rättigheter som varierar mellan olika stater eller länder.

Kontakta din återförsäljare för all service, med eller utan garanti.

Anslutningar på bakre panelen

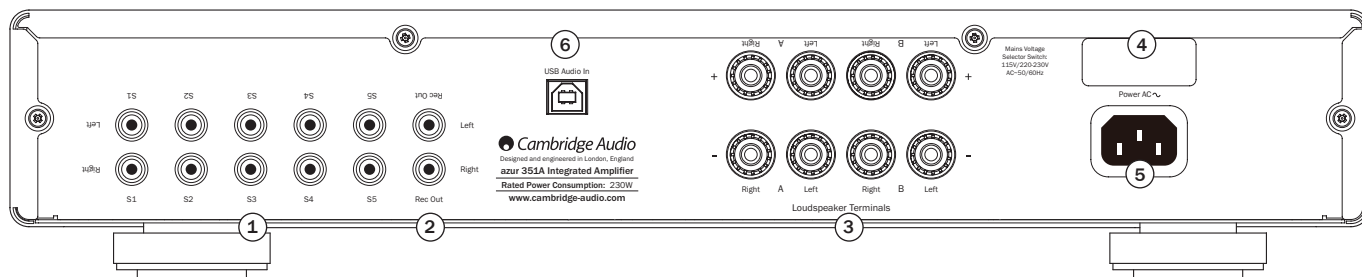

① S1-S5

Dessa ingångar är lämpliga för all källutrustning på linjenivå, t.ex. BD/DVD-spelare, DAB- eller FM/AM-radio, CD-spelare, MP3-spelare, nätverksspelare, iPod-dockningsstationer, o.s.v.

Obs! Dessa ingångar en endast för analoga ljudsignaler. De bör inte anslutas till den digitala utgången på en CD-spelare eller annan digital enhet.

Ansluta till en skivspelare

Om du vill ansluta till en skivspelare utan ett inbyggt phono-stadie ska ett externt phono-stadie användas, t.ex. våra modeller 551P eller 651P. Kontakta din Cambridge Audio-återförsäljare för mer information.

Obs! Väldigt få skivspelare har inbyggda phono-stadier. Om ett sådant finns, behöver du inte använda en separat förstärkare för phono-stadiet. Om du är osäker ska du se skivspelarens bruksanvisning.

② Record Out

Dessa två identiska utgångar kan anslutas till en kassettspelare eller till de analoga Rec In-ingångarna på en MiniDisc eller CD-brännare.

③ Högtalaruttag

Två uppsättningar med högtalaruttag är tillgängliga A (huvuduttag för högtalare, översta raden) och B (sekundära växlingsbara högtalaruttag, nedersta raden). Anslut kablarna från vänster kanals högtalare till de positiva och negativa uttagen märkta med LEFT, och kablarna från höger kanals högtalare till de positiva och negativa uttagen märkta med RIGHT.

I detta fall är det röda uttaget det positiva uttaget och det svarta är det negativa uttaget.

Var försiktig att inga lösa kabelfilament kortsluter högtalarutgångarna. Kontrollera att högtalaruttagen har dragits åt tillräckligt hårt för att ge en bra elektrisk anslutning. Det är möjligt att ljudkvaliteten påverkas om skruvuttagen är lösa.

Användning av A- och B-högtalare utgör ett enkelt och billigt sätt att skapa ett system med flera rum.

Obs! När du använder två par högtalare ska du använda högtalare med en minsta nominell impedans på 8 ohm.

④ Huvudströmbrytare

Växlar nätspänning mellan 115V och 220-230V. Används endast av installatör/återförsäljare.

⑤ AC power socket

Once you have completed all connections to the amplifier, plug the AC power cable into an appropriate mains socket and turn the unit on. Your amplifier is now ready for use.

⑥ USB-gränssnitt

En USB typ B-port är monterad på 351A för att möjliggöra uppspelning av ljud från en dator som använder operativsystemet Microsoft Windows eller Apple Mac OS X. Vissa typer av Linux är också lämpliga.

Obs! Använd alltid en USB-anslutningskabel med hög kvalitet som är certifierad som USB Hi-Speed. USB-kabelanslutningar som är längre än 3m kan leda till inkonsekvent ljudprestanda.



Ställ alltid in volymen på minimum, eller stäng av 351A innan du ansluter/kopplar från kablar till USB-ingången eller när du startar din PC/Mac.

Kontroller på frontpanelen

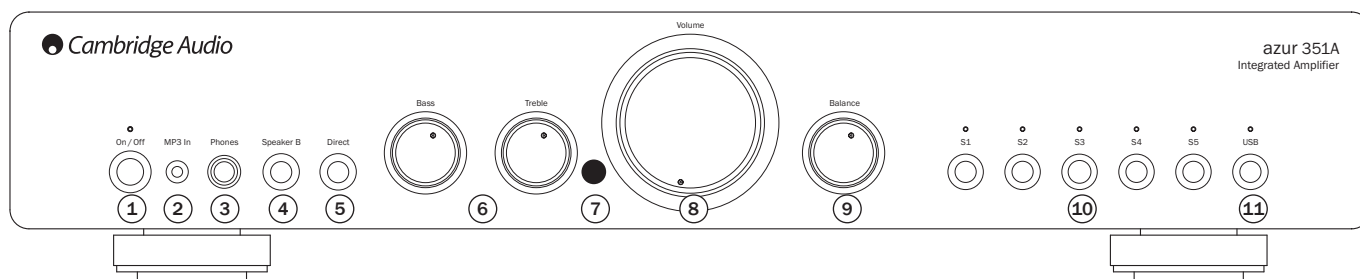

① Power On/Off

Slår på/stänger av apparaten.

② MP3-ingång

Denna källingång gör det möjligt att ansluta en bärbar ljudenhet som en MP3-spelare genom att koppla in den i antingen den bakre panelens Phono/RCA-ingångspar (märkt 'S1') eller frontpanelens 3,5mm stereokontaktingång (märkt 'MP3 In').

Tryck på knappen S1 på frontpanelen för att välja ingång eller anslut en enhet i kontakten på frontpanelen för att automatiskt välja ingång och åsidosätta kontakterna Phono/RCA på den bakre panelen.

③ Phones (Hörlurar)

Gör det möjligt att ansluta stereohörlurar med en 6,35 mm kontakt. Hörlurar med en impedans på mellan 32 och 600 ohm rekommenderas. När hörlurar är anslutna avaktiveras högtalarreläet, vilket stänger av högtalarutgången (högtalare A och B).

④ Speaker B

Aktiverar/avaktiverar en andra uppsättning med högtalaruttag på den bakre panelen. Denna funktion kan användas för att lyssna på en andra uppsättning med högtalare i ett annat rum.

Observera att du ska välja högtalare noggrant om två högtalare ska användas på varje kanal. Om den kombinerade resistansen som uppmäts på högtalaruttagen är för låg kanske inte förstärkaren går ur standby-läge tills en lämplig resistans avkänns.

Obs! När du använder två par högtalare ska du använda högtalare med en nominell impedans på 6-8 ohm var.

⑤ Direkt

Med denna kontroll får ljudsignalen en mer direkt väg till strömförstärkardelen i din förstärkare, och förbipasserar kontrollkretsarna för bas och diskant för renaste möjliga ljudkvalitet.

⑥ Bass och Treble

Med dessa kontroller kan du utföra subtila justeringar till ljudets tonbalans. I den centrala positionen har kontrollerna ingen effekt. De modifierar endast ljudet genom dina högtalare och påverkar inte signalerna som skickas genom Rec Out-anslutningar. Med en välproducerad CD och ett bra ljudsystem är tonkontrollerna inte nödvändiga och kan stängas av genom att använda brytaren 'Direct'. Om musikinspelningen har låg kvalitet eller om andra faktorer påverkar ljudkvaliteten kan det vara nödvändigt att justera tonkontrollerna för att kompensera.

⑦ Infrarödsensor

Mottar IR-kommandon från den medföljande Azur-fjärrkontrollen. En fri oblockerad siktlinje mellan fjärrkontrollen och sensorn krävs.

⑧ Volym

Används för att öka/minska ljudnivån från utgångarna på förstärkaren. Denna kontroll påverkar nivån för högtalarutmatningen, förförstärkarutmatningen och hörlursutmatningen. Den påverkar inte Rec Out-anslutningarna. Vi rekommenderar att du skruvar ned volymen helt (motsols) innan du slår på förstärkaren.

⑨ Balans

Med denna kontroll kan du justera de relativa utmatningsnivåerna för vänster och höger kanal. I den centrala positionen är utmatningen från båda kanalerna lika. Denna kontroll modifierar endast ljudet genom dina högtalare och påverkar inte signalerna som skickas genom Rec Out-anslutningar.

⑩ S1-S5 källingångar

Tryck på en lämplig ingångsknapp för att välja källkomponenten som du vill lyssna på. Den valda signalen skickas även till Rec Out-kontakterna så att den kan spelas in. Ingången ska inte ändras när du spelar in.

⑪ USB

Denna källingång tillåter anslutning av en dator via USB.

Fjärrkontroll

351A medföljs av en Azur Navigator-fjärrkontroll som fungerar med både denna förstärkare och CD-spelare i Cambridge Audio Azur-sortimentet. Sätt i de medföljande AAA-batterierna för att använda fjärrkontrollen. Använd alltid alkaliska batterier.

Tyst

Stänger av ljudet på förstärkaren. Tyst läge indikeras genom att lamporna för källan och högtalarna blinkar. Tryck igen för att aktivera ljudet.

Obs! Ljudet stängs av för högtalarutgångarna, förstärkarutgång och hörlursutgången. Inspelningsutgångarna påverkas inte.

Volymkontroller

Höjer eller sänker volymen för förstärkarutgången.



De sex valknapparna används för att direkt välja ingångskälla till förstärkaren.

Obs! ingången Tape Monitor fungerar på ett något annorlunda sätt – se förstärkarens bruksanvisning för information.

Återstående knappar reserveras för användning med CD-spelare från Cambridge Audio Azur.

Standby/På

Växlar 351C mellan På och det miljövänliga lågströmsläget Standby.

Öppna/stäng

Öppnar/stänger skivbrickan

Välj spårnummer

Tryck i numret för det önskade spåret. Spåret spelas upp automatiskt från början.

Track select

To select a track number greater than nine, press -- followed by the track number. Playback of the chosen track starts automatically.

Spela/ Stopp/ Paus

Tryck på motsvarande knapp för att spela upp, stoppa eller pausa CD-skivan.

Hoppa över

Hoppa över höger (▶) – Tryck för att hoppa framåt med ett spår på CD-skivan.

Hoppa över vänster (◀) – Tryck för att hoppa bakåt med ett spår på CD-skivan.

Sökning

Tryck och håll ned för att söka inom det valda spåret. Håll ned i sju sekunder för att öka sökningshastigheten. Tryck på höger knapp för att spola framåt, vänster knapp för att spola bakåt.

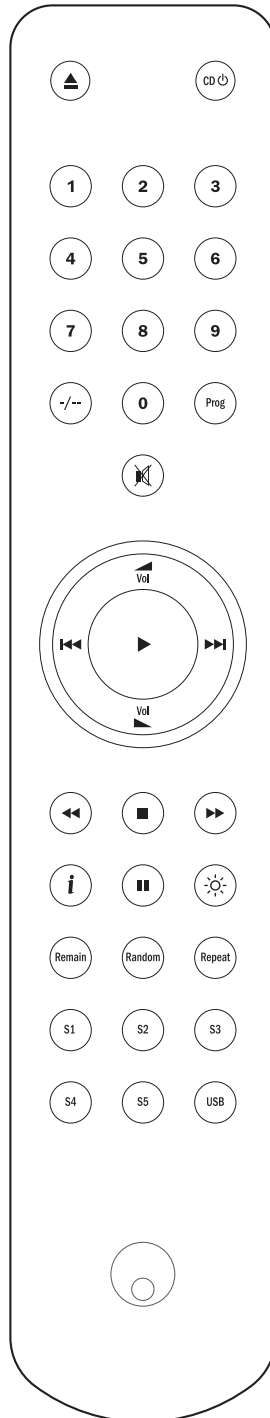

Info

Används med CD-skivor som stödjer CD-text. I stoppläge kan du trycka på denna knapp för att växla mellan albumnamn och total tid på displayen. Under uppspelning trycker du för att växla mellan spårnamnet och spårtiden.

Ljus

Ändrar ljusstyrkan för displayens bakljus. Det finns tre nivåer av ljusstyrka: Bright (Ljus), Dim (Mörk) och Off (Av).

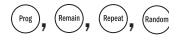

Läs avsnittet 'Bruksanvisning' i handboken till din Azur CD-spelare för information om dessa knappars funktioner.

Obs! dessa knappar fungerar endast när displayens bakljus är inställt på antingen 'Bright' eller 'Dim'. Om den är inställd på 'Off' händer ingenting.

Kompatibilitet med Apple-enheter

Fjärrkontrollen Azur 351AC Navigator kan styra grundläggande funktioner för Apple-enheter som Apple TV och Apples iPod/iPhone/iPad-sortiment när dessa dockas i en dockningsstation från Cambridge Audio eller Apple.

Tryck och håll ned källknappen som motsvarar ingången som Apple-produkten är ansluten till samtidigt som du trycker på en av knapparna nedan.

Funktionerna skiljer sig något beroende på Apple-produkten.



Välj



Spela/Paus

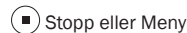

Stopp eller Meny

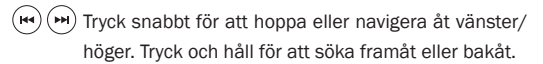

Tryck snabbt för att hoppa eller navigera åt vänster/höger. Tryck och håll för att söka framåt eller bakåt.

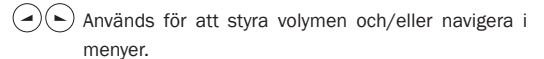

Används för att styra volymen och/eller navigera i menyer.

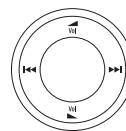

Används för att navigera i menyer.

Dessutom kan Azur-fjärrkontrollen kopplas till upp till sex specifika Apple-enheter med en av de sex källknapparna. Detta kan vara användbart om du har mer än en Apple-produkt.

Mer information om parning finns i Apple-enhetens bruksanvisning.

Parning – Para en Apple-enhet genom att trycka och hålla den önskade källknappen tillsammans med knappen ▶ i sex sekunder. Vissa enheter som Apple TV har en synbar indikering när parning har utförts.

Frånkoppling – Koppla från en Apple-enhet genom att trycka och hålla en av källknapparna tillsammans med knappen ◀ i sex sekunder.

Anslutningar

Högtalare

Kontrollera högtalarnas impedans. När du använder ett par högtalare kan du använda typer med en impedans på mellan 4 och 8 Ohm.

De röda högtalarterminalerna är positiva (+) och de svarta högtalarterminalerna är negativa (-). Kontrollera att du för in kabeln med rätt polaritet i varje högtalaranslutning, annars kan ljudet bli svagt och förvrängt med för lite bas.

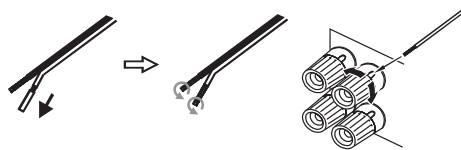

Obs! Alla anslutningar görs med vanlig högtalarkabel.

Använda anslutningar med skalad kabel

Förbered högtalarkablarna för anslutning genom att skala bort cirka 10mm eller mindre av den yttre isoleringen. Mer än 10mm kan orsaka en kortslutning. Vira ihop vajrarna tätt så att det inte förekommer några lösa vajrar. Skruva loss vredet på högtalaruttaget, för in högtalarkabeln, dra åt vredet och fäst kabeln.

Grundläggande anslutning

Bilden nedan visar grundläggande anslutning av din enhet till en CD-spelare och ett par högtalare.

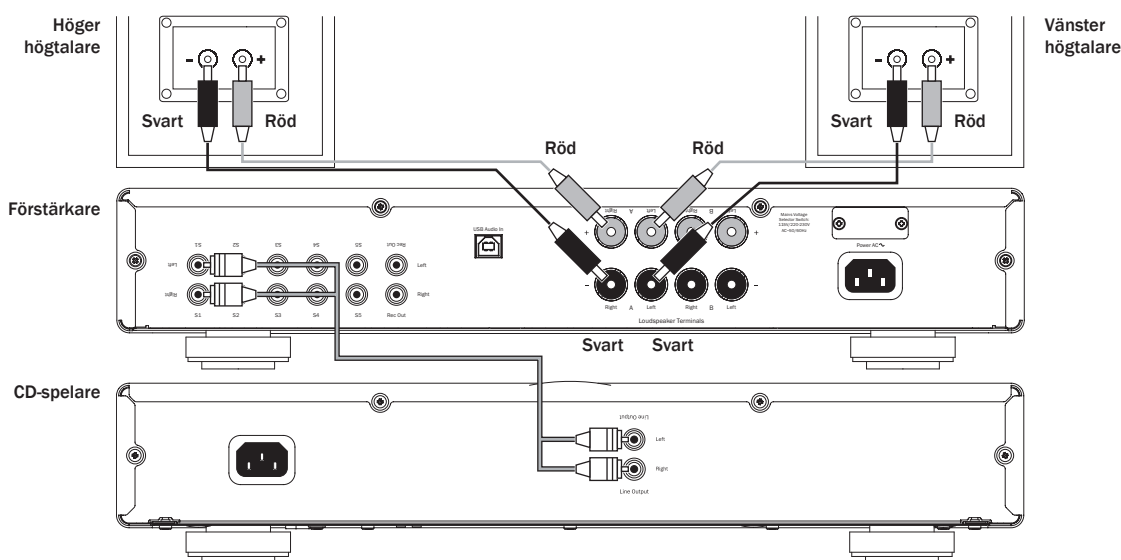

Anslutning till inspelningsutgång

Bilden nedan visar hur du ansluter förstärkaren till en kassettspelare eller annat komponent med en inspelningsfunktion. Observera att båda inspelningsutgångarna kan användas (de har samma signal i parallell).

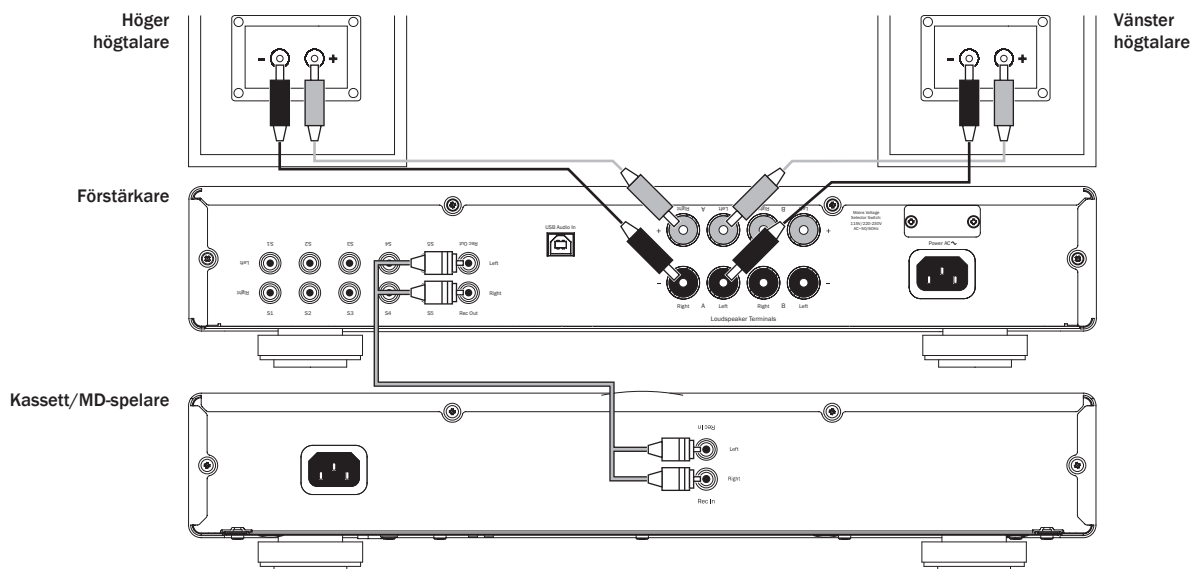

Högtalare B-anslutningar

Högtalare B-anslutningar görs på baksidan av förstärkaren och gör det möjligt att ansluta ett andra par högtalare (t.ex. högtalare som ska användas i ett annat rum). Knappen Speaker B på frontpanelen gör det möjligt att aktivera/avaktivera det andra högtalarparet.

Obs! När du använder två par högtalare ska du använda högtalare med en nominell impedans på 6-8 ohm var.

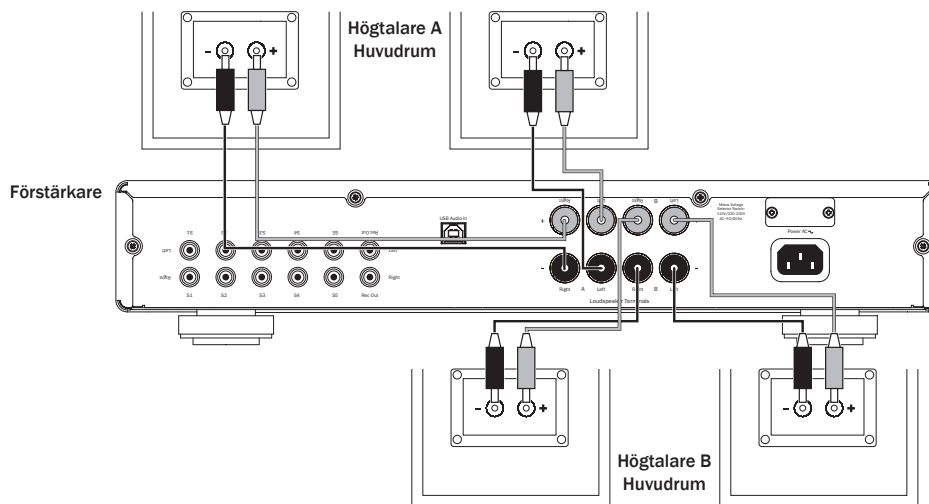

USB-ljudanslutningar

Diagrammet nedan visar hur förstärkaren ansluts till en dator via en USB-kabel. Anslut en USB 'B-A'-kabel från USB-ingången på 351A till en av datorns USB-portar.

351A är kompatibel med USB 1.1-portar (fullständig hastighet) och stödjer USB Audio 1.0, som fungerar med nästan alla vanliga operativsystem (Windows XP, Vista eller 7 och Mac OS X 10.5 eller senare) och datorer utan drivrutiner och gör det möjligt att motta 16 bitars ljud vid 32kHz, 44,1kHz och 48kHz.

351A fungerar även med de flesta versioner av Linux som använder den inbyggda drivrutinen Audio 1.0. Typer av Linux varierar beroende på deras skapares val av programvarukomponenter och i båda fall är det omöjligt att garantera funktionen och Audio-drivrutiner kanske måste laddas ned.

'Klassdrivrutiner' för allmänt stöd av Audio Klass 1.0-enheter kan vara tillgängliga från Linux-samhället, vi tillhandahåller inte dessa drivrutiner..

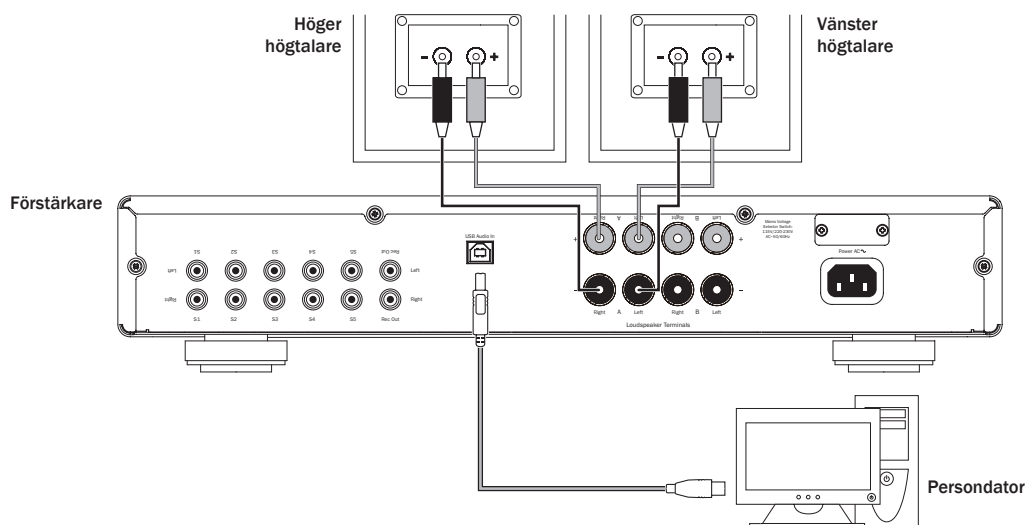

Obs! Använd alltid en USB-anslutningskabel med hög kvalitet som är certifierad som USB Hi-Speed. USB-kabelanslutningar som är längre än 3m kan leda till inkonsekvent ljudprestanda.

Ställ alltid in volymen på minimum, eller stäng av 351A innan du ansluter/kopplar från kablar till USB-ingången eller när du startar din PC/Mac.

Tekniska specifikationer

Uteffekt	45 watt (till 8 ohm)
THD (icke-viktat)	<0,02 % @ 1kHz, 80 % av märkeffekt <0,15 % 20Hz - 20kHz, 80 % av märkeffekt
Frekvensrespons (-1dB)	5Hz - 50kHz
S/N-förhållande (ref 1W)	>92dB (icke-viktat)
Ingångsimpedans	47 k ohm
Max. strömförbrukning	320W
Bas-/Diskantkontroller	Hyllfilter, ultimate boost/cut +/- 10dB @ 20Hz och +/- 6dB @ 20kHz
USB-ingång	USB Audio 1.0 16 bitar 32kHz, 44,1kHz, 48kHz.
Mått	86 x 430 x 340mm
Vikt	6,0kg

Felsökning

Ingen ström

Kontrollera att nätsladden är ordentligt ansluten.
Kontrollera att kontakten är ordentligt införd i nätuttaget och är påslagen.
Kontrollera att enheten är påslagen på den bakre panelen.
Kontrollera säkringen i nätuttaget eller adaptern.

Inget ljud hörs

Kontrollera att apparaten inte är inställd på standby-läge.
Kontrollera att källkomponenten är ordentligt ansluten.
Kontrollera att högtalarna är ordentligt anslutna.
Kontrollera att högtalarutgångarna är aktiverade (knappen 'Speaker A/B' på fjärrkontrollen).
Om lampan för källan blinkar ska du stänga av funktionen 'Tyst'.

En kanal saknar ljud

Kontrollera att balanskontrollen är korrekt inställd.
Kontrollera högtalaranslutningarna.
Kontrollera korsanslutningarna.

Det förekommer ett högt surrande eller brus

Kontrollera skivspelaren eller tonarmen för jordning och anslutningsfel.
Kontrollera att inga anslutningar är lösa eller felaktiga.
Kontrollera att din kassettspelare eller skivspelare inte är för nära förstärkaren.

Det går inte att spela in från kassett

Kontrollera att 'Rec Out' har valts.

Basen är svag eller stereoavbildningen är diffus

Kontrollera att högtalarnas poler har anslutits korrekt.

Ljudet är förvrängt

Kontrollera att volymen eller tonkontrollerna inte är för högt inställda.

Skyddslampan blinkar

Se avsnittet om skyddssystemet CAP5.

Fjärrkontrollen fungerar inte

Kontrollera att batterierna inte är urladdade.
Kontrollera att inget blockerar fjärrsensorn.

Om lösningarna ovan inte hjälper att lösa ditt problem ska du avsnittet med vanliga frågor (Frequently Asked Questions - FAQ) på vår webbplats: www.cambridge-audio.com/sts/faqs

Kontakta din återförsäljare för all service, med eller utan garanti.

Cambridge Audio is a brand of Audio Partnership Plc
Registered Office: Gallery Court, Hankey Place
London SE1 4BB, United Kingdom
Registered in England No. 2953313

www.cambridge-audio.com

