

Amplificateur intégré
Mode d'emploi
26

FRANÇAIS

azur

651A

 **Cambridge Audio**

Your music + our passion (Votre musique + notre passion)

Table des matières

Introduction	26
Consignes de sécurité importantes.....	27
Garantie limitée	28
Connectique du panneau arrière.....	29
Raccordements.....	30
Commandes du panneau avant	32
Compatibilité des périphériques Apple	34
Télécommande	34
Installation personnalisée.....	35
CAP5 : Système de protection en cinq points.....	35
Caractéristiques techniques	36
Dépannage.....	36

Introduction

Nous vous remercions pour l'achat de cet amplificateur 651A. Nous sommes persuadés qu'il vous procurera des années de plaisir auditif. Comme tous les produits de Cambridge Audio, le 651A obéit à nos trois principes de base : des performances remarquables, une facilité d'emploi et un rapport qualité-prix imbattable.

Élaborés dans le cadre de notre dispositif de recherche et de développement continu, incluant notamment des tests d'écoute approfondis, nous avons intégré de nombreuses petites modifications et améliorations subtiles à nos circuits, à nos composants et dans la disposition des éléments dans un effort permanent de poursuivre notre passion pour la qualité acoustique.

Votre appareil intègre de bout en bout des composants de très haute qualité, notamment un potentiomètre de volume Alps, des condensateurs de signal en polypropylène, des sorties d'enceintes plaquées or, des condensateurs électrolytiques sur mesure aux emplacements critiques et plusieurs nouveaux réglages de circuit. L'amplificateur est un circuit bipolaire basé sur un transistor totalement discret, éprouvé depuis de nombreuses années, alimenté par un transformateur toroïdal sur mesure de qualité audiophile.

L'appareil intègre également un circuit respectueux de l'environnement grâce à une faible consommation d'énergie en mode veille (0.5 W). Ce circuit met totalement hors tension les circuits de l'amplificateur en mode de veille, en étant lui-même totalement isolé lorsque l'amplificateur est en marche, ce qui n'affecte par conséquent en rien la qualité sonore.

Toutes ces technologies propriétaires sont incorporées dans notre châssis à faible résonance et acoustiquement neutre. Une télécommande Azur Navigator est également fournie, permettant un contrôle à distance total de votre amplificateur sous forme d'un combiné esthétique et facile à utiliser.

N'oubliez pas que votre 651A ne peut faire preuve de ses qualités que s'il est raccordé à un système de qualité équivalente. Il est primordial de ne pas transiger sur la qualité de votre équipement source, des enceintes ou du câblage.

Naturellement, nous recommandons particulièrement d'utiliser des composants sources de la gamme Azur de Cambridge Audio, qui comprend des lecteurs CD, BD/DVD/SACD/ DVD, des stations d'accueil iPod et des lecteurs en réseau qui ont été conçus dans le même esprit d'excellence que cet amplificateur.

Votre revendeur peut également vous fournir des câbles d'interconnexion Cambridge Audio d'excellente qualité qui permettront à votre système d'atteindre son véritable potentiel.

Nous vous remercions de prendre le temps de lire ce mode d'emploi et vous conseillons de le conserver afin de pouvoir vous y reporter ultérieurement.



Matthew Bramble,
Directeur Technique de Cambridge Audio
et l'équipe de création du 651A

Assurez-vous d'enregistrer votre achat !

Rendez-vous sur :
www.cambridgeaudio.com/sts

Inscrivez-vous pour être informé en avant-première des :

- sorties des futurs produits
- mises à jour de logiciels
- nouveautés, événements, offres exclusives et concours !

Ce manuel vise à faciliter l'installation et l'utilisation de ce produit. Les informations qu'il contient ont été vérifiées soigneusement avant leur impression. Toutefois, comme Cambridge Audio a pour principe d'améliorer constamment ses produits, les caractéristiques techniques et générales peuvent être modifiées sans préavis.

Ce document comprend des informations exclusives protégées par des droits d'auteur. Tous droits réservés. La reproduction sous quelque forme que ce soit et par quelque moyen que ce soit (mécanique, électronique ou autre) d'une partie quelconque de ce manuel sans l'autorisation écrite préalable du fabricant est illégale. Toutes les marques commerciales et déposées sont la propriété de leurs détenteurs respectifs.

© Copyright Cambridge Audio Ltd 2013

Consignes de sécurité importantes

Pour votre propre sécurité, merci de lire attentivement ces instructions importantes sur la sécurité avant de tenter de raccorder cette unité au réseau électrique. Elles vous permettront aussi d'obtenir les meilleurs résultats et de prolonger la durée de vie de l'unité :

1. Lire ces instructions.
2. Conserver ces instructions.
3. Prendre en compte tous les avertissements.
4. Suivre l'ensemble des consignes.
5. Ne pas utiliser cet appareil près de l'eau.
6. Nettoyer uniquement avec un chiffon sec.
7. Ne pas bloquer les bouches d'aération. Suivre les instructions du fabricant lors de l'installation.
8. Ne pas installer près de sources de chaleur comme des radiateurs, des climatiseurs, des cuisinières ou près d'autres appareils (comme les amplificateurs) qui produisent de la chaleur.
9. Ne pas oublier le caractère sécuritaire d'une prise polarisée ou d'une prise de terre. Une prise polarisée possède deux fiches, dont l'une est plus large que l'autre. Une prise de terre dispose de deux fiches et d'une broche de terre. La fiche plus large ou la broche de terre sont fournies à des fins sécuritaires. Si la prise fournie ne correspond pas à votre installation, merci de contacter un électricien pour qu'il puisse remplacer votre installation obsolète.
10. Merci de ne pas marcher, ni appuyer sur le cordon d'alimentation, et plus précisément au niveau des prises, des installations d'alimentation et de la sortie de l'alimentation électrique.
11. Utiliser uniquement les pièces détachées/accessoires précisés par le fabricant.
12. Utiliser uniquement le chariot, le trépied, la console ou la table précisé par le fabricant, ou fourni avec l'appareil. En cas d'utilisation d'un chariot, merci de faire très attention lorsque vous déplacez le chariot/l'appareil afin d'éviter de vous blesser en faisant tomber l'ensemble. 
13. Débrancher l'appareil en cas d'orage ou si vous ne l'utilisez pas pendant une longue période.
14. Confier tous les travaux de maintenance à du personnel spécialisé et qualifié. Des réparations sont nécessaires lorsque l'appareil a été endommagé : en cas de dégâts sur le cordon d'alimentation ou sur la prise, si du liquide ou un objet est tombé sur l'appareil, si l'appareil a été exposé à la pluie ou à l'humidité, si l'appareil ne fonctionne pas normalement ou s'il est tombé.

AVERTISSEMENT

- Pour réduire le risque d'incendie ou de décharge électrique, ne pas exposer l'unité à la pluie ou à des sources humides.
- N'exposez pas les batteries (batteries ou kit batterie installé(es)) à des températures élevées, causées par exemple par la lumière du soleil, le feu ou d'autres sources similaires.

L'unité est une construction de classe 1 et elle doit être raccordée à la prise électrique par le biais d'une prise de terre.

L'unité doit être installée de manière à ce qu'elle puisse être retirée du réseau électrique depuis la prise de terre (ou par le biais d'un connecteur adapté situé sur la partie arrière de l'unité). Si la prise de courant est utilisée en tant que dispositif de déconnexion, ce dernier doit alors rester prêt et facile d'utilisation. Utiliser uniquement les cordons d'alimentation fournis avec l'unité.

Merci de vérifier qu'il existe une aération énergétique. Nous vous recommandons de ne pas placer l'appareil dans un espace confiné ; si vous souhaitez le placer sur une étagère, placez-le sur la plus élevée pour assurer une ventilation optimale. Ne pas placer d'autres équipements sur l'unité. Ne pas poser l'unité sur un tapis, ni sur une surface lisse, et ne pas boucher les orifices d'aération, ni les grilles de sortie. Ne pas recouvrir les grilles d'aération avec des objets tels que des journaux, des nappes, des rideaux.

L'unité ne doit pas être utilisée près de l'eau, elle ne doit pas être exposée à une source d'écoulement, ni à des éclaboussures ou à tout autre type de liquides. Aucun objet rempli d'eau, comme des vases, ne doit être placé sur l'unité.



Le voyant lumineux avec le symbole en forme d'arc situé dans un triangle équilatéral a pour but d'avertir l'utilisateur de la présence de 'courant dangereux' non isolé au sein du produit, et ce dernier pourrait être suffisamment fort pour provoquer une décharge électrique sur des personnes.

Le point d'exclamation situé dans le triangle équilatéral a pour but d'avertir l'utilisateur de la présence d'instructions importantes relatives aux opérations de maintenance et au fonctionnement dans le manuel de cet appareil.



Symbole DEEE

La poubelle sur roues est le symbole de l'Union Européenne pour le recyclage séparé des appareils électriques et électroniques. Ce produit contient des équipements électriques et électroniques qui peuvent être réutilisés, recyclés ou récupérés, et ils ne doivent donc pas être mis au rebut dans votre poubelle habituelle qui ne fait pas l'objet du tri sélectif. Merci de retourner l'unité ou de contacter le revendeur autorisé qui vous a fourni ce produit pour obtenir davantage d'informations.



Marque CE

Ce produit est conforme aux directives européennes relatives à la basse tension (2006/95/EC), à la compatibilité électromagnétique (2004/108/EC) et à l'écoconception applicable aux produits consommateurs d'énergie (2009/125/EC) lorsque l'appareil est installé et utilisé conformément à ce manuel de l'utilisateur. Pour garantir une conformité prolongée, seuls les accessoires de Cambridge Audio devraient être utilisés avec ce produit et les opérations de maintenance doivent être confiées à du personnel spécialisé et qualifié.



Marque C-Tick

Ce produit est conforme aux exigences CEM et aux normes en matière de communications radio définies par l'autorité de communication australienne.



Certification Gost-R Mark

Ce produit est conforme aux normes en vigueur en Russie en matière de sécurité électronique.

Normes FCC

IMPORTANT : LE FABRICANT N'EST PAS RESPONSABLE DES INTERFERENCES AUDIOVISUELLES OU RADIO ENGENDREES PAR DES MODIFICATIONS NON AUTORISEES, EFFECTUEES SUR CET APPAREIL. DE TELS CHANGEMENTS POURRAIENT ANNULER L'AUTORISATION D'UTILISATION QU'A L'UTILISATEUR.



Cet équipement a été créé et testé pour être conforme aux limites des appareils numériques de classe B, conformément à la partie 15 des règles FCC. Ces limites ont été définies pour fournir une protection raisonnable contre les interférences dangereuses au sein d'une installation résidentielle. Ce équipement génère, utilise et peut émettre des radiations de fréquence radio, s'il n'est pas installé, ni utilisé conformément aux instructions, et cela peut engendrer des interférences dangereuses pour les communications radio. Toutefois, il est impossible de garantir qu'aucune interférence ne sera produite au sein d'une installation spécifique.

Si cet appareil génère des interférences qui gênent la réception des émissions télévisuelles ou radio, ce qui peut être remarqué en activant ou en désactivant l'appareil, nous invitons l'utilisateur à essayer de corriger ces interférences en suivant l'une des mesures suivantes :

- réorienter ou déplacer l'antenne de réception
- augmenter la distance qui sépare l'équipement du récepteur
- raccorder l'appareil à une prise d'un circuit différent de celui auquel le récepteur est relié
- consulter le revendeur ou un technicien TV/radio expérimenté pour obtenir de l'aide.

Aération

IMPORTANT – L'unité risque de chauffer lors de l'utilisation. Ne déposez aucun objet sur l'unité. Ne pas placer l'équipement dans une pièce entièrement fermée ou dans un casier ne disposant pas d'une aération suffisante.

Vérifier qu'aucun petit objet ne peut passer à travers des grilles d'aération. Si cela se produit, éteindre immédiatement l'appareil, le débrancher de la prise électrique et contacter votre revendeur pour obtenir de l'aide et des conseils.

Emplacement

Choisir avec précaution un endroit pour installer votre équipement. Éviter de le placer directement face aux rayons du soleil ou près d'une source de chaleur. Aucune source de feu telle que des bougies allumées doit être placée sur l'appareil. Éviter également toutes les sources qui pourraient occasionner des vibrations, de la poussière, de la fraîcheur ou de l'humidité. L'appareil peut être utilisé à des températures moyennes.

L'unité doit obligatoirement être installée sur une surface stable et de niveau. Ne pas placer l'équipement dans une pièce entièrement fermée ou dans un casier. Ne pas placer l'unité sur une surface instable ou sur une étagère. L'unité pourrait en effet tomber et cela pourrait blesser un enfant ou un adulte, sans oublier les dommages causés sur le produit. Ne pas positionner d'autres équipements au-dessus de l'unité.

En raison des champs magnétiques répartis, aucune platine, ni aucun téléviseur CRT ne doit être positionné près de l'appareil pour éviter de possibles interférences.

Les composants audio et électroniques peuvent être utilisés environ une semaine entière (s'ils sont utilisés plusieurs heures par jour). Cela permettra aux nouveaux composants d'être installés correctement, et les propriétés sonores s'améliorent avec le temps.

Sources d'alimentation

L'unité doit être uniquement utilisée avec le type de source électrique indiquée sur l'étiquette. Si vous n'êtes pas certain du type d'alimentation disponible chez vous, merci de contacter votre revendeur ou l'entreprise chargée de l'alimentation électrique dans votre région.

Vous pouvez laisser cette unité en mode veille lorsque vous ne l'utilisez pas, elle consommera moins de 0.5 Watt. Pour éteindre l'unité, utiliser le bouton Arrêt situé sur la partie arrière de l'appareil. Si vous n'avez pas l'intention d'utiliser l'unité pendant une longue période, il vous suffit de la débrancher de la prise électrique.

Surcharge

Éviter de surcharger les installations électriques murales, ou les rallonges, car cela pourrait provoquer un risque d'incendie ou de décharge électrique. Les installations en courant continu surchargées, les rallonges, les câbles d'alimentation abîmés, une isolation endommagée ou craquelée et des prises cassées constituent des dangers. Cela pourrait provoquer une décharge ou un incendie.

S'assurer que chaque câble est correctement inséré. Pour éviter des ronflements ou des bruits de fond, ne pas mélanger les interconnexions avec le cordon d'alimentation ou les câbles du haut-parleur.

Nettoyer

Pour nettoyer l'unité, passer un chiffon non pelucheux et sec. Ne pas utiliser de produits liquides nettoyants comprenant de l'alcool, de l'ammoniac ou des abrasifs. Ne pas utiliser de spray sur ou près de l'unité.

Mise au rebut des piles

Merci de mettre au rebut les piles déchargées selon les dispositions en vigueur au niveau local en termes de recyclage et de protection de l'environnement.

Haut-parleurs

Avant d'effectuer les liaisons avec les haut-parleurs, s'assurer que le courant est coupé et utiliser uniquement les interconnexions prévues à cet effet.

Réparations

Ces unités ne peuvent pas être réparées par l'utilisateur, ne pas essayer de réparer, de défaire, ou même d'assembler l'unité si un problème survient. Une décharge électrique importante pourrait alors avoir lieu si cette mesure de précaution n'est pas respectée. En cas de problème ou de panne, merci de contacter votre revendeur.

Garantie limitée

Cambridge Audio garantit ce produit contre tout défaut de matériau et de main-d'œuvre (dans les conditions stipulées ci-dessous). Cambridge Audio peut décider de réparer ou de remplacer (à sa propre discrétion) ce produit ou toute pièce défectueuse de ce produit. La période de garantie peut varier selon le pays. En cas de doute, adressez-vous à votre revendeur. Veuillez à toujours conserver la preuve d'achat de cet appareil.

Pour une réparation sous garantie, veuillez contacter le revendeur Cambridge Audio agréé chez qui vous avez acheté ce produit. Si votre revendeur ne peut procéder lui-même à la réparation de votre produit Cambridge Audio, ce dernier pourra être envoyé par votre revendeur à Cambridge Audio ou à un service après-vente Cambridge Audio agréé. Le cas échéant, vous devrez expédier ce produit dans son emballage d'origine ou dans un emballage offrant un degré de protection équivalent.

Une preuve d'achat telle qu'une facture attestant que le produit est couvert par une garantie valable doit être présentée pour tout recours à la garantie.

Cette garantie est annulée si (a) le numéro de série d'usine a été modifié ou supprimé de ce produit ou (b) ce produit n'a pas été acheté auprès d'un revendeur Cambridge Audio agréé. Pour confirmer que le numéro de série n'a pas été modifié ou que ce produit a été acheté auprès d'un revendeur Cambridge Audio agréé, vous pouvez appeler Cambridge Audio ou le distributeur Cambridge Audio de votre pays.

Cette garantie ne couvre pas les dommages esthétiques ou les dommages dus ou faisant suite à des cas de force majeure, à un accident, à un usage impropre ou abusif, à la négligence, à un usage commercial ou à une modification d'une partie quelconque du produit. Cette garantie ne couvre pas les dommages dus ou faisant suite à une utilisation, à un entretien ou à une installation inappropriés ou à une réparation opérée ou tentée par une personne quelconque étrangère à Cambridge Audio ou qui n'est pas revendeur Cambridge Audio ou technicien agréé, autorisé à effectuer des travaux d'entretien et de réparation sous garantie pour Cambridge Audio. Toute réparation non autorisée annule cette garantie. Cette garantie ne couvre pas les produits vendus " EN L'ÉTAT " ou " WITH ALL FAULTS ".

LES RÉPARATIONS OU REMPLACEMENTS EFFECTUÉS DANS LE CADRE DE CETTE GARANTIE CONSTITUENT LE RECOURS EXCLUSIF DU CONSOMMATEUR. CAMBRIDGE AUDIO DÉCLINE TOUTE RESPONSABILITÉ POUR TOUT DOMMAGE ACCESSOIRE OU INDIRECT DE LA RUPTURE DE TOUTE GARANTIE EXPRESSE OU IMPLICITE CONCERNANT CE PRODUIT. SAUF DANS LA MESURE PRÉVUE PAR LA LOI, CETTE GARANTIE EXCLUT TOUTE AUTRE GARANTIE EXPRESSE OU IMPLICITE DE QUELQUE SORTE QUE CE SOIT, Y COMPRIS, SANS LIMITATION, LA GARANTIE RELATIVE À L'APTITUDE DU PRODUIT À ÊTRE COMMERCIALISÉ ET À ÊTRE UTILISÉ DANS UNE APPLICATION PARTICULIÈRE.

Certains pays et États des États-Unis n'autorisent pas l'exclusion ou la limitation des dommages accessoires ou indirects ou les exclusions de garanties implicites. Par conséquent, les limitations ou exclusions ci-dessus peuvent ne pas s'appliquer. Cette garantie vous accorde des droits légaux spécifiques, outre d'autres droits qui varient d'État à État ou de pays à pays.

Pour toutes réparations, pendant ou après la garantie, veuillez contacter votre revendeur.

Connectique du panneau arrière

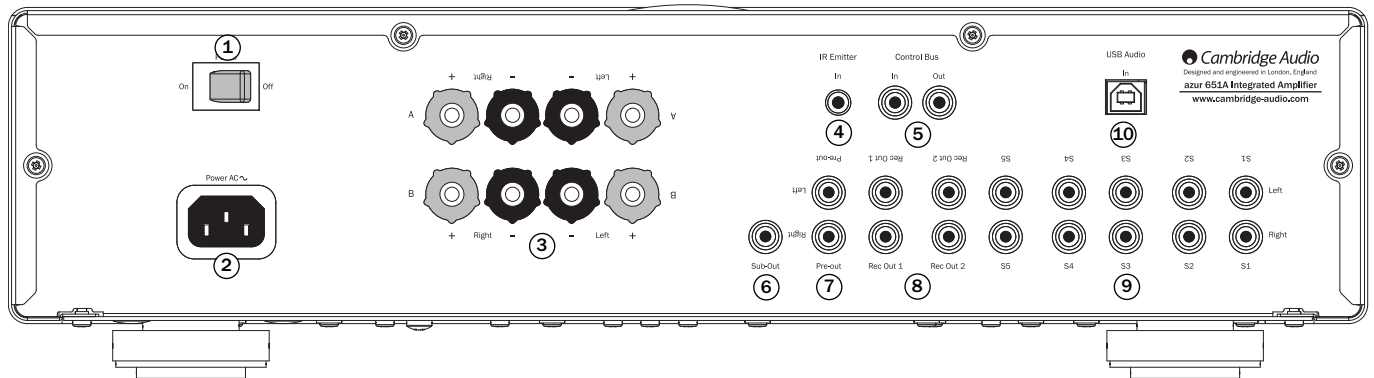

① Marche/arrêt

Mise en marche et arrêt de l'appareil. Ce commutateur est une commande marche/arrêt principale qui met l'unité complètement hors tension.

② Prise d'alimentation en CA

Une fois tous les raccordements vers l'amplificateur réalisés, branchez le câble d'alimentation CA sur une prise de courant et mettez l'appareil en marche. Votre amplificateur est maintenant prêt à fonctionner.

③ Bornes pour enceintes

Deux ensembles de bornes pour enceintes sont disponibles, **A** (bornes pour l'enceinte principale, rangée du haut) et **B** (bornes commutables pour l'enceinte secondaire, rangée du bas). Connectez les câbles de votre enceinte gauche aux bornes positive et négative de GAUCHE, et les câbles de votre enceinte droite aux bornes positive et négative de DROITE. Dans tous les cas, la borne rouge est la sortie positive et la borne noire, la sortie négative.

Veillez à ce qu'aucun brin isolé ne puisse court-circuiter les sorties des enceintes. Veillez à ce que les bornes des enceintes soient suffisamment serrées pour assurer un bon raccordement électrique. Si les bornes à vis ne sont pas assez serrées, la qualité sonore peut être affectée.

L'utilisation des enceintes A et B vous permet de manière facile et peu onéreuse de créer un système multi pièces simple.

Remarque : si vous utilisez deux paires d'enceintes, elles devront être d'une impédance nominale de 8 ohms.

④ Entrée de l'émetteur IR (Infrarouge)

Permet à l'amplificateur de recevoir des commandes IR modulées de systèmes multi pièces ou d'autres systèmes réémetteurs IR. Les commandes reçues ici ne sont pas transmises à partir du bus de commande. Pour de plus amples informations, reportez-vous à la section « Installation personnalisée ».

⑤ Bus de commande

Entrée Permet à l'appareil de recevoir des commandes non-modulées de systèmes multi pièces ou d'autres composants.

Sortie Permet de transmettre les commandes du bus de commande à un autre appareil.

⑥ Sortie Subwoofer

Permet de raccorder un subwoofer (caisson de graves) si vous le souhaitez.

⑦ Sortie préampli

Ces sorties peuvent être utilisées pour connecter les entrées sur un amplificateur de puissance externe ou un subwoofer actif, etc.

⑧ Recorder 1/2 (Enregistreur 1/2)

Ces deux prises de sortie identiques peuvent être raccordées à un magnétophone à cassettes ou aux prises d'entrées d'enregistrement analogiques d'un enregistreur de CD ou MiniDisc, etc.

⑨ S1-S5

Ces entrées conviennent à tout équipement source de « niveau de ligne », par exemple les lecteurs BD/DVD, les tuners DAB ou FM/AM, les lecteurs CD, les lecteurs en réseau, les stations d'accueil pour iPod (iPod Dock), les lecteurs MP3, etc.

Remarque : ces entrées sont destinées uniquement aux signaux audio analogiques. Elles ne doivent pas être raccordées à la sortie numérique d'un lecteur CD ou de tout autre appareil numérique.

Raccordement d'une platine tourne-disque

Si l'on souhaite raccorder une platine tourne-disque sans cellule phono intégrée, il est nécessaire d'utiliser une cellule phono externe, telle que nos modèles 551P ou 651P. Contactez votre revendeur Cambridge Audio pour obtenir de plus amples informations.

Remarque : Quelques rares platines sont dotées de cellules phono intégrées, avec lesquelles il n'est pas nécessaire d'utiliser un amplificateur de cellule phono séparé. En cas de doute, reportez-vous au manuel de l'utilisateur de votre platine.

⑩ Interface USB

Le 651A est doté d'une prise USB de type B afin de permettre la lecture de contenu audio à partir d'un ordinateur fonctionnant sous Microsoft Windows ou Apple Mac OS X. Certaines versions de Linux sont également compatibles.

Remarque : utilisez toujours un câble certifié pour l'USB Audio, de préférence un modèle comportant une marque officielle. Les connexions de câbles USB de plus de 3 m peuvent entraîner des performances audio inégales.



Réglez toujours le volume au niveau minimum ou éteignez le 651A avant de brancher/débrancher des câbles sur l'entrée USB ou lorsque vous démarrez votre PC/Mac.

Raccordements

Remarque : Avant tout branchement, assurez-vous que le 651A est éteint.

Nous concevons nos amplificateurs en y incluant des fonctionnalités qui vous permettent de connecter votre système de diverses façons. L'intégration de fonctionnalités telles que les connexions pour Sortie préampli et Enceinte B vous assure de configurer facilement votre système selon vos besoins.

Raccordement de base

Le schéma ci-dessous présente le raccordement de base de l'amplificateur à un lecteur CD et à une paire d'enceintes.

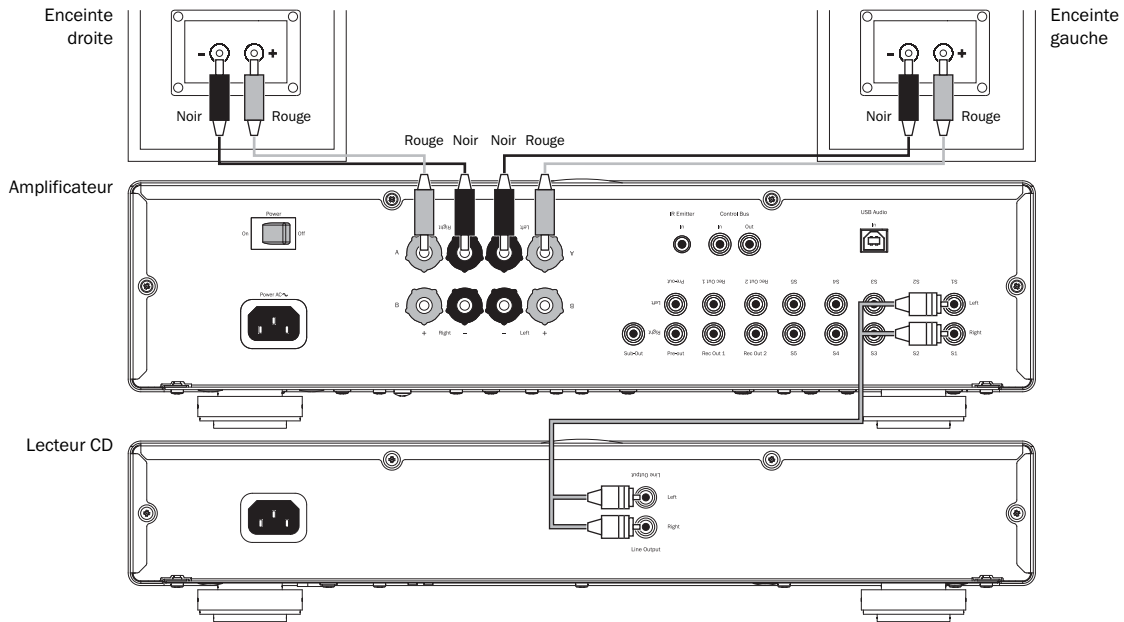

Raccordement de la sortie d'enregistrement

Le schéma ci-dessous indique comment brancher l'amplificateur à un magnétophone à cassettes ou à un autre composant offrant une fonction d'enregistrement. Notez qu'il est possible d'utiliser l'une quelconque des sorties d'enregistrement (du fait qu'elles représentent toutes les deux le même signal en parallèle).

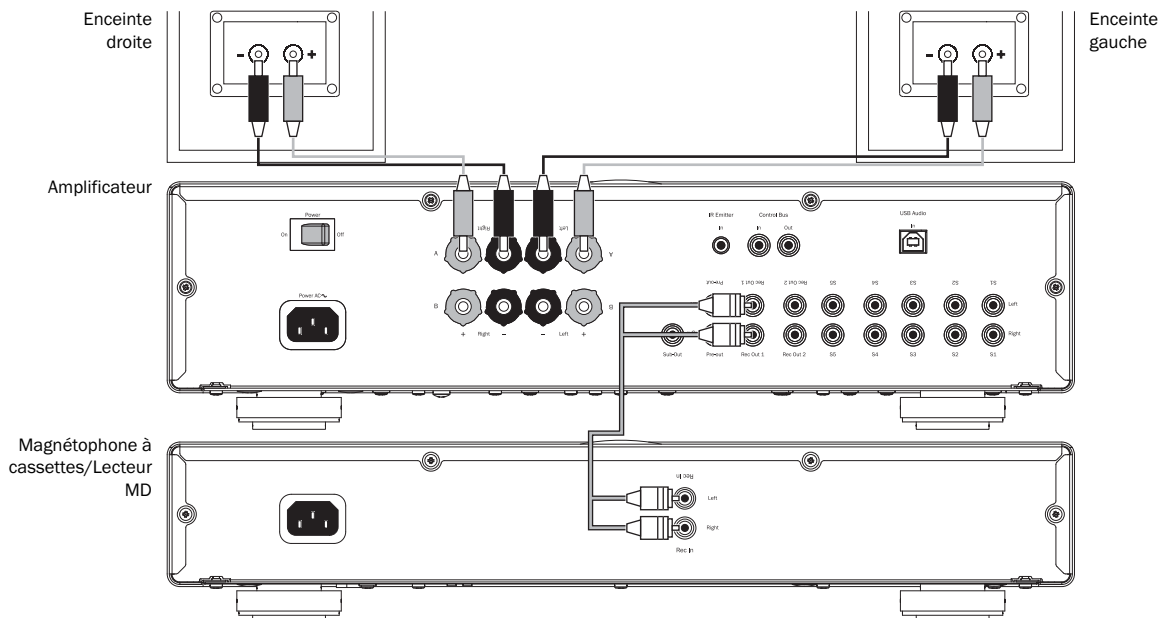

Raccordements de l'enceinte B

Les raccordements de l'enceinte B situés à l'arrière de l'amplificateur permettent d'utiliser un second ensemble d'enceintes (à savoir, des enceintes situées dans une autre pièce). Le bouton Enceinte A/B sur la télécommande permet d'activer et de désactiver les deux ensembles d'enceintes. Pour en savoir plus sur le fonctionnement de la commande Enceinte A/B, consultez la section « Télécommande » de ce manuel.

Vous pouvez sélectionner l'utilisation des enceintes A, B ou A et B.

Remarque : si vous utilisez deux paires d'enceintes, elles devront être d'une impédance nominale de 8 ohms chacune.

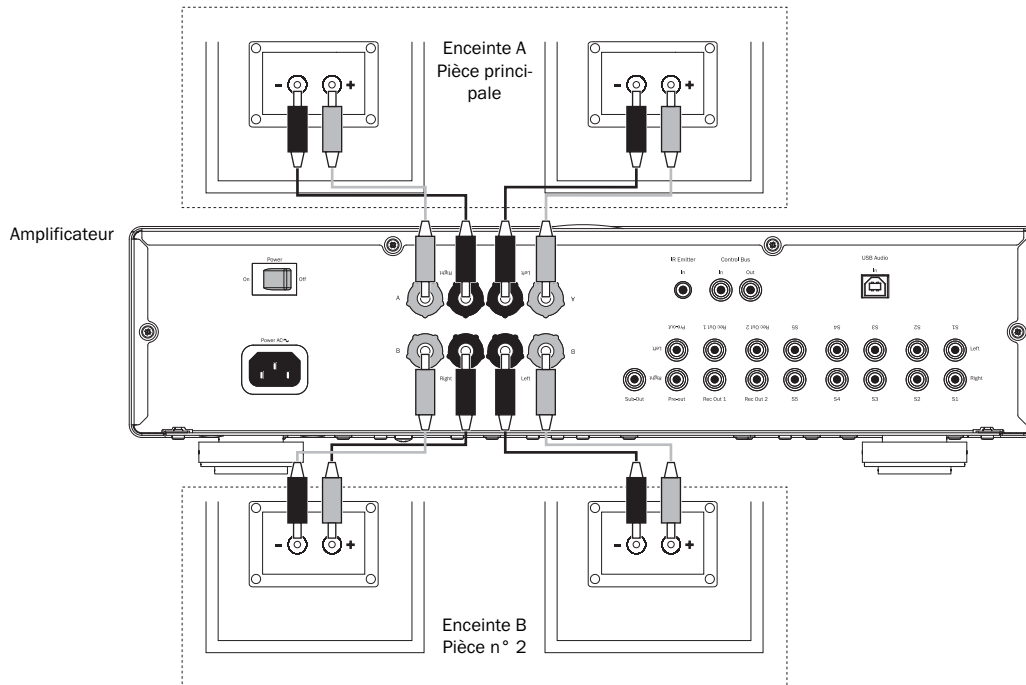

Raccordements de la sortie préampli

Les prises de sortie préampli sont destinées à être connectées aux prises d'entrée d'un amplificateur de puissance ou subwoofer actif. Le schéma ci-dessous indique comment brancher l'amplificateur à un subwoofer actif via une entrée subwoofer mono ou une entrée de ligne stéréo sur le subwoofer.

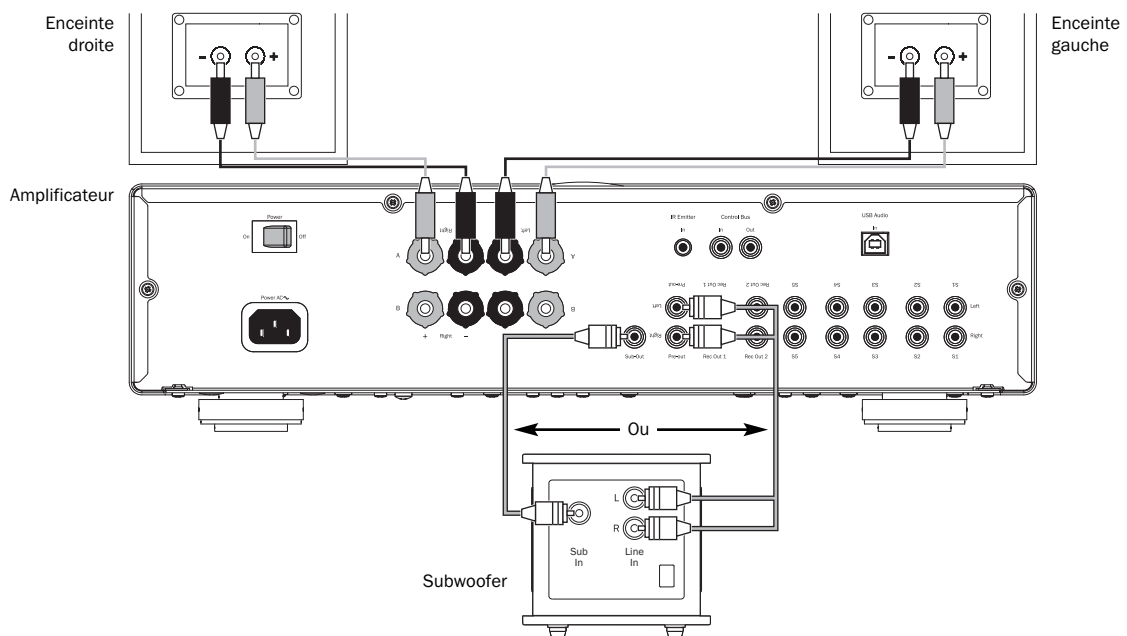

Raccordements (suite)

Connexions USB audio

Le schéma ci-dessous indique comment brancher l'amplificateur à un ordinateur via une connexion USB. Branchez une extrémité d'un cordon USB de type « B-A » sur l'entrée USB du 651A et l'autre sur un port USB de l'ordinateur.

Le 651A est compatible avec les ports USB 1.1 (Full-speed/pleine vitesse) et prend en charge l'USB Audio 1.0, qui fonctionne avec la quasi-totalité des systèmes d'exploitation (Windows XP, Vista ou 7 et Mac OS X 10.5 ou supérieur) et types d'ordinateurs sans pilotes, et permet la réception en 16 bit audio à 32 kHz, 44,1 kHz et 48 kHz.

Le 651A fonctionne également avec la plupart des versions de Linux avec le pilote Audio 1.0 natif. Du fait que les versions de Linux varient en fonction des choix de composants logiciels de leurs créateurs, y compris les pilotes, il n'est pas possible de garantir le fonctionnement, et il peut être nécessaire de charger les pilotes Audio.

Les « pilotes de classe » comme ils sont désignés pour le support générique des appareils de Classe Audio 1.0 peuvent être obtenus auprès de la communauté Linux, nous ne les fournissons pas.

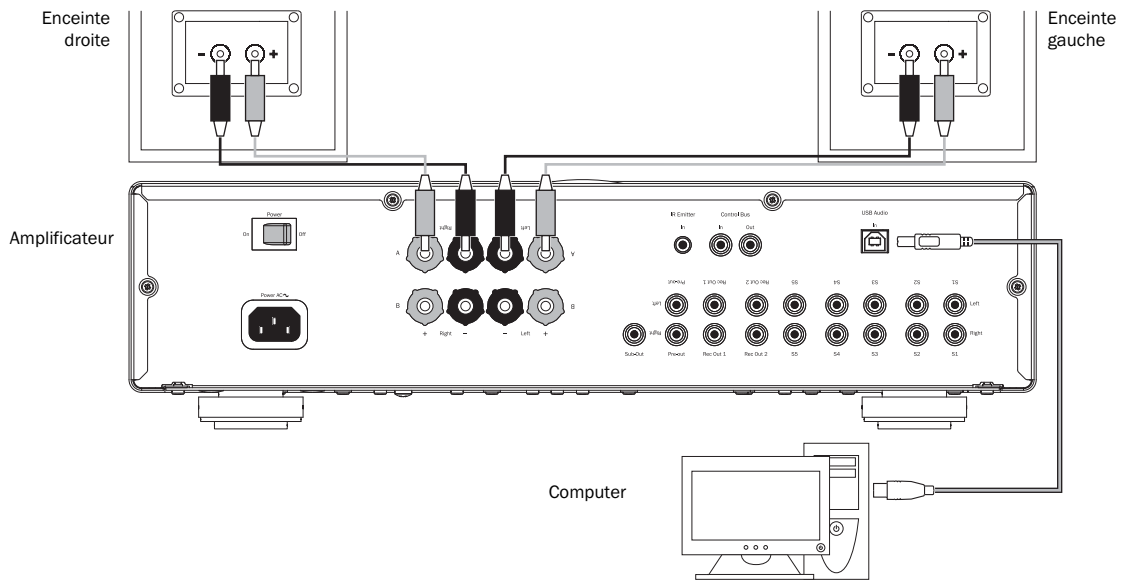

Remarque : utilisez toujours un câble certifié pour l'USB Audio, de préférence un modèle comportant une marque officielle. Les connexions de câbles USB de plus de 3 m peuvent entraîner des performances audio inégales.



Réglez toujours le volume au niveau minimum ou éteignez le 651A avant de brancher/débrancher des câbles sur l'entrée USB ou lorsque vous démarrez votre PC/Mac.

Commandes du panneau avant

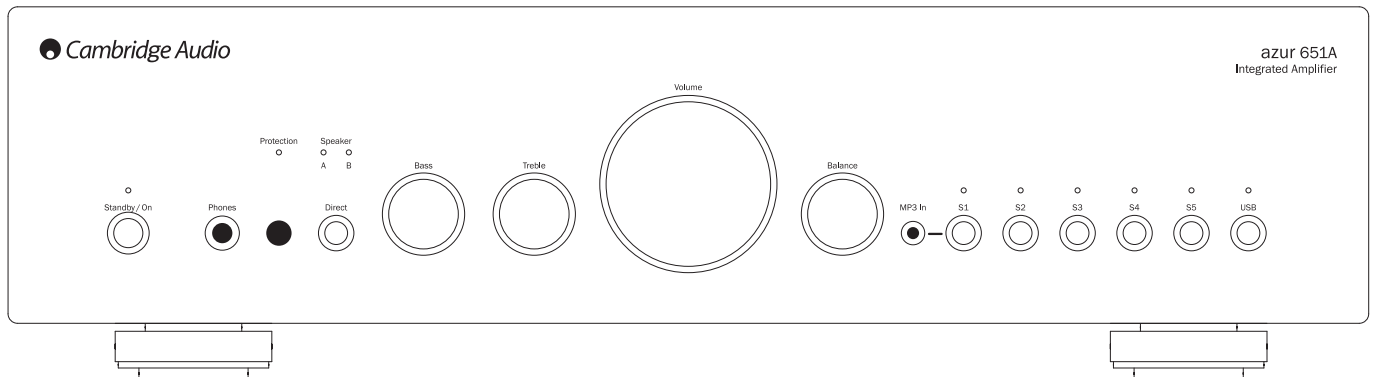

① Veille/Marche

Permet de mettre l'appareil en veille (indiqué par un témoin d'alimentation faiblement lumineux) et en marche (indiqué par un témoin d'alimentation très lumineux). Le mode veille est un mode économique où la consommation d'énergie est inférieure à 0,5 Watt. L'appareil peut être laissé en veille lorsqu'il n'est pas utilisé.

Ce produit intègre une fonction Arrêt automatique (APD) permanente. Après une période d'inactivité de 30 minutes, l'appareil basculera automatiquement en mode veille.

② Casque audio

Permet le branchement d'un casque d'écoute avec une fiche « jack » de 6,5 mm. Il est conseillé d'utiliser un casque d'écoute dont l'impédance est comprise entre 32 et 600 ohms. Lorsque le casque d'écoute est branché, la sortie vers les haut-parleurs est coupée (enceintes A et B).

③ Capteur infrarouge

Reçoit les commandes IR depuis la télécommande Azur fournie. Il est indispensable qu'il n'y ait aucun obstacle entre la télécommande et le capteur.

④ Protection

Le témoin clignote pour indiquer l'activation du système de protection CAP5. Reportez-vous à la section « CAP5 » de ce manuel pour plus d'informations.

⑤ Témoins des enceintes

Le témoin indique les bornes des enceintes qui sont sélectionnées. Les bornes des enceintes sélectionnées sont modifiées avec la télécommande.

⑥ Direct

Ce contrôle confère au signal audio un chemin d'accès plus direct vers l'étage d'amplificateur de puissance de votre amplificateur, en contournant les circuits de contrôle des graves et des aigus en vue d'obtenir une qualité sonore la plus pure possible.

⑦ Graves et aigus

Ces commandes permettent d'effectuer des ajustements subtils de la balance tonale du son. En position centrale, ces commandes n'ont aucun effet. Elles modifient uniquement le son diffusé via vos enceintes et les prises de sortie préampli et n'affectent pas les signaux transmis par les connexions de sortie d'enregistrement. Avec un support source correctement produit et un bon système, les contrôles de tonalité sont inutiles et peuvent être désactivés avec le commutateur « Direct ». Si l'enregistrement musical est de mauvaise qualité ou si d'autres facteurs affectent la qualité sonore, il peut s'avérer nécessaire d'ajuster les réglages de tonalité pour compenser.

⑧ Volume

Utilisé pour augmenter ou diminuer le niveau du son des sorties de l'amplificateur. Cette commande agit sur le niveau de la sortie de l'enceinte, de la sortie du préampli et de la sortie du casque. Elle n'agit pas sur les connexions de sortie d'enregistrement. Il est conseillé de tourner complètement le contrôle du volume vers la gauche avant de mettre en marche l'amplificateur.

⑨ Balance

Cette commande vous permet d'ajuster les niveaux de sortie relatifs des canaux gauche et droit. En position centrale, la sortie de chaque canal est égale. Cette commande modifie uniquement le son diffusé via vos enceintes et les prises de sortie préampli ; elle n'affecte pas les signaux transmis par les connexions de sortie d'enregistrement.

⑩ Entrée S1/MP3

Cette entrée de source vous permet de connecter un baladeur audio, tel qu'un lecteur MP3, en le branchant sur la paire de prises d'entrée Phono/RCA « S1 » du panneau arrière ou la prise stéréo 3,5 mm du panneau avant (indiquée par « MP3 In »).

Appuyez sur le bouton S1 sur le panneau avant pour sélectionner l'entrée ou branchez un appareil dans la prise du panneau avant afin de sélectionner automatiquement l'entrée et de désactiver les prises Phono/RCA à l'arrière.

Remarque : si le fait de brancher un appareil sur le panneau avant sélectionne automatiquement l'entrée MP3, il reste possible de sélectionner n'importe quelle autre entrée par la suite. Par conséquent, vous pouvez, si vous le souhaitez, laisser un appareil branché en permanence sur le panneau avant.

⑪ Entrées de sources S2-S5

Poussez le bouton de sélection d'entrée approprié pour sélectionner la source que vous souhaitez écouter. Le signal sélectionné est également transmis aux prises de sortie d'enregistrement afin de pouvoir être enregistré. L'entrée ne doit pas être modifiée pendant l'enregistrement.

⑫ USB

Cette entrée de source permet de connecter l'appareil à un ordinateur via une connexion USB.

Télécommande

Le 651A est fourni avec une télécommande Azur Navigator qui permet de piloter à la fois cet amplificateur et des lecteurs CD Cambridge Audio de la gamme Azur. Insérez les piles AAA fournies pour l'activer. Les fonctions concernant l'amplificateur sont les suivantes :

Veille/Marche

Mise en marche ou en veille de l'amplificateur.

Source

Permet de faire défiler les entrées de sources de l'amplificateur.

Silence

Coupe le son sur l'amplificateur. Le mode silence est indiqué par le clignotement du témoin lumineux de la source. Appuyez de nouveau pour rétablir le son.

Remarque : le son sera coupé sur toutes les sorties d'enceintes, les sorties pour préampli et casque. Les sorties d'enregistrement ne sont pas affectées.

Enceinte A/B

Bascule les bornes des enceintes sur le panneau arrière pour émettre uniquement le son de l'enceinte A, de l'enceinte B, des enceintes A et B ou n'émettre aucun son. Les témoins des enceintes sur le panneau avant de l'amplificateur indiquent les bornes des enceintes qui sont sélectionnées.

Remarque : L'option « pas de sortie d'enceinte » permet d'utiliser le 651A en tant que simple préamplificateur.

Contrôle du volume

Ces touches permettent d'augmenter ou de diminuer le volume de la sortie de l'amplificateur.



Les six touches de sélection de la source servent à changer directement la source d'entrée de l'amplificateur.

Les touches restantes sont réservées à l'usage de lecteurs CD Cambridge Audio Azur.

Ouvrir/Fermer

Ouverture et fermeture du tiroir à disque.

Sélection numérique d'une plage

Appuyez sur le numéro de la plage de votre choix. La lecture commence automatiquement au début de la plage.

Sélection d'une plage

Pour sélectionner un numéro de plage supérieur à neuf, appuyez sur **-/--** et tapez le numéro de la plage. La lecture de la plage choisie démarre automatiquement.

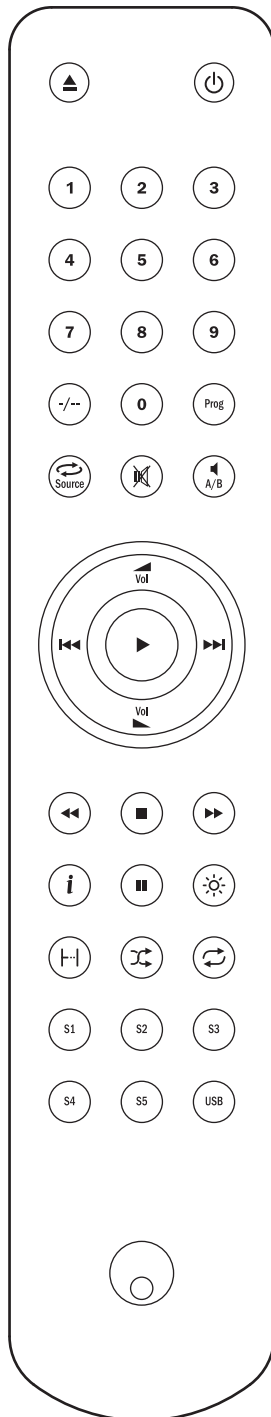

Lecture/ **Arrêt/** **Pause**

Appuyez sur la touche correspondante pour lire, arrêter ou mettre en pause le CD.

Saut

Saut avant Appuyez pour passer à la plage suivante d'un CD.
Saut arrière Appuyez pour passer à la plage précédente d'un CD.

Recherche

Une pression prolongée permet d'effectuer une recherche au sein de la plage sélectionnée. Maintenez la touche enfoncée pendant sept secondes pour augmenter la vitesse de recherche. La touche droite permet d'effectuer une avance rapide ; la touche gauche, un retour rapide.

Info

Utilisée avec les CD qui prennent en charge la fonction CD-texte. En mode arrêt, appuyez sur cette touche pour basculer entre l'affichage du nom de l'album et du temps total. En cours de lecture, appuyez sur cette touche pour basculer entre le nom de la plage et la durée de la plage.

Luminosité

Réglage de la luminosité du rétroéclairage de l'afficheur. Il existe trois niveaux de luminosité : lumineux, sombre et éteint.



Consultez la section « Utilisation » du manuel du lecteur CD Azur pour plus d'informations sur les fonctions de ces touches.

Remarque : ces boutons fonctionnent uniquement lorsque le rétroéclairage de l'afficheur est en mode « lumineux » ou « sombre ». En mode « éteint », les fonctions sont inopérantes.

Compatibilité des périphériques Apple

La télécommande Navigator Azur 651AC permet de contrôler les fonctions de base des périphériques Apple, tels qu'Apple TV et la gamme de produits Apple iPod/iPhone/iPad lorsque ces derniers sont branchés sur une station d'accueil (dock) Cambridge Audio ou Apple.



Maintenez enfoncée la touche de la source qui correspond à l'entrée à laquelle le produit Apple est connecté, tout en appuyant simultanément sur l'une des touches ci-dessous.

Les fonctions peuvent varier légèrement selon le produit Apple.

 Sélection

 Lecture/Pause

 Arrêt ou Menu

  Appuyez brièvement pour sauter une piste ou pour naviguer vers la gauche ou vers la droite. Maintenez la touche enfoncée pour effectuer une recherche avant ou arrière.

 Utilisé pour régler le volume et/ou parcourir les menus.

 Utilisé pour parcourir les menus.

Par ailleurs, il est possible de coupler jusqu'à six périphériques Apple spécifiques avec la télécommande Azur en utilisant l'une quelconque des six touches de source. Cette fonction peut être utile si vous possédez plusieurs produits Apple.

Pour plus d'informations sur le couplage, reportez-vous au mode d'emploi de votre périphérique Apple.

Couplage - Pour effectuer un couplage avec un périphérique Apple, maintenez simultanément enfoncées pendant six secondes la touche de source correspondante et la touche . Certains périphériques comme l'Apple TV affichent une indication visuelle une fois le couplage réalisé.

Découplage - Pour découpler un périphérique Apple, maintenez simultanément enfoncées pendant six secondes l'une quelconque des touches de source et la touche .

CAP5 : Système de protection en cinq points

Cambridge Audio a conçu un système de protection exclusif pour garantir la fiabilité et la longévité de ses amplificateurs. Ce dispositif est constitué de cinq principales méthodes de protection :

1. Détection de courant continu *

Témoin – L'appareil s'est éteint en cours de fonctionnement, le témoin lumineux de protection clignote en permanence, une illumination à la fois.

Description – Le système CAP5 assure une protection des enceintes si la sortie de l'amplificateur est branchée sur une tension constante élevée (courant continu). Il s'agit d'une panne rare, toutefois sa détection peut s'avérer très précieuse pour préserver vos enceintes de dégâts qui pourraient leur être fatals.

Remède – En raison de la sensibilité nécessaire du circuit de protection CC, l'écrêtage dur de l'amplificateur peut entraîner le déclenchement de la protection CC. Si cette panne survient, éteignez l'appareil, puis remettez-le sous tension et vérifiez le fonctionnement à un volume réduit. Si la panne de courant continu se reproduit, contactez votre revendeur en vue d'une réparation.

2. Détection de surchauffe **

Témoin – L'appareil s'est éteint en cours de fonctionnement, le témoin lumineux de protection clignote en permanence, deux illuminations à la fois.

Description – Le système CAP5 intègre une détection de température qui surveille en permanence la chaleur générée par les transistors de sortie. Si la température contrôlée atteint un niveau élevé (dans les limites des dispositifs de sortie), l'amplificateur basculera automatiquement en mode de panne. Si l'impédance des enceintes est faible, la température de l'amplificateur peut augmenter plus rapidement du fait que l'amplificateur est davantage sollicité. Si l'amplificateur est installé dans un meuble fermé ou si les fentes d'aération sont obstruées, la détection de surchauffe peut s'activer/se réactiver après un court temps d'écoute.

Remède – L'appareil n'est pas endommagé, mais vous devez le laisser refroidir pendant 15 minutes avant de quitter le mode veille.

3. Détection de surtension/surintensité ***

Témoin – L'appareil s'est éteint en cours de fonctionnement, le témoin lumineux de protection clignote en permanence, trois illuminations à la fois.

Description – Le système CAP5 assure une protection V/I en contrôlant constamment les transistors de sortie afin de veiller à ce qu'ils fonctionnent dans les limites de leurs aires de sécurité (SOA). Les aires de sécurité (SOA) sont un ensemble de limites indiquées par le fabricant du transistor de sortie pour garantir la fiabilité. La protection V/I protège également l'amplificateur contre les courts-circuits sur les bornes d'enceintes pendant l'utilisation.

Remède – L'amplificateur est utilisé hors de son enveloppe de performances. Réduisez le volume. Vérifiez également si un court-circuit ou court-circuit partiel s'est produit entre les bornes des enceintes.

Remarque : si l'indication reste la même et que plusieurs enceintes sont utilisées sur chaque sortie d'enceinte, retirez une paire puis réessayez. Si un trop grand nombre d'enceintes sont connectées à un amplificateur, faisant chuter trop bas la résistance de charge, l'amplificateur sera saturé. Le système CAP5 détectera cette situation. Si l'indication reste la même avec une seule paire d'enceintes connectées, l'une ou/et l'autre des enceintes présente(nt) peut-être un problème.

4. Détection de court-circuit ****

Témoin – Lorsque l'appareil tente de sortir du mode veille, le témoin lumineux de protection clignote, quatre illuminations à la fois.

Description – Lors de la mise sous tension à partir du mode veille, le système CAP5 effectue une vérification sur les bornes des enceintes pour voir si un court-circuit a été accidentellement introduit. Si la résistance mesurée entre les bornes des enceintes est trop faible, l'appareil restera en mode veille jusqu'à ce que le défaut ait été supprimé et qu'une nouvelle tentative de mise sous tension ait eu lieu.

Remède – Panne due à l'utilisateur. Il est possible qu'un court-circuit se soit produit entre les bornes des enceintes. Vérifiez tous les raccordements des enceintes avant d'essayer de quitter le mode veille.

5. Détection intelligente de l'écrêtage ©

Témoin – Le volume est automatiquement diminué.

Description – Le système CAP5 est capable de détecter le moment auquel l'amplificateur commence à écrêter ou saturer à sa sortie, ce qui peut endommager les enceintes et dégrader le son. La distorsion d'écrêtage se produit à des volumes élevés lorsque le signal de sortie dépasse brièvement la tension maximale que l'amplificateur peut fournir, ce qui provoque l'aplatissement des crêtes du signal. Lorsque le système CAP5 détecte l'écrêtage, le volume est automatiquement diminué jusqu'à ce que CAP5 détecte une sortie sans distorsion.

La détection de l'écrêtage est désactivée par défaut. Toutefois, pour permettre la détection de l'écrêtage, maintenez enfoncé le bouton Veille/Marche lors de la mise sous tension (en mettant l'appareil en marche à l'aide du commutateur marche/arrêt du panneau arrière). L'unité signalera l'activation de la fonction en faisant clignoter le témoin de protection pendant quelques secondes.

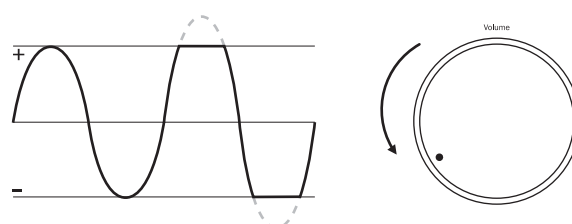

Installation personnalisée

Le 651A possède une entrée/sortie de bus de commande qui lui permet de recevoir des commandes distantes non modulées (logique positive, niveau TTL) et de les transmettre à un autre appareil le cas échéant. Ce type de commandes est habituellement généré par des systèmes installés de manière personnalisée (multipièces) ou par des systèmes à récepteur IR à distance. Les connecteurs des bus de commande sont de couleur orange.

Une entrée d'émetteur IR est également fournie afin de permettre la réception électrique par l'appareil des commandes émises par la télécommande IR. Les commandes transmises à cette entrée ne concernent que l'appareil et ne sont pas transmises sous une forme démodulée à la sortie du bus de commande.

Par ailleurs, les appareils intègrent des codes de commande IR « directs » ainsi que des codes de basculement pour un grand nombre de leurs fonctions afin de simplifier la programmation de systèmes personnalisés. Il est possible d'accéder à des commandes directes Marche/Arrêt et Silence spéciales de la télécommande fournie afin de les faire assimiler par un système personnalisé, comme suit :

1. Appuyez sur la touche Veille et maintenez-la enfoncée. La télécommande génère d'abord une commande (à bascule) de mise en veille. Maintenez la touche enfoncée, au bout de 12 secondes, une commande « mise en marche » de l'amplificateur est activée. Enfin, si vous maintenez la touche enfoncée pendant encore 12 secondes, une commande « arrêt » de l'amplificateur sera activée.
2. Appuyez sur la touche « Silence » et maintenez-la enfoncée. La télécommande génère d'abord une commande (à bascule) de mise en veille. Maintenez la touche enfoncée, au bout de 12 secondes, une commande « Silence » pour l'amplificateur est activée. Enfin, si vous maintenez la touche enfoncée pendant encore 12 secondes, une commande « Son rétabli » pour l'amplificateur sera activée.

Un tableau complet des codes utilisés pour ce produit est disponible sur le site Internet de Cambridge Audio sur www.cambridge-audio.com.

Caractéristiques techniques

651A

Sortie d'alimentation	75 watts (dans 8 Ω)
Distorsion harmonique totale (THD) (non pondérée)	< 0,002% à 1kHz, 80% de la valeur nominale < 0,03% 20 Hz – 20 kHz, 80 % de la valeur nominale < 0,02 % 20 Hz – 20 kHz à 10 W
Réponse en fréquence (-1 dB)	5 Hz - 50 kHz
Rapport S/B (ref 1W)	> 92 dB (non pondéré)
Impédances d'entrée	47 Kohms
Facteur d'amortissement de l'amplificateur de puissance	> 100
Consommation max. d'énergie	600 W
Consommation d'énergie en veille	< 0.5 W en tension nominale
Commandes basses/aigus	Dégradé, survoltage/coupure minimale +/- 7,5 dB à 20 Hz et 20 kHz
Entrée USB	USB Audio 1.0 16 bits 32 kHz, 44,1 kHz, 48 kHz.
Courant nominal maximum USB :	500 mA
Dimensions (L x H x P)	120 x 430 x 350 mm (4,7 x 16,9 x 13,8")
Poids	8,4 kg (9,5 lb)

Dépannage

Il n'y a pas de courant

Assurez-vous que le cordon d'alimentation est correctement raccordé.

Assurez-vous que la fiche est entièrement insérée dans la prise murale et qu'il y a du courant.

Vérifiez que l'appareil est mis en marche à partir du panneau arrière.

Vérifiez le fusible dans la fiche d'alimentation ou l'adaptateur le cas échéant.

Il n'y a pas de son

Assurez-vous que l'appareil n'est pas en mode veille.

Vérifiez que l'équipement source est correctement branché.

Vérifiez que vos enceintes sont correctement branchées.

Assurez-vous que les sorties d'enceintes correctes sont activées (bouton « SpeakerA/B » de la télécommande).

Si le témoin lumineux de la source clignote, désactivez la fonction « Silence ».

L'un des canaux n'émet aucun son

Assurez-vous que le contrôle de la balance est dans la position correcte.

Vérifiez les branchements des enceintes.

Vérifiez les interconnexions.

Un fort bourdonnement ou grésillement est perceptible

Vérifiez la platine tourne-disque ou le bras de lecture pour détecter une mise à la masse défectueuse ou un branchement défectueux.

Assurez-vous qu'aucun câble d'interconnexion n'est desserré ou défectueux.

Assurez-vous que votre magnétophone à cassettes ou votre platine tourne-disque n'est pas trop près de l'amplificateur.

Impossible d'effectuer des enregistrements sur cassette

Assurez-vous que la sortie d'enregistrement (« Rec Out ») est correctement connectée.

Les basses sont faibles ou l'image stéréo est diffuse

Assurez-vous que les enceintes ne sont pas en déphasage.

Le son subit des distorsions

Assurez-vous que le réglage des commandes de volume ou de tonalité n'est pas trop élevé.

Le témoin lumineux de protection clignote

Reportez-vous à la section concernant le dispositif de protection CAP5.

La télécommande ne fonctionne pas

Vérifiez que les piles ne sont pas périmées.

Assurez-vous que rien ne bloque le capteur de la télécommande.

Au cas où les solutions ci-dessus ne permettraient pas de remédier à votre problème, consultez notre section FAQ (questions fréquentes) sur notre site web : www.cambridge-audio.com/sts/faqs

Pour toute réparation, pendant ou après la garantie, veuillez contacter votre revendeur.

Cambridge Audio est une marque de Audio Partnership Plc
Siège social : Gallery Court, Hankey Place
London, SE1 4BB, Royaume-Uni
No d'immatriculation en Angleterre : 2953313

www.cambridge-audio.com

