

azur

551P/651P

 *Cambridge Audio*

Ваша музыка + наша страсть

Оглавление

Введение.....	3
Важные инструкции по технике безопасности.....	4
Ограниченная гарантия.....	7
Внешний вид задней панели.....	8
Внешний вид передней панели.....	8
Подключение аппаратуры.....	9
Технические характеристики.....	10
Устранение неполадок.....	11

**Не забудьте зарегистрировать приобретенное изделие.
Посетите веб-сайт: www.cambridge-audio.com/sts.**

После регистрации вы в числе первых будете получать следующую информацию:

- сведения о будущей продукции;
- сведения об обновлениях программного обеспечения;
- новости, информацию о мероприятиях, эксклюзивных предложениях и конкурсах.

Настоящее руководство поможет пользователю упростить установку данного прибора и эксплуатировать его с максимальной эффективностью. Содержащаяся в настоящем документе информация была тщательно проверена на момент публикации. Однако компания Cambridge Audio проводит политику постоянного совершенствования своей продукции и поэтому оставляет за собой право вносить изменения в конструкцию и технические характеристики изделий без предварительного уведомления.

В настоящем документе содержится проприетарная информация, защищенная законодательством об авторских правах. Все права защищены. Без предварительного письменного разрешения производителя запрещается воспроизводить полностью или частично настоящее руководство механическими, электронными или иными средствами, в любой форме. Все товарные знаки и зарегистрированные товарные знаки являются собственностью соответствующих владельцев.

© Авторское право Cambridge Audio Ltd, 2012 г.

Cambridge Audio и логотип Cambridge Audio являются товарными знаками компании Cambridge Audio.

Другие торговые марки, упомянутые в настоящем руководстве, являются товарными знаками соответствующих владельцев и используются только в справочных целях.

Введение

Благодарим вас за приобретение предусилителя-фонокорректора Cambridge Audio серии azur. Как и вся продукция Cambridge Audio, предусилители-фонокорректоры этой серии соответствуют трем основным принципам: выдающиеся эксплуатационные характеристики, простота использования и невероятно выгодная цена.

Создание высококачественного, но недорогого предусилителя-фонокорректора является непростой задачей. Достижение первоклассных характеристик при неограниченном бюджете – это одно дело, но достижение такого же результата в жестких ценовых рамках – совершенно другое. И для решения этой задачи требуются все профессиональные знания и опыт специалистов компании Cambridge Audio, которые мы применяем в разработке своей продукции. Мы считаем, что нам удалось решить задачу создания первоклассного предусилителя-фонокорректора по доступной цене.

Модель 551P оснащена входным каскадом для подключения головок звукоснимателей с подвижным магнитом, а модель 651P оснащена входными каскадами для подключения головок звукоснимателей, как с подвижным магнитом, так и с подвижной катушкой. В обеих моделях предусилителях-фонокорректора важнейшие входные каскады построены на основе маломощных дискретных транзисторов, а не более распространенных интегральных схем.

Обе модели предусилителя-фонокорректора обеспечивают высокий коэффициент усиления и линейность без чрезмерного количества отрицательных обратных связей с целью снижения искажений. В обеих моделях также используется небалансный каскад усиления класса А с пассивной схемой RIAA-коррекции аудиофильского класса.

В конструкции предусилителя-фонокорректора широко применяются такие высококачественные компоненты, как металлопленочные резисторы с допуском 1% и высокоточные полипропиленовые конденсаторы.

В модели 651P используется более экзотическая схема усиления для обеспечения еще большего снижения искажений и шумов, а также второй каскад с повышенным уровнем усиления для головок звукоснимателей с подвижной катушкой. Кроме того, в модели 651P используются наборы параллельных конденсаторов для обеспечения исключительной точности RIAA-коррекции: с погрешностью не более 0,3 дБ диапазоне до 50 кГц, а также имеется надежный инфразвуковой фильтр.

Обе модели оснащены выключателем на передней панели и высокоэффективным внешним блоком питания, потребляемая мощность которого составляет менее 0,5 Вт, если основной блок выключен.

Благодарим вас за время, потраченное на чтение настоящего руководства. Настоятельно рекомендуем сохранить его для дальнейшего использования.



Мэтью Брамбл (Matthew Bramble),
Технический директор компании Cambridge Audio
и группа разработчиков предусилителя-фонокорректора 551P/651P

Важные инструкции по технике безопасности

Для обеспечения собственной безопасности внимательно прочитайте приведенные ниже инструкции по технике безопасности перед тем, как подключать данный прибор к электрической сети. Соблюдение этих инструкций позволит использовать прибор наиболее эффективно и продлить срок его службы.

1. Прочитайте настоящие инструкции.
2. Сохраните настоящие инструкции.
3. Примите во внимание все предупреждения.
4. Соблюдайте все инструкции.
5. Запрещается использовать данный прибор вблизи воды.
6. Выполняйте очистку прибора только сухой тканью.
7. Не допускается перекрывать вентиляционные отверстия. Установку данного прибора необходимо проводить согласно инструкциям производителя.
8. Не допускается устанавливать данный прибор вблизи каких-либо источников тепла, таких как радиаторы отопления, обогреватели, печи и другие приборы, выделяющие тепло (в том числе усилители).
9. Не пренебрегайте использованием полярной или заземленной штепсельной вилки, обеспечивающей безопасность. У полярной штепсельной вилки имеется два плоских контактных штыря, один из которых шире другого. У заземленной штепсельной вилки два плоских контактных штыря и третий круглый заземляющий контактный штырь. Широкий плоский контактный штырь или третий круглый контактный штырь служит для обеспечения безопасности. Если входящая в комплект штепсельная вилка не вставляется в розетку, обратитесь к электрику, чтобы он заменил устаревшую розетку.
10. Расположите кабель питания так, чтобы по нему не ходили, и чтобы он не был зажат, особенно у штепсельных вилок, розеток и в точках выхода кабеля из прибора.
11. Используйте только принадлежности и аксессуары, указанные производителем.
12. Отсоединяйте штепсельную вилку прибора от электрической розетки во время грозы и в случаях, когда прибор не используется в течение длительного времени.

13. Любое обслуживание прибора должен выполнять только квалифицированный персонал сервисной службы. Ремонт требуется в случае любого повреждения прибора, например, в случае повреждения блока питания, попадания в прибор жидкости или посторонних предметов, а также если прибор подвергся воздействию дождя или влаги, не работает надлежащим образом или упал.

ВНИМАНИЕ!

Во избежание возгорания и поражения электрическим током запрещается подвергать данный прибор воздействию дождя или влаги.

Данный прибор необходимо устанавливать таким образом, чтобы имелась возможность отсоединения блока питания от электрической розетки (или разъема кабеля питания от гнезда на задней панели прибора). Если блок питания используется в качестве устройства отключения, данное устройство отключения должно всегда быть доступно для использования. Используйте только блок питания, входящий в комплект поставки данного прибора.

Обеспечьте достаточную вентиляцию прибора (оставьте пространство не менее 10 см со всех сторон прибора). Не допускается устанавливать на данный прибор какие-либо предметы. Не устанавливайте данный прибор на коврик или другую мягкую поверхность и не загромождайте воздухозаборные отверстия и вентиляционные решетки.

Запрещается использовать данный прибор вблизи воды и подвергать его воздействию капель или брызг воды и других жидкостей. Запрещается ставить на данный прибор емкости, наполненные жидкостями.



Символ в виде молнии, заключенной в равносторонний треугольник, используется для предупреждения пользователей о наличии неизолированного «опасного напряжения» внутри корпуса данного прибора, которое может привести к поражению людей электрическим током.

Символ в виде восклицательного знака в равностороннем треугольнике используется для оповещения пользователя о наличии важных инструкций по эксплуатации и обслуживанию в сервисной документации данного прибора.

Символ WEEE



Изображение перечеркнутого мусорного бака является символом для Европейского союза, указывающим на необходимость отдельной утилизации отработавшего электрического и электронного оборудования (WEEE). В данном изделии содержатся электрические и электронные компоненты, которые подлежат повторному использованию, переработке или извлечению и не должны утилизироваться с несортируемыми бытовыми отходами. Сдайте данное изделие на переработку или свяжитесь с авторизованным продавцом, у которого вы приобрели данное изделие, для получения дополнительной информации.

CE Маркировка CE

Данный прибор соответствует европейским директивам по низковольтным устройствам (2006/95/EC), электромагнитной совместимости (2004/108/EC) и экологически эффективной конструкции электрических приборов (2009/125/EC) при использовании и установке в соответствии с настоящим руководством по эксплуатации. С целью выполнения требований данных директив с этим прибором необходимо использовать только принадлежности Cambridge Audio, а обслуживание должен выполнять квалифицированный персонал сервисного центра.



Маркировка C-Tick

Данное изделие соответствует требованиям к радиооборудованию и ЭМС Министерства связи Австралии.



Маркировка ГОСТ-Р

Данное электронное изделие имеет сертификаты безопасности Российской Федерации.

Правила Федеральной комиссии по связи США (FCC)

ПРИМЕЧАНИЕ. ПРОИЗВОДИТЕЛЬ НЕ НЕСЕТ ОТВЕТСТВЕННОСТИ ЗА КАКИЕ-ЛИБО ПОМЕХИ ДЛЯ РАДИОСВЯЗИ И ТЕЛЕВИЗИОННОЙ СВЯЗИ, ВОЗНИКШИЕ ПО ПРИЧИНЕ НЕСАНКЦИОНИРОВАННЫХ МОДИФИКАЦИЙ ДАННОГО ИЗДЕЛИЯ. ВНЕСЕНИЕ ТАКИХ МОДИФИКАЦИЙ МОЖЕТ ПРИВЕСТИ К ЛИШЕНИЮ ПОЛЬЗОВАТЕЛЯ ПРАВА НА ЭКСПЛУАТАЦИЮ ДАННОГО ИЗДЕЛИЯ.



Данный прибор прошел испытания и признан соответствующим ограничениям для цифровых приборов Класса В согласно Части 15 правил FCC. Целью этих ограничений является обеспечение приемлемой защиты от помех при установке оборудования в жилых помещениях. Данный прибор генерирует, использует и может излучать радиочастотную энергию, и при нарушении инструкций по установке или эксплуатации может создавать помехи для радиосвязи. Однако даже при соблюдении инструкций по установке нет гарантии того, что в каком-то конкретном случае не возникнут помехи.

Если данный прибор создает помехи для приема радиосигналов или телевизионных сигналов, что можно проверить, выключив и включив данный прибор, пользователю рекомендуется попытаться устранить помехи с помощью перечисленных ниже мер.

- Изменить ориентацию или местоположение приемной антенны.
- Увеличить расстояние между данным прибором и приемником.
- Подключить данный прибор и приемник к розеткам в различных цепях.
- Обратиться за помощью к продавцу данного прибора или опытному специалисту по телевизионной и радиотехнике.

Вентиляция

ВАЖНО! Данный прибор нагревается во время использования. Не допускается устанавливать несколько приборов друг на друга. Запрещается устанавливать данный прибор в замкнутом пространстве, например, в книжном шкафу или встроенном шкафу с недостаточной вентиляцией.

Удостоверьтесь, что через вентиляционные отверстия в прибор не могут попасть мелкие предметы. Если это случилось, незамедлительно выключите прибор, отключите его от электрической сети и обратитесь к продавцу прибора для консультации.

Расположение

Тщательно выбирайте место установки прибора. Не допускайте попадания на прибор прямого солнечного света и не размещайте его вблизи источников тепла. Запрещается помещать на данный прибор источники открытого пламени, например, свечи. Также не допускается устанавливать данный прибор в местах с высоким содержанием пыли, подверженным воздействию вибрации, низких температур или влажности. Данный прибор предназначен для эксплуатации в умеренном климате.

Данный прибор необходимо располагать на устойчивой, горизонтальной поверхности. Запрещается устанавливать данный прибор в замкнутом пространстве, например, книжном или встроенном шкафу. Не допускается устанавливать данный прибор на неустойчивой поверхности или полке. Прибор может упасть и причинить серьезные травмы ребенку или взрослому, а также может быть серьезно поврежден. Не следует помещать другое оборудование на данный прибор.

В связи с воздействием рассеянных магнитных полей не следует располагать вблизи данного прибора проигрыватели виниловых пластинок и ЭЛТ-телевизоры во избежание возникновения помех.

Электронные аудиокомпоненты имеют время приработки около недели (при эксплуатации в течение нескольких часов в день). В течение этого времени новые компоненты стабилизируются, и качество воспроизведения звука повысится.

Источники питания

Данный прибор допускается подключать только к источнику питания, указанному на паспортной табличке. Если имеются сомнения относительно типа источника питания в вашем доме, проконсультируйтесь с продавцом прибора или местной компанией-поставщиком электроэнергии.

Для выключения данного прибора нажмите кнопку питания на передней панели. Если вы не планируете использовать данный прибор в течение длительного периода времени, отключите его от электрической розетки.

Перегрузка

Не допускайте перегрузки электрических розеток и удлинителей, поскольку это может привести к возгоранию и поражению электрическим током. При перегрузке опасность представляют розетки переменного тока, удлинители, истертые кабели питания, провода с поврежденной и растрескавшейся изоляцией и поврежденные штепсельные вилки. Они могут стать причиной поражения электрическим током и возгорания.

Надежно подсоединяйте кабели питания. Во избежание возникновения гула и шума в аудиотракте не связывайте межблочные кабели с кабелями питания или проводами акустических систем.

Очистка

Для очистки прибора протирайте его корпус сухой тканью без ворса. Запрещается использовать какие-либо жидкие чистящие средства, содержащие спирт, аммиак и абразивные вещества. Запрещается распылять аэрозоли на прибор или вблизи его.

Обслуживание

Данный прибор не подлежит обслуживанию пользователем. Не пытайтесь отремонтировать, разобрать или восстановить прибор, если в нем возникла проблема. В случае пренебрежения этой мерой предосторожности возможно серьезное поражение электрическим током. В случае возникновения проблемы или сбоя обращайтесь к продавцу.

Ограниченная гарантия

Компания Cambridge Audio гарантирует, что это изделие не имеет материальных и производственных дефектов (при условии соблюдения условий, сформулированных ниже). Компания Cambridge Audio будет производить ремонт или замену (по выбору компании Cambridge Audio) этого изделия или любых дефектных деталей в этом изделии. Гарантийные сроки могут быть различными в разных странах. В случае сомнения, проконсультируйтесь у дилера и сохраняйте документы, подтверждающие покупку.

Для получения гарантийного обслуживания, пожалуйста, обращайтесь к авторизованному дилеру компании Cambridge Audio, у которого Вы купили это изделие. Если ваш дилер не имеет нужного оборудования для ремонта вашего изделия компании Cambridge Audio, то оно может быть возвращено через вашего дилера в компанию Cambridge Audio или к авторизованному агенту по обслуживанию компании Cambridge Audio. Вам следует отправить это изделие либо в его оригинальной упаковке, либо в такой упаковке, которая обеспечивает аналогичный уровень защиты.

Для получения гарантийного обслуживания следует представить документ, подтверждающий покупку в форме счета или принятого инвойса, служащими доказательством того, что данное изделие находится в пределах гарантийного срока.

Эта гарантия недействительна, если (а) на этом изделии изменен или удален фабричный серийный номер или (б) это изделие не было куплено у авторизованного дилера компании Cambridge Audio. Вы можете позвонить в компанию Cambridge Audio или к вашему местному агенту по продаже компании Cambridge Audio для подтверждения того, что у Вас имеется неизменный серийный номер и/или что Вы сделали покупку у авторизованного дилера компании Cambridge Audio.

Эта гарантия не распространяется на косметическое повреждение или на поломку, вызванную непредвиденными обстоятельствами, несчастным случаем, неправильным употреблением, злоупотреблением, небрежностью, коммерческим использованием или модификацией изделия или любой его части. Эта гарантия не распространяется на повреждение, вызванное неподходящим действием, обслуживанием или установкой, или ремонтом, предпринятым кем-то другим, кроме

компании Cambridge Audio или дилера компании Cambridge Audio, или авторизованного агента по обслуживанию, имеющего разрешение от компании Cambridge Audio на проведение гарантийных работ. Любые недозволенные ремонты будут приводить к лишению пользования этой гарантией. Эта гарантия не распространяется на изделия, проданные "КАК ОНИ ЕСТЬ" или "БЕЗ ОТВЕТСТВЕННОСТИ ПРОДАВЦА ЗА ДЕФЕКТЫ".

В СООТВЕТСТВИИ С ЭТОЙ ГАРАНТИЕЙ, РЕМОНТЫ ИЛИ ЗАМЕНЫ – ЭТО ИСКЛЮЧИТЕЛЬНОЕ СРЕДСТВО ЗАЩИТЫ ПОТРЕБИТЕЛЯ. КОМПАНИЯ CAMBRIDGE AUDIO НЕ ДОЛЖНА БЫТЬ ОТВЕТСТВЕННОЙ ЗА ЛЮБЫЕ НЕПРЕДВИДЕННЫЕ ИЛИ ПОСЛЕДУЮЩИЕ УБЫТКИ В СВЯЗИ С НАРУШЕНИЕМ ЛЮБОЙ ЯВНОЙ ИЛИ ПРЕДПОЛАГАЕМОЙ ГАРАНТИИ НА ЭТО ИЗДЕЛИЕ. КРОМЕ СЛУЧАЕВ, ЗАПРЕЩЕННЫХ СОГЛАСНО ЗАКОНУ, ЭТА ГАРАНТИЯ ЯВЛЯЕТСЯ ИСКЛЮЧИТЕЛЬНОЙ И ЗАМЕНЯЕТ ВСЕ ДРУГИЕ ЯВНЫЕ И ПОДРАЗУМЕВАЕМЫЕ ЛЮБЫЕ ГАРАНТИИ, ВКЛЮЧАЯ, НО НЕ ОГРАНИЧИВАЯСЬ ЭТИМ, ПРИГОДНОСТЬ ДЛЯ ПРОДАЖИ И СООТВЕТСТВИЕ ДЛЯ ПРАКТИЧЕСКОЙ ЦЕЛИ.

Некоторые страны и штаты США не допускают исключения или ограничения непредвиденных или последующих убытков или подразумеваемых гарантий, так что вышеупомянутые исключения могут не распространяться на Вас. Эта гарантия дает Вам определенные законные права, и Вы можете иметь другие установленные законом права, которые изменяются в зависимости от законов конкретного штата или данной страны.

По вопросам сервисного обслуживания (в гарантийный или послегарантийный период) обращайтесь к вашему агенту по продаже.

Внешний вид задней панели

551P

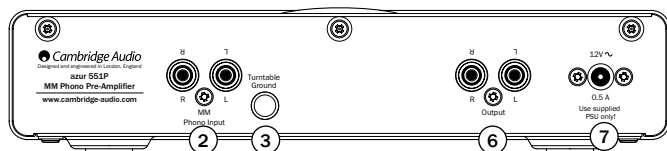

651P

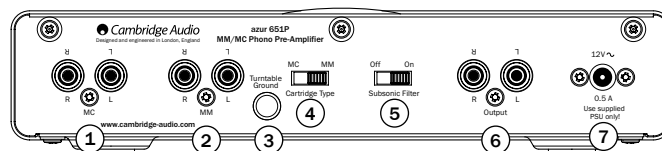

1 Входные разъемы для подключения проигрывателя виниловых пластинок, оснащенного головкой звукоснимателя с подвижной катушкой (только на модели 651P)

Эти разъемы служат для подключения выхода проигрывателя виниловых пластинок, оснащенного головкой звукоснимателя с подвижной катушкой (0,5–1 мВ, сопротивление и емкость нагрузки: 100 Ом, 220 пФ).

2 Входные разъемы для подключения проигрывателя виниловых пластинок с головкой звукоснимателя с подвижным магнитом

Эти разъемы служат для подключения выхода проигрывателя виниловых пластинок, оснащенного головкой звукоснимателя с подвижным магнитом (3–5 мВ, сопротивление и емкость нагрузки: 47 кОм, 220 пФ).

3 Заземление проигрывателя виниловых пластинок

Эта клемма служит для подключения отдельного провода заземления от проигрывателя виниловых пластинок, если он оснащен соответствующей клеммой. Это обеспечит экранирование тонарма и чувствительной схемы проигрывателя виниловых пластинок.

4 Селекторный переключатель типа головки звукоснимателя (только на модели 651P)

Установите этот переключатель в соответствии с типом головки звукоснимателя, который используется в проигрывателе виниловых пластинок: «MM» – с подвижным магнитом, «MC» – с подвижной катушкой.

5 Инфразвуковой фильтр (только у модели 651P)

Инфразвуковой фильтр срезает «гул» очень низкой частоты, вызываемый неидеальной формой пластинки и способный повлиять на качество работы системы.

6 Выходные разъемы

Эти разъемы следует подключить фонокабелями к линейному входу усилителя, например, входу «Aux» (Вспомогательный).

Примечание. Не подключайте этот выход ко входу фонокорректора.

7 Разъем для подключения блока питания

После подключения предусилителя-фонокорректору к усилителю и проигрывателю виниловых пластинок, подсоедините штепсельную вилку блока питания к соответствующей электрической розетке и включите предусилитель-фонокорректор с помощью выключателя на передней панели. Синий светодиодный индикатор питания на передней панели будет светиться, если питание включено.

Следует помнить, что на выходе предусилителя-фонокорректора модели 651P установлено выходное реле, которое активируется через 15 секунд после включения питания.

Примечание. Необходимо использовать только блок питания, входящий в комплект поставки данного прибора.

Внешний вид передней панели

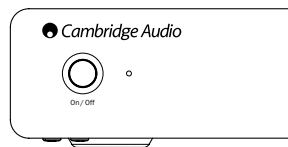

Выключатель питания

Эта кнопка служит для включения и выключения данного прибора.

Подключение аппаратуры

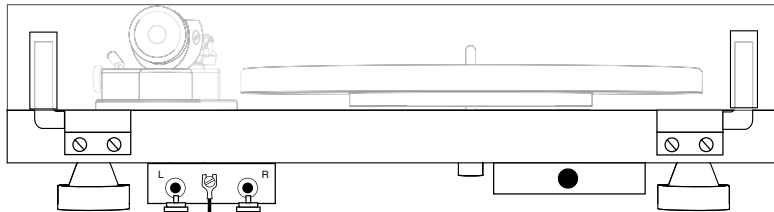

Проигрыватель виниловых пластинок

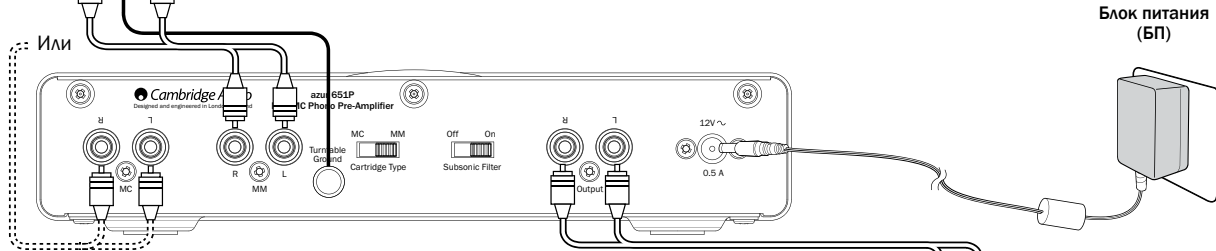

Блок питания (БП)

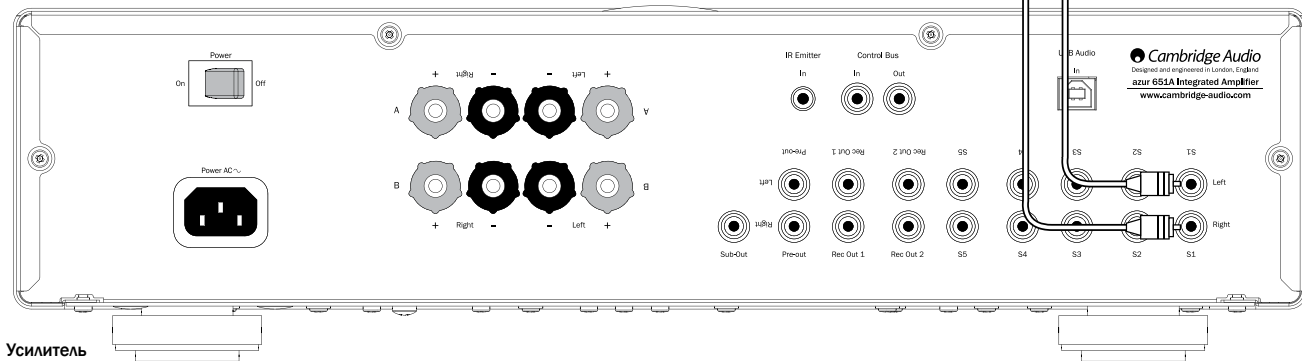

Усилитель

Технические характеристики

	551P	651P	
Максимальная потребляемая мощность	5 Вт	5 Вт	
Потребляемая мощность БП в режиме ожидания	<0,5 Вт	<0,5 Вт	
		ММ	МС
Коэффициент усиления на частоте 1 кГц	39 дБ	39 дБ	55 дБ
Номинальное выходное напряжение	300 мВ	300 мВ	300 мВ
Чувствительность при номинальном выходном напряжении	3,35 мВ	3,35 мВ	0,5 мВ
Полный коэффициент гармоник в диапазоне частот 20 Гц – 20 кГц	<0,009%	<0,005%	<0,002%
Погрешность кривой RIAA-коррекции	<±0,65 дБ 25 Гц – 20 кГц	<±0,3 дБ 20 Гц – 50 кГц (при отключенном инфразвуковом фильтре)	<±0,3 дБ 20 Гц – 50 кГц
Отношение сигнал–шум	>85 дБ	86 дБ	>72 дБ
<small>при использовании анализатора-генератора сигналов Audio Precision RIAA-1 с заземленными входами</small>			
Входное сопротивление	47 кОм	47 кОм	100 Ом
Входная емкость	220 пФ	220 пФ	220 пФ
Запас по перегрузке	>30 дБ	>30 дБ	>30 дБ
Перекрестные искажения на частоте 20 кГц	>76 дБ	>83 дБ	>69 дБ
Габариты (ВхШхГ)			
мм	46 x 215 x 133	46 x 215 x 340	
дюймы	1,8 x 8,5 x 5,2	1,8 x 8,5 x 5,2	
Вес			
кг	0,8	0,9	
фунты	1,8	2	

Устранение неполадок

Прибор не включается

Удостоверьтесь, что блок питания надежно подключен к прибору.

Удостоверьтесь, что штепсельная вилка блока питания вставлена в электрическую розетку до упора (и включена, если это предусмотрено).

Отсутствует звук

Убедитесь, что данный прибор подключен к сети.

Проверьте, подключен ли проигрыватель виниловых пластинок надлежащим образом.

Проверьте, подключены ли АС надлежащим образом.

Удостоверьтесь, что все кабели надежно подсоединены и выбран соответствующий вход усилителя.

Удостоверьтесь, что выбран соответствующий тип головки звукоснимателя (ММ – с подвижным магнитом, или МС – с подвижной катушкой).

Отсутствует звук в одном из каналов

Проверьте, подключены ли АС надлежащим образом.

Удостоверьтесь, что все кабели надежно подсоединены.

Раздается громкое жужжание или громкий гул

Удостоверьтесь, что надежно подсоединены сигнальный провод и провод заземления проигрывателя виниловых пластинок и звукоснимателя.

Удостоверьтесь, что кабели надежно подсоединены и не повреждены.

Удостоверьтесь, что проигрыватель виниловых пластинок не находится слишком близко к усилителю.

Слишком высокий или слишком низкий уровень громкости

Проверьте, соответствует ли тип головки звукоснимателя типу входа фонокорректора. Если головка звукоснимателя типа с подвижной катушкой подключена ко входам для головок звукоснимателя с подвижным магнитом, уровень громкости будет очень низкий (и наоборот). Примечание: можно достичь высокого уровня громкости при использовании головок звукоснимателей типа с подвижной катушкой, предназначенных для подключения ко входу для головок звукоснимателей с подвижным магнитом.

В случае если приведенные выше рекомендации не помогают устранить проблему, ознакомьтесь с разделом часто задаваемых вопросов (FAQ) на нашем веб-сайте по адресу: www.cambridge-audio.com/sts/faqs

По всем вопросам, касающимся гарантийного и послегарантийного обслуживания, обращайтесь к продавцу данного изделия.

Cambridge Audio является торговой маркой компании Audio Partnership Plc
Юридический адрес: Gallery Court, Hankey Place,
London, SE1 4BB, United Kingdom (Соединенное Королевство)
Регистрационный номер в Англии: 2953313

www.cambridge-audio.com



© 2012 г., Cambridge Audio Ltd

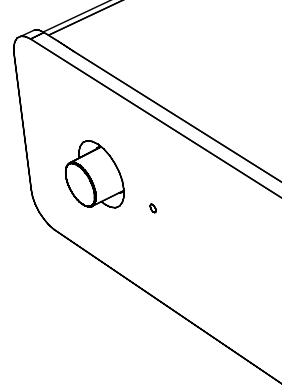

AP30908/1