

Stereo-Receiver  
Bedienungsanleitung  
12

DEUTSCH

*Topaz*

SR10 V2

 **Cambridge Audio**

Ihre Musik+ unsere Leidenschaft

## Inhalt

Einführung.....	12
Wichtige Sicherheitshinweise .....	13
Beschränkte Gewährleistung.....	14
Anschlüsse auf der Rückseite.....	15
Antennen .....	15
Bedienelemente auf der Vorderseite.....	16
Fernbedienung .....	17
Anschlüsse .....	18
Bedienungshinweise.....	20
Technische Daten.....	21
Fehlerbehebung .....	21

## Einführung

Vielen Dank für den Erwerb des Stereo-Receivers Topaz SR10 von Cambridge Audio. Wir sind uns sicher, dass Sie mit dem Gerät viele Jahre Freude haben werden. Wie bei allen Produkten von Cambridge Audio liegen auch beim SR10 drei Grundprinzipien zugrunde: hervorragende Leistung, einfache Bedienung und ein unglaublicher Wert.

Unsere Liebe zum Detail zeigt sich im integrierten vollständig diskreten bipolaren Transistor-Hochleistungsverstärker, einem sehr leisen drehzahlgeregelten Lüfter und einem eigens gefertigten Ringkerntransformator für eine qualitativ hochwertige Audiowiedergabe.

Das integrierte FM/MW-Radio besitzt RDS zur Anzeige der Sendernamen bei FM-Sendern, die diese Funktion unterstützen.

Das Gerät unterstützt viele externe Quellen und an den Eingang für einen MP3-Player auf der Vorderseite können über den Kopfhörer- oder Line Level-Ausgang die meisten tragbaren Player angeschlossen werden.

Über die mitgelieferte Fernbedienung lassen sich alle Funktionen des Receivers und des integrierten Radios und auch der dazu passenden CD-Player CD5 oder CD10 aufrufen.

Dieses Gerät aus der neuen Topaz-Produktreihe besitzt ein neues Design mit einer verstärkten Front, einer starren umgeschlagenen Oberseite und sorgfältig entworfenen Mechanismen zur Resonanzdämmung.

Ihr Receiver kann nur so gut wie das System sein, an das er angeschlossen ist. Kaufen Sie daher hochwertige Geräte, Lautsprecher und Kabel. Besonders empfehlen wir natürlich die Geräte und Lautsprecher der Audio-Produktreihe von Cambridge Audio, die bautechnisch dieselben strengen Qualitätsanforderungen wie das vorliegende Produkt erfüllen. Ihr Händler hat außerdem qualitativ hochwertige Verbindungskabel von Cambridge Audio für eine höchste Klangtreue vorrätig.

Vielen Dank, dass Sie sich die Zeit zum Lesen dieser Anleitung nehmen. Heben Sie sie für einen späteren Gebrauch auf.



Matthew Bramble  
technischer Direktor von Cambridge Audio  
und das Entwicklerteam des SR10.

**Denken Sie daran, Ihr Produkt zu registrieren.**

Besuchen Sie dazu die folgende Website:  
[www.cambridge-audio.com/sts](http://www.cambridge-audio.com/sts)

Nach dem Registrieren werden Sie über Folgendes auf dem Laufenden gehalten:

- neueste Produktveröffentlichungen,
- Software-Aktualisierungen,
- Neuigkeiten, Veranstaltungen, exklusive Angebote und Preisausschreiben.

Befolgen Sie die Schritte in dieser Bedienungsanleitung, um das Produkt einfach zu installieren und zu verwenden. Die Informationen in dieser Anleitung wurden zur Zeit der Drucklegung hinsichtlich ihrer Genauigkeit sorgfältig überprüft. Cambridge Audio ist jedoch bestrebt, seine Produkte ständig zu verbessern, und daher können sich das Design und die technischen Daten ohne vorherige Ankündigung ändern.

Dieses Handbuch enthält firmeneigene Informationen, die dem Urheberrecht unterliegen. Alle Rechte vorbehalten. Dieses Handbuch darf weder als Ganzes noch in Teilen auf mechanische, elektronische oder andere Weise in welcher Form auch immer ohne vorherige schriftliche Genehmigung des Herstellers reproduziert werden. Alle Marken und eingetragene Marken sind Eigentum der jeweiligen Eigentümer.

© Copyright Cambridge Audio Ltd. 2011

## Wichtige Sicherheitshinweise

Bitte lesen Sie zu Ihrer eigenen Sicherheit sorgfältig die folgenden Anweisungen, bevor Sie versuchen, das Gerät an das Netz anzuschließen. Die Befolgung dieser Hinweise verhilft Ihrem Gerät auch zu bester Leistung und einer verlängerten Lebensdauer:

1. Diese Anleitung lesen.
2. Die Anleitung aufbewahren.
3. Alle Warnungen beachten.
4. Alle Anweisungen befolgen.
5. Das Gerät nicht in der Nähe von Wasser betreiben.
6. Nur mit einem trockenen Tuch reinigen.
7. Die Lüftungsschlitze nicht abdecken. Nur gemäß Herstelleranleitung installieren.
8. Installieren Sie das Gerät fern von Heizquellen wie Heizkörpern, Öfen oder anderen Wärme produzierenden Geräten (einschließlich Verstärkern).
9. Nutzen Sie die Sicherheit eines geerdeten oder gepolten Steckers (Großbritannien). Ein polarisierter Stecker hat zwei Kontaktstifte, von denen einer verbreitert ist. Ein Stecker mit Erdleiter hat zwei Stifte und einen zusätzlichen Erdleiter. Der verbreiterte Stift bzw. die Erdleitung dienen zu Ihrer Sicherheit. Wenn der mitgelieferte Stecker nicht in Ihre Dose passt, hilft Ihnen Ihr Elektriker beim Austausch der veralteten Netzsteckdose.
10. Schützen Sie das Stromkabel vor unbeabsichtigten Beschädigungen durch Betreten, Knicken oder Quetschen, besonders im Bereich des Netzsteckers, der Steckdosen und der Austrittsstelle des Kabels aus dem Gehäuse.
11. Verwenden Sie ausschließlich die vom Hersteller empfohlenen Anbau- oder Zubehörteile.
12. Nur die vom Hersteller empfohlenen bzw. mit diesem verkauften Rollmöbel, Ständer, Stative, Klammer oder Tische verwenden. Bitte Vorsicht vor Verletzungen durch Kippen beim Verschieben beweglicher HiFi-Möbel mit dem Gerät zusammen. 
13. Trennen Sie das Gerät bei Gewitter oder während längerer Nichtbenutzung vom Netz.
14. Lassen Sie alle Wartungsarbeiten von qualifiziertem Fachpersonal durchführen. Wartungsarbeiten sind erforderlich, wenn das Gerät auf irgendeine Weise beschädigt ist, beispielsweise Netzkabel oder Netzstecker defekt sind, Flüssigkeit in das Gehäuse eingedrungen ist oder Gegenstände hinein gefallen sind, das Gerät Regen oder Feuchtigkeit ausgesetzt war, nicht normal funktioniert oder gestürzt ist.

### WARNUNG

- Um Brände oder Elektroschocks zu vermeiden, das Gerät niemals Regen oder Feuchtigkeit aussetzen.
- Setzen Sie Batterien (noch verpackte oder eingesetzte Batterien) keiner übermäßigen Hitze oder Feuer aus.

Das Gerät muss so aufgestellt sein, dass ein Entfernen des Netzsteckers aus der Steckdose (oder vom rückwandigen Netzverteiler) jederzeit möglich ist. Wenn der Netzstecker zum Trennen der Stromversorgung verwendet wird, muss dieser stets problemlos zu erreichen sein. Nur das mitgelieferte Netzkabel verwenden.

Bitte sorgen Sie für ausreichende Belüftung (nach allen Seiten mindestens 10cm). Platzieren Sie keine Gegenstände auf dem Gerät. Das Gerät darf nicht auf einem Teppich oder einer anderen weichen Fläche aufgestellt werden, und die Belüftungsschlitze müssen immer frei gehalten werden. Die Lüftungsschlitze nicht mit Gegenständen wie Zeitungen, Tischdecken, Vorhängen oder ähnlichem verdecken.

Das Gerät darf nicht in der Nähe von Wasser betrieben werden, oder Tropf-/Sprühwasser bzw. anderen Flüssigkeiten ausgesetzt werden. Auf dem Gerät dürfen keinerlei Gegenstände platziert werden, die mit Flüssigkeit gefüllt sind (beispielsweise Vasen).



### CAUTION

Risk of electric shock. Do not open.

### AVIS

Risque de choc électrique. Ne pas ouvrir.

### ACHTUNG

Vorm öffnen des gerätes. Netzstecker ziehen.



Das Symbol eines Blitzes mit einem Pfeil in einem gleichseitigen Dreieck weist den Benutzer auf eine nicht isolierte 'gefährliche Spannung' innerhalb des Gerätegehäuses hin, deren Stärke für einen elektrischen Schlag ausreichend sein kann.

Das Ausrufezeichen in einem gleichseitigen Dreieck weist den Benutzer auf wichtige Betriebs- und Wartungsanleitungen in der Begleitdokumentation des Gerätes hin.



Das auf dem Produkt sichtbare Symbol bedeutet, dass es sich um ein Gerät der KLASSE II (doppelt isoliert) handelt.



### WEEE-Symbol

Die durchgestrichene Abfalltonne ist das EG-Symbol für die getrennte Entsorgung von Elektronikschrott. Dieses Produkt enthält elektrische und elektronische Bauteile, die wieder verwendet oder wiederverwertet werden sollten und nicht mit dem Hausmüll entsorgt werden dürfen. Bitte bringen Sie das zu entsorgende Gerät Ihrem

Vertragshändler zurück oder erfragen Sie dort nähere Auskünfte.



### CE-Kennzeichnung

Dieses Produkt ist bei ordnungsgemäßer Installation im Sinne dieses Handbuchs konform zur europäischen Niederspannungsrichtlinie (2006/95/EC), zur elektromagnetischen Verträglichkeit (2004/108/EEC) und zur Ökodesign-Richtlinie (2009/125/EC). Zur nachhaltigen Konformität sollte mit diesem Produkt nur Zubehör von Cambridge Audio eingesetzt werden und die Wartung muss durch qualifiziertes Fachpersonal erfolgen.



### C-Tick-Markierung

Dieses Produkt erfüllt die Anforderungen der Australian Communications Authority für Radiokommunikation und EMC.



### Gost-R Mark

Dieses Produkt erfüllt die russischen Auflagen für Elektroniksicherheit.

### FCC-Bestimmungen

**HINWEIS: DER HERSTELLER IST NICHT FÜR EVENTUELL AUFTRETENDE RADIO- ODER TV-STÖRSIGNALE VERANTWORTLICH, DIE DURCH NICHT AUTHORIZIERTE ÄNDERUNGEN AN DIESEM GERÄT HERVORGERUFEN WURDEN. SOLCHE ÄNDERUNGEN KÖNNEN DEN ENTZUG DER BETRIEBSBERECHTIGUNG DES BENUTZERS FÜR DAS GERÄTES NACH SICH ZIEHEN.**



Dieses Gerät wurde getestet und erfüllt die Bestimmungen hinsichtlich der Beschränkungen für digitale Geräte der Klasse B gemäß Teil 15 der FCC-Bestimmungen. Diese Beschränkungen dienen dem angemessenen Schutz vor schädlichen Störungen, wenn das Gerät in einem Wohngebiet betrieben wird. Dieses Gerät erzeugt und verwendet Hochfrequenzenergie und kann diese ausstrahlen; wird das Gerät nicht gemäß der Bedienungsanleitung installiert und verwendet, kann dies zu schädlichen Störungen des Funkverkehrs führen. Es wird keine Garantie dafür übernommen, dass es bei bestimmten Installationen nicht doch zu Interferenzen kommen kann.

Führt dieses Gerät zu Störungen beim Radio- oder Fernsehempfang, die durch Aus- und Einschalten des Geräts nachzuweisen sind, sollte der Betreiber versuchen, die Störung durch eine oder mehrere der folgenden Maßnahmen zu beseitigen:

- Antenne neu ausrichten oder an anderer Stelle platzieren.
- Abstand zwischen Gerät und Empfangsteil (Receiver) vergrößern.
- Gerät an einen anderen Stromkreis anschließen als das Empfangsteil.
- Händler oder erfahrenen Radio-/Fernsehtechniker um Hilfe bitten.

## Beschränkte Gewährleistung

### Belüftung

WICHTIG – Das Gerät wird bei Betrieb warm. Stellen Sie nicht mehrere Geräte übereinander. Nicht in geschlossenen Fächern von Bücherregalen, Vitrinen, oder Ähnlichem ohne ausreichende Belüftung aufstellen. Darauf achten, dass kleine Gegenstände nicht durch die Belüftungsschlitze fallen.

In einem solchen Fall das Gerät sofort ausschalten und vom Netz trennen. Lassen Sie sich dann von Ihrem Händler beraten.

### Platzwahl

Wählen Sie den Aufstellort sorgfältig aus. Vermeiden Sie direkte Sonneneinstrahlung oder Wärmequellen. Auf dem Gerät keine Objekte mit offenen Flammen, beispielsweise entzündete Kerzen, aufstellen. Vermeiden Sie auch Standorte, die Vibrationen und übermäßigem Staub, Kälte oder Feuchtigkeit ausgesetzt sind. Das Gerät ist für gemäßigtes Klima bestimmt.

Das Gerät muss auf einer soliden, ebenen Oberfläche aufgestellt werden. Nicht in Einbaufächern von Bücherregalen, Vitrinen, oder Ähnlichem aufstellen. Das Gerät darf nicht auf unebenen Flächen oder Regalböden aufgestellt werden. Das Gerät könnte herunterfallen, dabei Kinder oder Erwachsene ernsthaft verletzen, und das Gerät kann schwer beschädigt werden. Platzieren Sie keine Gegenstände auf dem Gerät.

Aufgrund magnetischer Streufelder sollten sich nahe des Geräts wegen möglicher Störungen keine Röhrenbildschirme (TV-Geräte) befinden.

Elektronische Audiokomponenten haben eine Einlaufzeit von etwa einer Woche (bei mehreren Betriebsstunden täglich). In dieser Zeit passen sich die neuen Komponenten an und die Klangeigenschaften verbessern sich.

### Stromquellen

Dieses Produkt darf nur mit der auf dem Kennschild angegebenen Stromquelle betrieben werden. Wenn Sie sich nicht sicher sind, welche Stromversorgung in Ihrem Hause vorliegt, hilft Ihnen Ihr Produkthändler oder die lokale Stromgesellschaft.

Um das Gerät auszuschalten, schalten Sie es an der Vorderseite ab. Wenn Sie beabsichtigen, das Gerät über einen längeren Zeitraum nicht zu verwenden, ziehen Sie den Stecker.

### Überlast

Überlasten Sie Netzsteckdose, Verlängerungskabel oder Einbausteckdosen nicht - es besteht in diesem Fall ein Brandrisiko und die Gefahr eines elektrischen Schlags. Überlastete Netzsteckdosen, Verlängerungskabel, abgenutzte Netzkabel, beschädigte oder rissige Isolation und zerbrochene Stecker sind gefährlich. Sie können zu elektrischem Schlag oder Bränden führen.

Achten Sie darauf, alle Stromkabel richtig einzustecken. Bündeln Sie nicht die Anschlusskabel mit dem Stromkabel oder den Boxenkabeln, um Brummtöne und Störgeräusche zu vermeiden.

### Reinigung

Reinigen Sie das Gerät, indem Sie das Gehäuse mit einem feuchten, fusselfreien Tuch abwischen. Verwenden Sie keine Reinigungsflüssigkeiten, die Alkohol, Ammoniak oder Scheuermittel enthalten. Verwenden Sie bei oder in der Nähe Ihres Geräts keine Spraydosen.

### Batterieentsorgung

Batterien enthalten möglicherweise umweltschädliche Stoffe. Entsorgen Sie entladene Batterien gemäß den örtlichen Richtlinien zum Umweltschutz bzw. gemäß der Vorschriften zur korrekten Entsorgung von Elektrogeräten.

### Lautsprecher

Achten Sie vor dem Anschließen der Lautsprecher darauf, dass das Gerät ausgeschaltet ist und verwenden Sie nur geeignete Verbindungskabel.

### Wartung

Dieses Gerät ist nicht vom Benutzer wartbar. Versuchen Sie nie, das Gerät im Problemfall zu öffnen oder wieder zusammen zu setzen. Das Nichtbeachten dieser Vorsichtsmaßnahme kann zu einem elektrischen Schlag führen. Kontaktieren Sie im Falle eines Problems Ihren Händler.

Cambridge Audio garantiert Ihnen, dass dieses Produkt keine Material- und Herstellungsfehler (wie im Folgenden näher erläutert) aufweist. Cambridge Audio repariert oder ersetzt (nach der freien Entscheidung von Cambridge Audio) dieses Produkt oder ein eventuelles defektes Teil in diesem Produkt. Die Garantiedauer kann in den einzelnen Ländern unterschiedlich sein. Wenn Sie Fragen zu der Garantie haben, wenden Sie sich bitte an Ihren Händler. Bewahren Sie den Kaufnachweis immer auf.

Wenn Sie Garantieleistungen in Anspruch nehmen möchten, wenden Sie sich bitte an den von Cambridge Audio autorisierten Händler, bei dem Sie das Produkt gekauft haben. Sollte dieser Händler nicht in der Lage sein, Ihr Cambridge Audio-Produkt zu reparieren, kann dieser das Produkt an Cambridge Audio oder eine autorisierte Cambridge Audio-Kundendienststelle zurücksenden. Das Produkt muss entweder in der Originalverpackung oder einer Verpackung, die einen gleichwertigen Schutz bietet, versandt werden.

Sie müssen einen Kaufnachweis in Form einer Kaufurkunde oder einer quittierten Rechnung vorlegen, wenn Sie einen Anspruch auf Garantieleistungen geltend machen. Aus diesem Kaufnachweis muss abzulesen sein, dass sich das Produkt im Garantiezeitraum befindet.

Diese Garantie wird ungültig, wenn (a) die bei der Herstellung angebrachte Seriennummer bei diesem Produkt geändert oder entfernt wurde oder (b) dieses Produkt nicht bei einem von Cambridge Audio autorisierten Händler gekauft wurde. Wenden Sie sich an Cambridge Audio oder den lokalen Cambridge Audio-Vertrieb in Ihrem eigenen Land, um sicher zu stellen, dass Ihre Seriennummer nicht geändert wurde und/oder dass Sie bei einem von Cambridge Audio autorisierten Händler gekauft haben.

Die Garantie gilt nicht für kosmetische Schäden oder Schäden durch höhere Gewalt, Unfälle, unsachgemäße Behandlung, Unachtsamkeit, kommerziellen Einsatz oder durch Änderungen des Produkts bzw. von Teilen des Produkts. Diese Garantie umfasst keine Schäden durch unsachgemäßen Betrieb, unsachgemäße Wartung oder Installation oder durch Reparaturen, die von anderen Personen als von Cambridge Audio oder einem Cambridge Audio-Händler oder einem autorisierten Kundendienstmitarbeiter, der von Cambridge Audio für das Ausführen von Garantieleistungen befugt ist, vorgenommen werden. Durch jede nicht autorisierte Reparatur wird diese Garantie unwirksam. Diese Garantie gilt nicht für Produkte, die verkauft werden AS IS (WIE SIE SIND) oder WITH ALL FAULTS (MIT ALLEN FEHLERN).

DIE HAFTUNGSANSPRÜCHE DES BENUTZERS BESCHRÄNKEN SICH AUF DIE IN DIESER GARANTIE ENTHALTENEN REPARATUREN ODER ERSATZLEISTUNGEN. CAMBRIDGE AUDIO HAFTET NICHT FÜR ZUFÄLLIGE ODER FOLGESCHÄDEN DURCH DIE VERLETZUNG IRGEND EINER AUSDRÜCKLICHEN ODER IMPLIZITEN GARANTIE BEI DIESEM PRODUKT. AUßER DORT, WO DIES GESETZLICH UNTERSAGT IST, IST DIESE GARANTIE EXKLUSIV UND TRITTSIE AN DIE STELLE ALLER ANDEREN AUSDRÜCKLICHEN ODER IMPLIZITEN GARANTIE, WELCHER ART AUCH IMMER, EINSCHLIEßLICH, ABER NICHT BESCHRÄNKT AUF, VERKAUFSGARANTIE UND FUNKTIONSGARANTIE FÜR EINEN PRAKTISCHEN ZWECK.

Einige Länder und US-Staaten erlauben keinen Ausschluss oder keine Beschränkung von zufälligen oder Folgeschäden bzw. impliziten Garantien, so dass die oben genannten Ausschlüsse für Sie eventuell nicht gelten. Diese Garantie erteilt Ihnen spezifische gesetzliche Rechte; es ist auch möglich, dass Sie andere Rechtsansprüche haben, die in jedem Staat und jedem Land anders aussehen können.

Bitte kontaktieren Sie zur Reparatur- und Garantieabwicklung Ihren Händler.

## Anschlüsse auf der Rückseite

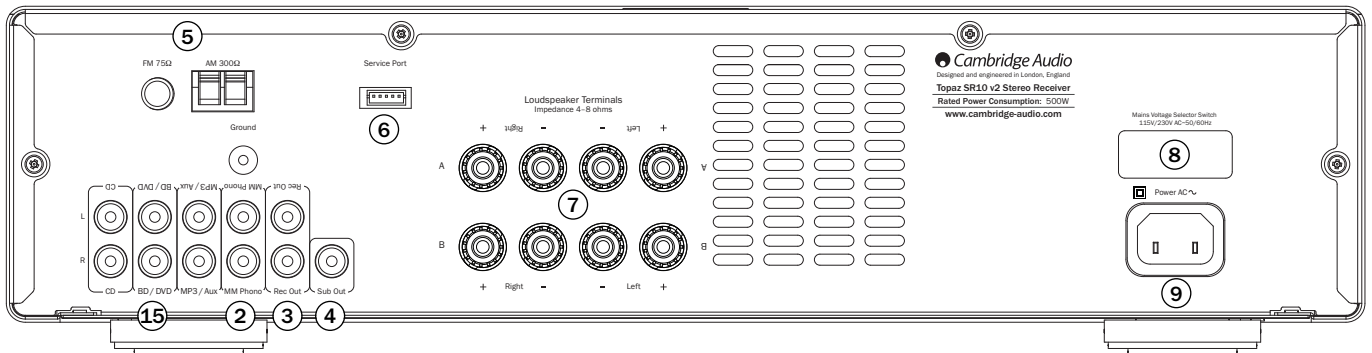

### ① Audioeingänge

Diese Eingänge sind für alle Line Level-Wiedergabequellen geeignet wie z. B. für eine Verbindung über die von Audio-Ausgängen von DVD-Playern, BD/DVD-Playern usw.

### ② Phono-Eingang

Dieser Eingang verfügt über eine integrierte Phonostufe. Es können Schallplattenspieler mit Moving Magnet-Tonabnehmer oder **leistungsstarken** Moving Coil-Tonabnehmer (zwischen 2 und 6 mV Ausgangsleistung und 30-50 kOhm Lastimpedanz) verwendet werden. Moving Coil-Typen mit einer schwachen Ausgangsleistung (<1 mV und normalerweise 10-1000 Ohm Lastimpedanz) können nicht direkt angeschlossen werden, sondern benötigen einen passenden Transformator oder Kopfhörerverstärker. Wenden Sie sich bei Fragen bitte an Ihren Händler. Die Erdungsklemmen sowohl am Schallplattenspieler als auch am SR10 sollten (wenn möglich) mit einem Erdungskabel verbunden werden, um Stör- bzw. Brummgeräusche zu vermeiden.

### ③ Rec Out

Verbinden Sie diese Buchse mit dem Aufnahme-Eingang (meistens heißt dieser Anschluss Rec In, Record IN o. ä.) an einem Kassettendeck, CD-Recorder usw.

### ④ Subwoofer-Ausgang

Hier kann bei Bedarf die Eingangsbuchse eines aktiven Subwoofers optional angeschlossen werden.

### ⑤ MW/FM-Antenne

Antennenanschluss für den Empfang von Radiosignalen. Weitere Informationen finden Sie in diesem Handbuch im Kapitel „Anschlüsse“. Wir empfehlen Ihnen für einen dauerhaften Gebrauch MW/FM-Außenantennen.

### ⑥ Wartungsanschluss

Nur für Wartungsarbeiten. Schließen Sie an dieser Buchse keine Geräte oder Kabel an, da das Gerät sonst beschädigt werden könnte.

### ⑦ Lautsprecher-Anschlussklemmen

Es sind zwei Lautsprecher-Anschlussklemmenpaare vorhanden, A (Hauptanschlussklemmen, obere Reihe) und B (schaltbare Sekundäranschlussklemmen, untere Reihe). Verbinden Sie die Kabel vom linken Lautsprecherkanal mit der linken positiven und negativen Anschlussklemme und die Kabel vom rechten Lautsprecherkanal mit der rechten positiven und negativen Anschlussklemme. Die rote Anschlussklemme ist in jedem Fall der positive Ausgang und die schwarze Anschlussklemme ist der negative Ausgang.

Achten Sie darauf, dass keine freiliegenden Kabelenden zu einem Kurzschluss bei den Anschlussklemmen führen. Beachten Sie auch, dass Sie die Anschlussklemmen ausreichend angezogen haben, damit eine gute Verbindung hergestellt ist. Wenn die Klemmen nicht korrekt angezogen sind, kann sich das unter Umständen negativ auf die Audioqualität auswirken.

Bei Verwendung von A- und B-Lautsprechern können Sie günstig ein einfaches Mehrraumsystem aufbauen.

**Hinweis:** Wenn Sie zwei Lautsprecherpaare verwenden, achten Sie darauf, dass die Lautsprecher eine Nenn-Impedanz von 8 Ohm aufweisen.

### ⑧ Spannungsauswahlschalter

Nur für Wartungsarbeiten.

### ⑨ Netzbuchse

Nachdem Sie alle Verbindungen hergestellt haben, stecken Sie das Netzkabel in eine geeignete Steckdose. Schalten Sie das Gerät dann ein.

## Aerials

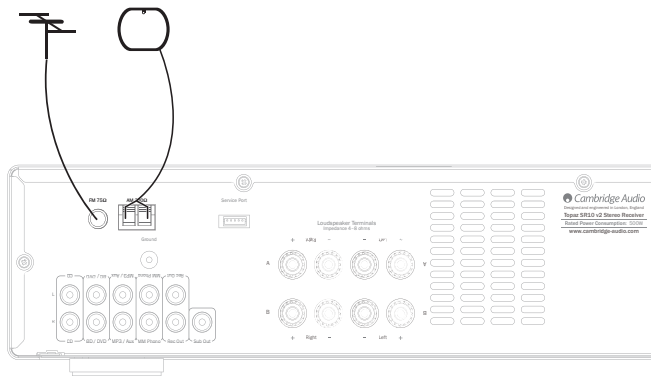

**Hinweis:** Im Lieferumfang des SR10 ist eine Behelfsantenne enthalten. Wir empfehlen Ihnen, für einen dauerhaften Gebrauch eine Außenantenne zu verwenden.

### MW-Rahmenantenne

Verbinden Sie beide Enden der Antenne mit den Antennenanschlussklemmen. Platzieren Sie die Antenne so weit wie möglich vom Hauptsystem, um unerwünschte Störgeräusche zu vermeiden und einen optimalen Empfang zu erhalten. Wenn mit der mitgelieferten MW-Rahmenantenne kein guter Empfang möglich ist, müssen Sie eventuell eine MW-Außenantenne verwenden.

### FM-Antenne

Verbinden Sie die mitgelieferte Antenne mit der FM-Buchse (75 Ohm). Ziehen Sie die Antenne aus und richten Sie sie aus, bis Sie den besten Empfang haben. Für eine dauerhafte Verwendung empfehlen wir, eine FM-Außenantenne (75 Ohm) zu verwenden.



## Bedienelemente auf der Vorderseite

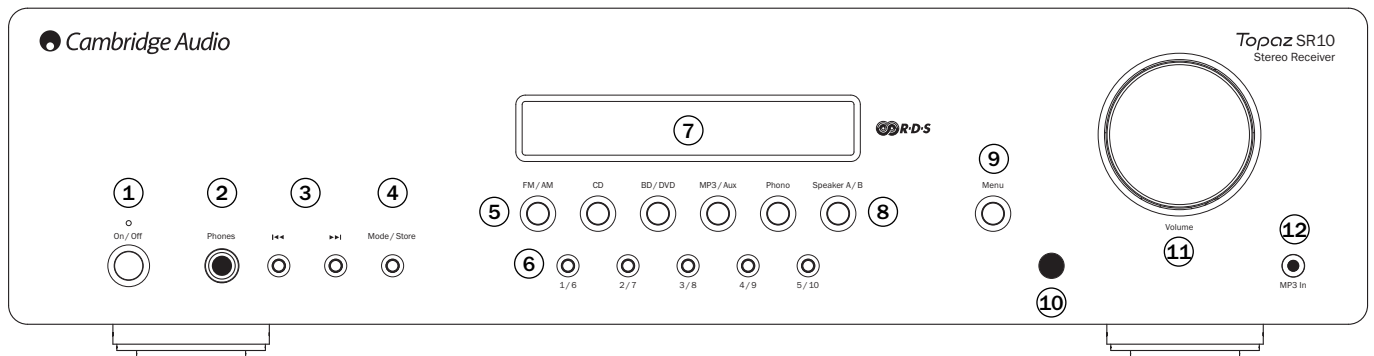

### ① Netzschalter

Schaltet das Gerät ein oder aus.

### ② Kopfhörerbuchse

Hier können Sie Kopfhörer mit einem 6,35-mm-Stereo-Klinkestecker anschließen. Wir empfehlen Kopfhörer mit einer Impedanz zwischen 32 und 600 Ohm.

**Hinweis:** Wenn Sie die Kopfhörer einstecken, werden die Lautsprecheranschlüsse automatisch stummgeschaltet.

### ③ ◀ ▶ Nächster oder vorheriger Sender/Schneller Suchlauf

Diese Tasten können Sie verwenden, wenn das FM/MW-Radio ausgewählt ist. Die Funktionen dieser Tasten unterscheiden sich abhängig vom ausgewählten Modus:

**Im Programm-Modus** können Sie mit diesen Tasten durch die selbst gespeicherten Speicherplätze navigieren.

**Im Auto-Modus** suchen Sie damit den vorherigen oder nächsten verfügbaren Sender. Beim nächsten starken Signal stoppt die Suche.

**Im manuellen Modus** können Sie mit diesen Tasten das Frequenzband manuell absuchen.

**Hinweis:** Bei aktiviertem Programm-Modus wählt das Gerät automatisch den ersten verfügbaren Sender aus.

### ④ Mode/Store

Wird für den MW/FM-Modus verwendet. Drücken Sie diese Taste, um im Radiomodus zwischen dem Programmmodus, Auto-Modus und dem manuellen Modus zu wechseln. Wenn Sie die Taste gedrückt halten, wird der aktuell ausgewählte Sender in der Senderliste gespeichert. Halten Sie die Taste gedrückt und verwenden Sie dann die Taste ◀/▶ oder die Programmspeichertasten, um den Senderspeicherplatz auszuwählen. Drücken Sie die Taste „Mode/Store“ erneut, um den Vorgang zu bestätigen und den Sender zu speichern.

**Hinweis:** Wenn Sie im Speichermodus einige Zeit keine Taste drücken, wird der Speichermodus wieder verlassen und der Sender wird nicht abgespeichert.

### ⑤ Tasten zur Auswahl der Eingangsquelle (CD, BD/DVD, MP3/Aux, FM/AM, Phono)

Drücken Sie die gewünschte Taste, um die entsprechende Eingangsquelle auszuwählen.

**Hinweis:** Das FM/MW-Radio ist im SR10 bereits integriert. Mit dieser Taste wechseln Sie zwischen dem FM- und dem MW-Modus, wenn Sie sie mehr als einmal drücken.

### ⑥ Programmspeichertasten (1/6, 2/7, 3/8, 4/9, 5/10)

Wird für den MW/FM-Modus verwendet. Mit den Programmspeichertasten wählen Sie Sender aus, die Sie selbst gespeichert haben. Wenn Sie eine dieser Tasten einmal drücken, werden die ersten 5 Speicherplätze ausgewählt. Beim wiederholten Drücken wird zur zweiten Speicherplatzoption gewechselt (z. B. 1 und dann 6). Diese Programme werden für jedes Band separat gespeichert, d. h. für FM sind es 10 und für MW sind es 10. Drücken Sie die Taste „FM/AM“, um zwischen den Bändern und den alternativen Programmspeicherplätzen zu wechseln.

**Hinweis:** Zusätzlich zu diesen 10 Speicherplätzen pro Band, die Sie direkt auf der Vorderseite auswählen können, ist ein Zugriff auf 5 weitere Speicherplätze (11-15) pro Band mithilfe der Tasten „nächster bzw. vorheriger Sender“ möglich, mit denen Sie dann alle 15 Speicherplätze auswählen können.

### ⑦ Display

Hier werden die ausgewählte Eingangsquelle, die Lautstärke, Equalizer- und Symmetrieeinstellungen und andere Informationen angezeigt. Wenn das FM- oder MW-Radio ausgewählt ist, wird die Frequenz oder der RDS-Sendername angezeigt.

**Hinweis:** Wenn Sie das Gerät gekauft und ausgepackt haben, befindet sich eine Schutzfolie auf dem Display. Ziehen Sie diese Schutzfolie ab.

### ⑧ Speaker A/B

Mit der Taste „Speaker A/B“ schalten Sie zwischen den beiden Lautsprecheranschlüssen um. Mit dieser Funktion wählen Sie, welche Lautsprecheranschlüsse auf der Rückseite aktiv sind: nur Lautsprecher A, nur Lautsprecher B, beide zusammen oder keiner von beiden.

**Hinweis:** Die Option „Lautsprecher AUS“ unterscheidet sich von der der Stummhaltungsfunktion, da der Kopfhörer- und REC OUT-Ausgang weiterhin aktiviert sind.

### ⑨ Menu

Drücken Sie die Taste einmal, um die Bass-Option auszuwählen. Beim zweiten Drücken können Sie die Höhen einstellen und beim erneuten Drücken können Sie die Symmetrie verändern. Wenn eine dieser Optionen ausgewählt ist, passen Sie mit dem Lautstärkeregler den entsprechenden Wert an. Wenn Sie einige Zeit lang keine Taste drücken, wird die Quelle angezeigt und der Lautstärkeregler besitzt wieder seine ursprüngliche Funktion.

### ⑩ Infrarotsensor

Empfängt Infrarotsignale von der mitgelieferten Fernbedienung. Der Raum zwischen dem Sensor und der Fernbedienung muss frei und unversperrt sein.

### ⑪ Lautstärkeregler

Zur Veränderung der Lautstärke der einzelnen Ausgänge des Geräts. Die Lautstärke der Lautsprecher, des Subwoofer-Ausgangs und der Kopfhörer kann gesteuert werden. Die Lautstärke des Ausgangs für die Aufnahme wird nicht mit diesem Regler gesteuert. Mit dem Lautstärkeregler können in den Menüpunkten auch der Bass, Höhen und Balance verändert werden.

### ⑫ MP3-Eingangsbuchse

Hier können Sie ein tragbares Wiedergabegerät (z. B. einen MP3-Player) über ein 3,5-mm-Stereoklinkenkabel direkt an der Vorderseite anschließen. Das eingesteckte Gerät wird automatisch ausgewählt, obwohl auch andere Eingangsquellen ausgewählt werden können. Wenn ein Stereoklinkenkabel eingesteckt wird, können Sie über die Taste „MP3/AUX“ diesen Eingang auswählen.

**Hinweis:**

- Wenn Sie auf der Vorderseite ein Gerät in die MP3-Eingangsbuchse stecken, wird der AUX-Eingang umgangen. Ziehen Sie den Stereoklinkenstecker einfach aus der Buchse auf der Vorderseite, um den AUX-Eingang automatisch wieder zu aktivieren.

- Da die Ausgangslautstärke eines MP3-Players eventuell sehr gering ist, erhöht der SR10 die Lautstärke um 10 dB, wenn der MP3-Eingang ausgewählt wird.

## Fernbedienung

Im Lieferumfang des SR10 ist eine Fernbedienung enthalten, mit der Sie das Gerät und das integrierte Radio steuern. Außerdem können Sie mit den Tasten, die über blaue Symbole verfügen, die dazu passenden CD-Player Topaz CD5 oder CD10 bedienen.

Verwenden Sie immer Alkaline-Batterien.

### CD5/CD10 (blaue Symbole)

Mit diesen Tasten steuern Sie nur die CD-Player Topaz CD5 und CD10. Weitere Informationen hierzu finden Sie in den Handbüchern dieser Geräte.

### Stummschaltung

Schaltet den Audioausgang des Geräts stumm. Drücken Sie die Taste erneut, um die Stummschaltung aufzuheben.

### Speaker A/B

Mit dieser Taste schalten Sie zwischen den beiden Lautsprecheranschlussklemmen um: nur Lautsprecher A, nur Lautsprecher B, beide zusammen oder keiner von beiden.

### Stereo/Mono

Wird nur verwendet, wenn FM ausgewählt ist. Mit dieser Taste schalten Sie zwischen der FM-Stereo- und der FM-Mono-Ausgabe um. Wenn ein Stereo-FM-Signal in schlechter Qualität vorliegt, können Sie durch die Auswahl von Mono normalerweise Störgeräusche reduzieren. Hinweis: Einige FM-Sender übertragen ihr Signal nur in Mono. Die Auswahl von „Stereo“ hat dann keine Auswirkung.

### Mode

Wird für den MW/FM-Modus verwendet. Drücken Sie diese Taste, um im Radiomodus zwischen dem Programmmodus, Auto-Modus und dem manuellen Modus zu wechseln.

### Lautstärke

Erhöht oder vermindert die Lautstärke des Geräts. Diese Tasten verwenden Sie auch zum Einstellen des Basses, der Höhen und der Symmetrie, wenn diese Optionen ausgewählt sind.

### Nächster/vorheriger Sender

Diese Tasten werden verwendet, wenn FM oder AM (MW) ausgewählt ist.

Im **Programm**-Modus können Sie mit diesen Tasten durch die selbst gespeicherten Speicherplätze navigieren.

Im **Auto**-Modus suchen Sie damit den vorherigen oder nächsten verfügbaren Sender.

Im **manuellen** Modus können Sie zur Feineinstellung das Frequenzband absuchen.

### Menu

Mit dieser Taste wechseln Sie zwischen Bass, Höhen und der Symmetrie. Verwenden Sie die Lautstärketasten, um die Lautstärke bzw. den Wert der ausgewählten Option zu ändern.

### Programmspeichertasten (1/5, 2/6, 3/7, 4/8)

Diese Tasten werden verwendet, wenn FM oder AM (MW) ausgewählt ist. Mit den Programmspeichertasten wählen Sie Sender aus, die Sie selbst gespeichert haben. Wenn Sie eine dieser Tasten einmal drücken, werden die ersten 4 Speicherplätze ausgewählt. Beim wiederholten Drücken wird zur zweiten Speicherplatzoption gewechselt (z. B. 1 und dann 6). 8 Speicherplätze sind direkt über die Fernbedienung verfügbar. Sie können im Programm-Modus mithilfe der Tasten „vorheriger/nächster Sender“ weitere Speicherplätze auswählen.

### Tasten zur Auswahl der Eingangsquelle (CD, FM, MW, BD/DVD, MP3/Aux, Phono)

Drücken Sie die gewünschte Taste, um die entsprechende Eingangsquelle auszuwählen.

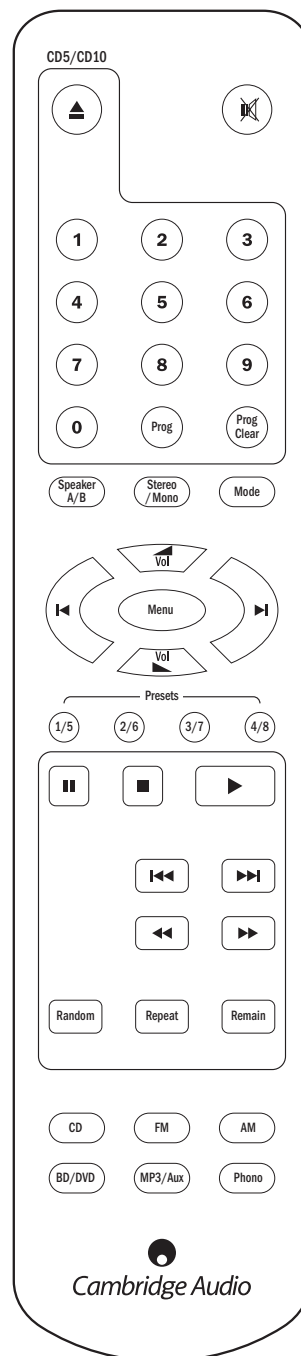

DEUTSCH

## Anschlüsse

### Lautsprecher

Überprüfen Sie die Impedanz Ihrer Lautsprecher. Wenn Sie ein Lautsprecherpaar verwenden, achten Sie darauf, dass die Lautsprecher eine Impedanz zwischen 4 und 8 Ohm aufweisen. Wenn Sie zwei Lautsprecherpaare einsetzen, müssen Sie Lautsprecher mit einer Impedanz von 8 Ohm verwenden. Weitere Informationen finden Sie in einem späteren Kapitel.

Die rot markierten Anschlussklemmen sind positiv (+) und die schwarzen Lautsprecheranschlussklemmen sind negativ (-). Achten Sie darauf, dass beim Anschluss der Lautsprecher die korrekte Polarität eingehalten wird. Andernfalls ist der Sound schwach mit wenig Bass im Klangspektrum.

### Anschließen des Lautsprecherkabels mit blanken Enden

Entfernen Sie ca. 10 mm der äußeren Isolierung des Lautsprecherkabels. Wenn Sie mehr als 10 mm entfernen, kann eventuell ein Kurzschluss auftreten. Verdrillen Sie die Enden des Kabels. Lösen Sie das Rädchen der Anschlussklemme, führen Sie das Kabel ein und drehen Sie das Rädchen wieder fest.



**Hinweis:** Sie können standardmäßige Lautsprecherkabel verwenden.

### Grundlegender Anschluss

Die untere Abbildung zeigt den grundlegenden Anschluss des Geräts an einen CD-Player, an einen Schallplattenspieler und an ein Lautsprecherpaar.

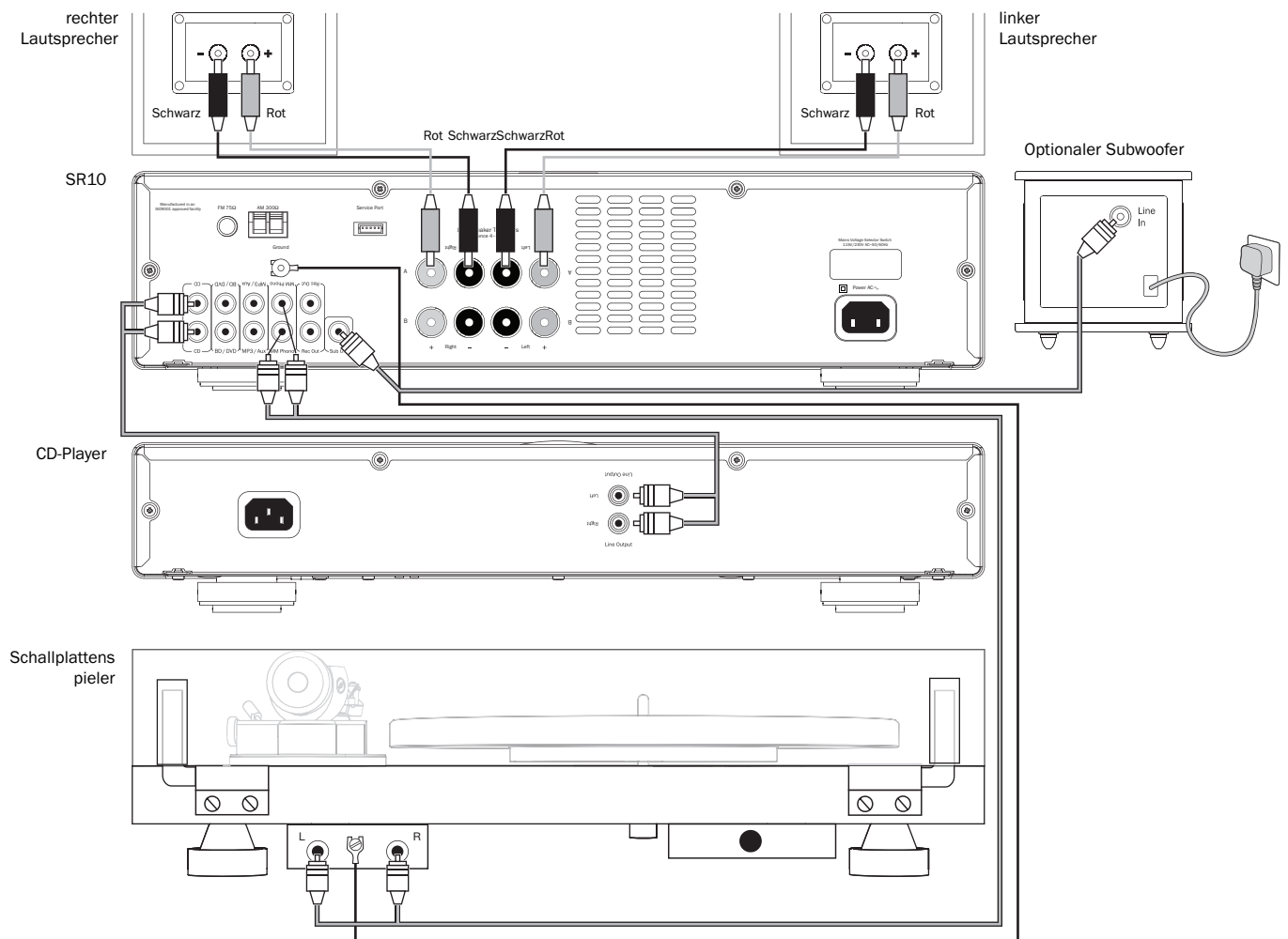



**Lautsprecheranschlüsse**

An die Anschlüsse „Speaker B“ auf der Rückseite des Verstärkers können Sie ein zweites Lautsprecherpaar anschließen (z. B. Lautsprecher, die sich in einem anderen Raum befinden). Über die Taste „Speaker A/B“ auf der Vorderseite des Geräts und auf der Fernbedienung können Sie zwischen den beiden Lautsprecherpaaren umschalten. Weitere Informationen zu dieser Funktion finden Sie in der Beschreibung der Vorderseite des Geräts bzw. im Kapitel zur Fernbedienung.

Sie können entweder A oder B oder beide (A und B) gleichzeitig auswählen.

**Hinweis: Wenn Sie zwei Lautsprecherpaare verwenden, achten Sie darauf, dass die Lautsprecher jeweils eine Nenn-Impedanz von 8 Ohm aufweisen.**

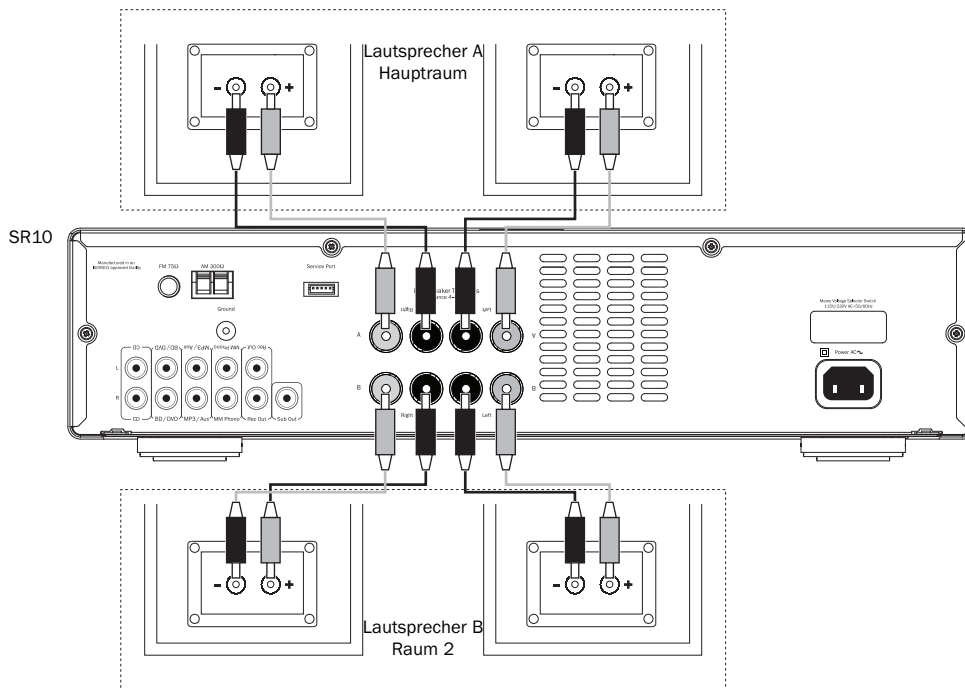

**Doppelte Kabelverbindungen**

Wenn Ihre Lautsprecher zwei Anschlussklemmpaare besitzen, können Sie sie mit doppelten Kabelverbindungen anschließen. Dabei werden die Bassfrequenzen und die Höhen über separate Kabel übertragen, was zu einem klareren und fokussierteren Sound führt.

**Hinweis:**

- Die Lautsprecher A und B müssen beide ausgewählt sein, damit diese Verbindung funktioniert.
- Entfernen Sie das Verbindungsstück von den Lautsprecheranschlussklemmen, bevor Sie die Verbindungen herstellen. Weitere Informationen entnehmen Sie den Bedienungsanleitungen der Lautsprechern.

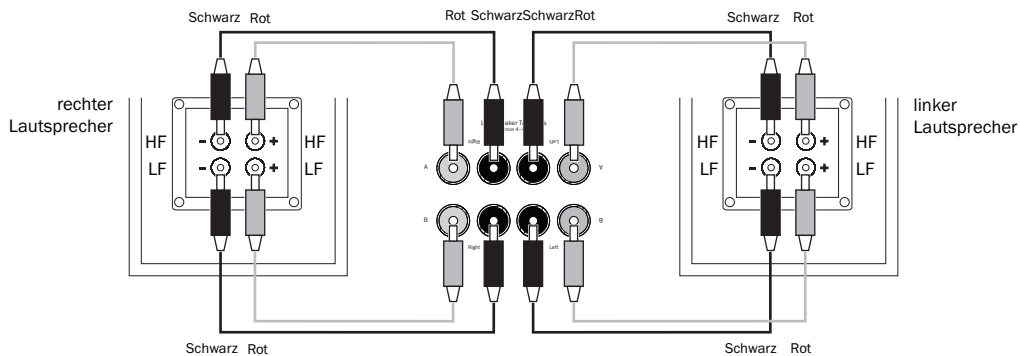

## Bedienungshinweise

Nachdem Sie die Kabel an das Gerät angeschlossen haben, schalten Sie den Topaz SR10 über den Netzschalter auf der Vorderseite ein.

### Auswählen der Wiedergabequelle

Drücken Sie auf der Vorderseite des Geräts die Taste der entsprechenden Wiedergabequelle. Sie können jedoch auch die entsprechende Taste auf der Fernbedienung drücken.

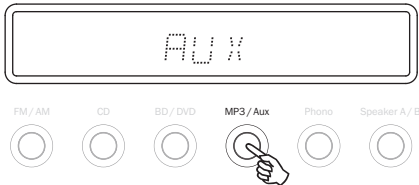

### Einstellen der Lautstärke

Verwenden Sie zum Anpassen der Lautstärke entweder die entsprechenden Tasten auf der Fernbedienung oder den Lautstärkeregler auf der Vorderseite des Geräts. Die neu eingestellte Lautstärke wird kurz auf dem Display angezeigt.

Die Lautstärke wird als negativer dB-Wert angezeigt, wobei 0 dB der höchste Wert ist.

Eine größere negative Zahl zeigt an, dass die Lautstärke reduziert wird.

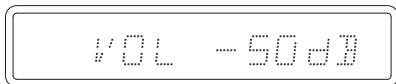

### Anpassen der Audioeinstellungen

Sie können den Bass, die Höhen und die Symmetrie folgendermaßen anpassen:

1. Rufen Sie zuerst das Audiomenü auf. Drücken Sie auf der Vorderseite des Geräts oder auf der Fernbedienung die Taste „Menu“.

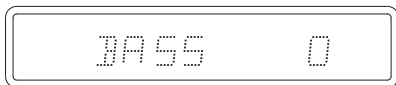

2. Navigieren Sie durch die verfügbaren Einstellungen, indem Sie die Taste „Menu“ drücken. Die Einstellungen sind: Bass, Höhen, Symmetrie (in dieser Reihenfolge).
3. Um Einstellungen vorzunehmen, drehen Sie einfach den Lautstärkeregler oder verwenden Sie die Tasten zur Lautstärkeregelung auf der Fernbedienung.

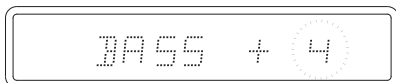

4. Um diesen Modus zu verlassen, warten Sie 5 Sekunden, bis das Gerät wieder in den normalen Modus zurückgekehrt ist.

### Einstellen und Hören von Radiosendern

Wählen Sie mithilfe der Taste „FM/AM“ auf der Vorderseite des Geräts das Radio aus oder drücken Sie auf der Fernbedienung die Taste „FM“ oder „AM“.

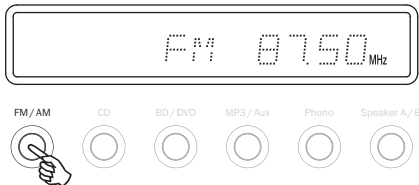

Wenn Sie auf der Vorderseite die Taste „FM/AM“ wiederholt drücken, können Sie zwischen dem FM- und MW-Modus wechseln.

**Hinweis:** Wählen Sie zur komfortablen automatischen Sendersuche den Modus „Auto“ am Topaz SR10 aus. Drücken Sie auf der Vorderseite des Geräts die Taste „Mode/Store“. Damit wechseln Sie zwischen dem Programmmodus, Auto-Modus und dem manuellen Modus.



Mode / Store



Wenn Sie den Auto-Modus ausgewählt haben, drücken Sie die Taste **⏪**, um das Frequenzband nach unten abzusuchen oder drücken Sie die Taste **⏩**, um das Frequenzband nach oben zu durchsuchen.

Beim ersten starken Signal stoppt die Suche. Um den nächsten Sender zu suchen, drücken Sie die Taste **⏪** oder **⏩** erneut.

### Abspeichern von Radiosendern

Radiosender können in Speicherplätzen abgespeichert werden, damit Sie sie später einfach auswählen können. Sie können für jedes Band bis zu 15 Sender speichern (beispielsweise 15 Sender für das MW-Band und zusätzlich 15 Sender für das FM-Band).

Wählen Sie den zu speichernden Sender aus und drücken Sie die Taste „Mode/Store“ auf der Vorderseite des Geräts. Der nächste verfügbare Speicherplatz blinkt im Display.

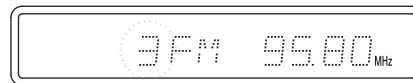

Mode / Store



Drücken Sie die Taste „Mode/Store“ erneut, um den Sender zu speichern. Der verfügbare Speicherplatz hört auf zu blinken. Damit wird angezeigt, dass der Sender gespeichert wurde.

Um den Speicherplatz zu ändern, halten Sie einfach die Taste „Mode/Store“ gedrückt, um den Speichermodus aufzurufen und wählen Sie dann die gewünschte Speicherplatznummer mithilfe der Tasten **⏪** und **⏩**. Drücken Sie dann die Taste „Mode/Store“ erneut, um den Sender zu speichern.

Um einen gespeicherten Sender aufzurufen, drücken Sie auf der Fernbedienung einfach die entsprechende Nummer. Mit jeder Speicherplatztaste können Sie zwei Sender aufrufen. Um den zweiten Sender der Taste auszuwählen, drücken Sie die Taste einfach erneut.

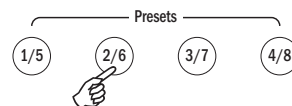

Um einen gespeicherten Speicherplatz von der Gerätevorderseite aufzurufen, drücken Sie auf der Fernbedienung oder auf der Vorderseite einfach die entsprechende Nummer. Um den zweiten Speicherplatz aufzurufen, der auf der Taste angegeben ist, halten Sie die Taste einfach gedrückt.

**Hinweis:** Sie können über die Tasten auf der Fernbedienung nur auf die Speicherplätze 1-8 zugreifen. Sie können über die Tasten auf der Vorderseite des Geräts die Speicherplätze 1-10 aufrufen. Um auf alle Speicherplätze zuzugreifen, wählen Sie auf der Fernbedienung mit der Taste „Mode“ den Programm-Modus aus bzw. drücken Sie auf der Gerätevorderseite die Taste „Mode/Store“ und verwenden Sie dann die Taste **⏪** oder **⏩**. Dann können Sie auf alle 15 gespeicherten MW- bzw. auf alle 15 FM-Sender zugreifen.

### Speicherplätze auf die Werkseinstellungen zurücksetzen

Um alle gespeicherten FM- oder MW-Sender zu löschen, halten Sie die Taste „5/10“ und die Taste „Menu“ gleichzeitig gedrückt. Auf dem Display wird „Reset“ angezeigt. Schaltet Sie dann das Gerät aus und wieder ein.

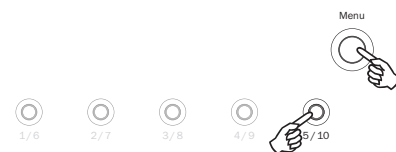

## Radioeinstellungen

Sie können die Senderregion für das Gerät ändern. Dies kann unter Umständen erforderlich sein, wenn Sie in ein anderes Land umgezogen sind.

Es sind zwei Einstellungen möglich, mit denen zum einen die Deakzentuierung und die Sender-Abstimmungsstufen für Nordamerika oder Europa bzw. die übrige Welt eingestellt werden können.

**Hinweis:** Wenn Sie die Radioeinstellungen ändern, werden die gespeicherten Sender gelöscht. Wenn Sie das Gerät in einem Land betreiben möchten, in dem eine andere Spannung vorhanden ist, müssen Sie den Spannungsauswahlschalter von einem autorisierten Händler auf die korrekte Spannung einstellen lassen.

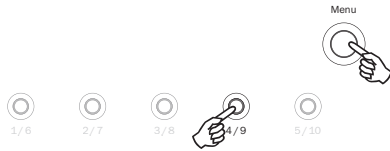

Halten Sie die Tasten „4/9“ und „Menu“ gleichzeitig gedrückt. Auf dem Display wird die Software-Version angezeigt, gefolgt entweder vom Buchstaben „A“ (Nordamerika) oder „E“ (Europa bzw. die übrige Welt). Schaltet Sie dann das Gerät aus und wieder ein.

## Technische Daten

Ausgangsleistung	85 Watt (an 8 Ohm)
Klirrfaktor (unbewertet)	<0,01 % bei 1 kHz, 80 % der Nennleistung <0,15 % 20 Hz - 20 kHz, 80 % der Nennleistung
Frequenzgang (-1 dB)	5 Hz - 50 kHz
Rauschabstand (bei 1 W)	>82 dB (unbewertet)
Eingangsimpedanzen	47 kOhm
Dämpfungsfaktor des Leistungsverstärkers	>50
Max. Leistungsaufnahme	500 W
Bass-/Höhenregelungen	Shelving, ultimativer Boost/Cut +/- 10 dB bei 100 Hz und 20 kHz
Subwoofer-Ausgang	200Hz, nachrangig, L+R Der Lautstärkeregelung nachgestellt
Abmessungen	110 x 430 x 340 mm
Gewicht	8,1 kg
<b>Radio</b>	
Bänder	<b>Europa</b> MW (522-1629 kHz) FM (87,5-108 MHz) <b>USA</b> MW (530-1710 kHz) FM (87,5-108 MHz)
Antenneneingänge	FM 75 Ohm, koaxial MW 300-Ohm-Rahmen-/Einzelantenne
Rauschabstand	60 dB (FM)
Verzerrung	<0,4 % bei 1 kHz, 50 kHz Abweichung (FM Mono) <0,6 % bei 1 kHz, 50 kHz Abweichung (FM Stereo)

## Fehlerbehebung

### Das Gerät lässt sich nicht einschalten

Vergewissern Sie sich, dass das Netzkabel korrekt eingesteckt ist.

Vergewissern Sie sich, dass der Stecker korrekt in die Steckdose eingesteckt ist.

Überprüfen Sie die Sicherung im Adapter (falls vorhanden).

Vergewissern Sie sich, dass der Netzschalter auf der Vorderseite des Geräts eingeschaltet ist.

### Ich höre nichts

Vergewissern Sie sich, dass der korrekte Eingang ausgewählt ist.

Überprüfen Sie, ob die Lautsprecher korrekt angeschlossen sind.

Wenn Sie das Radio verwenden, überprüfen Sie, ob die Antenne korrekt angeschlossen ist und ob ein verfügbarer Sender ausgewählt wurde.

Vergewissern Sie sich, dass das Gerät nicht stummgeschaltet ist.

Überprüfen Sie, ob die Konfiguration „Speaker A/B“ mit Ihrer Lautsprecheranordnung übereinstimmt.

### Der Ton ist verzerrt

Überprüfen Sie, ob die Antenne korrekt angeschlossen und richtig ausgerichtet ist.

Überprüfen Sie, ob die Lautsprecher korrekt angeschlossen sind.

### Ich höre ein Brummen aus den Lautsprechern

Vergewissern Sie sich, dass alle Kabel (insbesondere das Erdungskabel) korrekt angeschlossen sind. Für Schallplattenspieler.

### Es sind ein unerwünschtes Hintergrundrauschen und Interferenzen vorhanden

Entfernen Sie das Gerät aus der unmittelbaren Nähe von elektrischen Geräten, welche die Interferenzen wahrscheinlich hervorrufen.

Richten Sie die Antenne erneut aus.

Vergewissern Sie sich, dass alle Kabel (insbesondere das Erdungskabel für den Schallplattenspieler) korrekt angeschlossen sind.

### Die Fernbedienung funktioniert nicht

Vergewissern Sie sich, dass die Batterien noch nicht entladen sind.

Vergewissern Sie sich, dass keine Gegenstände den Signalweg der Fernbedienung einschränken.

### Überhitzungsschutz

Das Gerät verfügt über eine Abschaltautomatik bei Überhitzung. Wenn das Gerät über einen längeren Zeitraum kontinuierlich genutzt wird und dadurch überhitzt, schaltet es sich automatisch ab. **Lassen Sie das Gerät 10 Minuten lang eingeschaltet, damit es abkühlen kann**, und schalten Sie es dann aus und wieder ein, um es wieder zu verwenden.

Falls das Problem weiterhin besteht, ist das Gerät übersteuert. Reduzieren Sie in diesem Fall die Lautstärke und achten Sie darauf, dass das Gerät an einem gut belüfteten Ort steht. Das sollte das Problem lösen.

Wenn Sie zwei Lautsprecherpaare verwenden, die eine Impedanz von jeweils weniger als 8 Ohm haben, kann eine Überlastung die Folge sein.

Bitte lesen Sie in den FAQs (Frequently asked questions=häufig gestellte Fragen) auf unserer Website nach, wenn Sie mit den oben angeführten Lösungen das Problem nicht lösen können. [www.cambridge-audio.com/sts/faqs](http://www.cambridge-audio.com/sts/faqs)

Bitte wenden Sie sich für Wartungs- und Reparaturarbeiten, innerhalb oder schon außerhalb des Gewährleistungszeitraums, an Ihren Händler.

Cambridge Audio is a brand of Audio Partnership Plc  
Registered Office: Gallery Court, Hankey Place,  
London, SE1 4BB, United Kingdom  
Registered in England No. 2953313

**[www.cambridge-audio.com](http://www.cambridge-audio.com)**

