

Récepteur AV  
Manuel de l'utilisateur  
40

FRANÇAIS

azur

651R/751R

 *Cambridge Audio*

Votre musique + notre passion

## Table des matières

Introduction.....	41
Consignes de sécurité importantes .....	42
Garantie limitée .....	43
Commandes du panneau avant.....	44
Connectique du panneau arrière .....	46
Télécommande zone 2.....	47
Compatibilité des périphériques Apple.....	48
Télécommande principale.....	48
Raccordements des enceintes .....	49
Afficheur du panneau avant .....	49
Raccordements audio numériques.....	50
Raccordements audio analogiques.....	50
Raccordements d'entrée HDMI.....	51
Raccordements d'entrée vidéo analogique.....	51
Raccordements de sortie vidéo (HDMI A & B) .....	52
Entrée 5.1/7.1 Direct.....	52
Sortie de préampli 7.1 .....	53
Raccordements de l'antenne .....	53
Antenne FM.....	53
Antenne-cadre AM .....	53
Raccordements d'entrée sur le panneau avant .....	53
Configuration du 651R/751R .....	54
Configuration des enceintes .....	54
Enceintes avant gauche et droite.....	54
Enceinte centrale .....	54
Enceintes surround gauche et droite .....	54
Subwoofer.....	54
Enceintes surround arrière gauche et droite.....	54
Enceintes avant gauche et droite en hauteur.....	54
Audyssey 2EQ® et configuration automatique.....	56
Configuration de la source .....	59
Type de raccordement audio .....	59
Assignation/Traitement du processeur.....	59
Assignation des entrées vidéo .....	59
Réglages du traitement vidéo .....	60
Modes de son surround.....	60
Modes DSP .....	61
Stéréo analogique direct.....	61
PCM multicanal.....	61
USB Audio (751R uniquement).....	62
Utilisation sous PC.....	62
Utilisation sous Mac .....	62
Utilisation sous Linux .....	62
Utilisation.....	63
Sélection de la source .....	63
Utilisation du tuner.....	68
Mémorisation des stations.....	68
Lip sync (Synchronisation entre le son et l'image).....	68
Retour audio (ARC/Audio Return Channel).....	68
Ajustement de l'image.....	68
Mode « Split » audio (écoute d'une source différente de l'image).....	69
Sorties HDMI A et B .....	69
Sorties de déclenchement.....	69
Bi-amplification.....	70

Configuration du menu Tonalité/Sub/LFE.....	70
Enregistrement .....	70
Sélection de la sortie Enregistreur 2/Zone 2 .....	71
Configuration de l'affichage à l'écran (OSD)/Version logicielle .....	71
Réglages avancés Dolby/DTS.....	71
Commande de plage dynamique.....	71
Nommage des sources.....	71
Utilisation du 651R/751R avec un répéteur IR .....	72
Configuration et utilisation en zone 2 .....	72
Re-mappage d'une enceinte DTS-HD.....	74
Installation personnalisée.....	76
Réinitialisation/Sauvegarde des réglages.....	76
Dépannage.....	76

### Assurez-vous d'enregistrer votre achat !

Rendez-vous sur : [www.cambridge-audio.com/sts](http://www.cambridge-audio.com/sts)

Inscrivez-vous pour être informé en avant-première des :

- sorties des futurs produits
- mises à jour de logiciels
- nouveautés, événements, offres exclusives et concours !

Ce guide vise à faciliter l'installation et l'utilisation de ce produit. Les informations qu'il contient ont été vérifiées soigneusement avant leur impression. Toutefois, Cambridge Audio a pour principe d'améliorer constamment ses produits, et à ce titre, se réserve le droit de modifier les caractéristiques techniques et générales sans préavis.

Ce document comprend des informations exclusives protégées par des droits d'auteur. Tous droits réservés. La reproduction sous quelque forme que ce soit et par quelque moyen que ce soit (mécanique, électronique ou autre) d'une partie quelconque de ce manuel sans l'autorisation écrite préalable du fabricant est illégale. Toutes les marques commerciales et déposées sont la propriété de leurs détenteurs respectifs.

Incognito et Incognito Ready sont des marques commerciales de Cambridge Audio Ltd. Tous droits réservés.

© Copyright Cambridge Audio Ltd 2012

Fabriqué sous licence de Dolby Laboratories. « Dolby » et le symbole double-D sont des marques déposées de Dolby Laboratories.

Fabriqué sous licence sous les brevets américains numéros : 5 956 674 ; 5 974 380 ; 6 226 616 ; 6 487 535 ; 7 212 872 ; 7 333 929 ; 7 392 195 ; 7 272 567 ainsi que d'autres brevets américains et internationaux déposés et en instance. DTS-HD, le symbole, ainsi que DTS-HD associé au symbole sont des marques déposées ; DTS-HD Master Audio est une marque déposée de DTS, Inc. Ce produit comporte des éléments logiciels. © DTS, Inc. Tous droits réservés.

**AUDYSSEY**  
2EQ  
DYNAMIC VOLUME

Fabriqué sous licence d'Audyssey Laboratories™, Inc. Brevets américains et internationaux en cours d'homologation.

Audyssey 2EQ®, Audyssey Dynamic EQ® et Audyssey Dynamic Volume® sont des marques commerciales et déposées d'Audyssey Laboratories, Inc.

« HDMI », le « logo HDMI » et « High-Definition Multimedia Interface » sont des marques commerciales ou des marques déposées de HDMI Licensing LLC.

## Introduction

**Vous venez d'acquérir un récepteur AV 651R ou 751R et nous vous en remercions. Nous sommes persuadés qu'il vous procurera des années de plaisir audité. Comme tous les produits de Cambridge Audio, le 651R/751R obéit à trois principes de base : des performances remarquables, une facilité d'emploi et un rapport qualité-prix imbattable.**

À ce titre, les sept amplificateurs de classe AB et de qualité audiophile, totalement discrets, sont exclus le plus possible des étapes de traitement et d'entrée et disposent d'une grande puissance d'alimentation grâce à un transformateur toroïdal à faible flux. Cette conception minutieuse des étapes de l'amplificateur est pour vous la garantie que le 651R/751R saura reproduire la dynamique et la gamme qu'exigent les musiques de film modernes, tout en étant également capable de reproduire fidèlement une performance musicale avec des sources stéréo aussi bien que multicanal.

Votre récepteur AV est également doté d'une gamme complète d'entrées HDMI, numériques et analogiques grâce auxquelles vous pourrez raccorder des lecteurs Blu-ray/DVD, des boîtiers décodeurs/de TV par satellite et des consoles de jeux pourvus des mêmes technologies afin de les décoder en stéréo, stéréo + subwoofer (caisson de graves) ou divers formats surround numériques.

Les formats les plus récents sont pris en charge, y compris Dolby True HD, Dolby Digital Plus, DTS-HD Master Audio et DTS-HD High Resolution Audio en stéréo et en variantes 5.1 ou 7.1. La prise en charge des formats audio sans aucune perte Dolby True HD et DTS-HD Master offre en particulier une fidélité audio sans précédent à partir de disques Blu-ray.

Diverses fonctionnalités HDMI 1.4 sont prises en charge, y compris la TV 3D et la transmission en mode Deep Colour de sources appropriées, ainsi que le retour audio (ARC) des téléviseurs équipés de cette fonctionnalité.

Le 651R/751R permet de décoder des sources stéréo analogiques ou numériques encodées en Dolby Pro Logic® II ou IIx et DTS Neo:6, pour profiter d'un son d'ambiance convaincant et efficace à partir d'une source stéréo encodée en matrice. Le post-traitement sophistiqué de sources numériques en 5.1 est également possible grâce aux fonctions Dolby Pro Logic IIx ou DTS Neo:6 afin d'optimiser ces formats en 6.1 ou 7.1.

Le 651R/751R intègre par ailleurs le traitement de canal en hauteur Dolby Pro Logic IIz à partir de sources stéréo ou 5.1/7.1 afin d'offrir une présentation 5.1 + Hauteur.

Les entrées stéréo analogiques classiques permettent de raccorder des lecteurs CD audiophiles et appareils similaires, dont l'écoute est optimisée grâce à un mode stéréo analogique direct sans traitement qui en garantit la meilleure reproduction stéréo possible.

Le 651R/751R est également équipé d'une entrée analogique 5.1/ 7.1 canaux. Cette fonctionnalité permet de raccorder un lecteur DVD Audio ou SACD équipé d'une sortie 5.1 et est compatible avec les futurs formats audio externes 7.1.

Outre la gamme complète d'entrées audio dont il est pourvu, le 651R/751R effectue également la commutation composite, S-Vidéo, vidéo compositante et HDMI, avec transcodage et conversion ascendante de toutes les vidéos analogiques en HDMI.

Grâce à la sortie zone 2 intégrée, il est par ailleurs possible d'utiliser les amplificateurs surround arrière pour alimenter une autre zone s'ils ne sont pas déjà dédiés à la sortie 7.1 dans la zone principale.

De même, si vous souhaitez utiliser l'ensemble des canaux 7.1 dans la zone principale, il suffit de raccorder un amplificateur de puissance séparé et des enceintes aux sorties de préampli pour la zone 2.

Le 651R/751R est fourni avec deux télécommandes pour piloter à la fois la zone principale et la zone 2.

Dotées d'un mode de configuration automatique, les fonctions Audyssey 2EQ®, Audyssey Dynamic EQ®, Audyssey Dynamic Volume® vous permettront d'obtenir des performances optimales pour votre pièce en particulier, et avec la configuration d'enceintes que vous avez choisie.

Il est également très facile d'intégrer le 651R/751R dans une installation personnalisée grâce au port RS232 et à l'entrée d'émetteur IR.

Les modèles 651R et 751R offrent tous les deux ce large éventail de fonctionnalités. Le 751R se distingue du 651R par une puissance supérieure, une entrée HDMI 1.4 supplémentaire à l'arrière, ainsi qu'une autre entrée HDMI 1.3 en façade. Le 751R intègre par ailleurs la technologie de suréchantillonnage ATF d'Anagram Technologies sur tous les canaux.

Il s'agit d'un troisième processeur de signal numérique (DSP), en plus des deux déjà présents sur le 651R, qui convertit le son numérique en 24 bits/192 kHz en supprimant totalement la gigue (jitter) avant la conversion effectuée par les convertisseurs numérique-analogique.

Enfin, le 751R est doté d'une entrée USB audio asynchrone 24 bits offrant un transfert jusqu'à 24 bits/192 kHz depuis un PC ou un Mac.

Toutes ces technologies propriétaires sont incorporées dans notre châssis à faible résonance et acoustiquement neutre. Une télécommande Azur Navigator est également fournie, permettant un contrôle à distance total de votre récepteur AV sous forme d'un combiné esthétique et facile à utiliser.

N'oubliez pas que votre 651R/751R ne peut faire preuve de ses qualités que s'il est raccordé à un système de qualité équivalente. Il est primordial de ne pas transiger sur la qualité de vos équipements sources, de votre ensemble d'enceintes ou des câbles audio et vidéo. Naturellement, nous recommandons particulièrement les lecteurs Blu-ray, les stations d'accueil iPod numériques et analogiques, les lecteurs CD et en réseau de la gamme Azur de Cambridge Audio, conçus dans le même esprit d'excellence que nos récepteurs. Votre revendeur peut également vous fournir des câbles d'interconnexion Cambridge Audio de qualité qui permettront à votre système d'atteindre son véritable potentiel.

Nous vous invitons à prendre le temps de lire ce mode d'emploi et vous conseillons de le conserver afin de pouvoir vous y reporter ultérieurement.



Matthew Bramble,  
Directeur technique de Cambridge Audio  
et l'équipe de création du 651R/751R

## Avant d'effectuer les raccordements

Pour installer le 651R/751R, vous devez commencer par raccorder l'ensemble de vos enceintes et équipements sources, puis paramétrer l'appareil au moyen de son affichage à l'écran (fonction « OSD ») afin d'effectuer les différents réglages et ajustements indispensables avant toute utilisation.

**Toutefois, avant de décider des raccordements souhaités et d'effectuer quelque paramétrage que ce soit, nous vous conseillons vivement de parcourir au préalable la section « Configuration du 651R/751R » de ce manuel, à partir de la page 54.**

Vous y trouverez de nombreuses explications qui vous aideront à choisir le type de raccordement approprié à la fois pour vos sources et votre téléviseur.

## Consignes de sécurité importantes

Pour votre propre sécurité, merci de lire attentivement ces instructions importantes sur la sécurité avant de tenter de raccorder cette unité au réseau électrique. Elles vous permettront aussi d'obtenir les meilleurs résultats et de prolonger la durée de vie de l'unité :

1. Lire ces instructions.
2. Conserver ces instructions.
3. Prendre en compte tous les avertissements.
4. Suivre l'ensemble des consignes.
5. Ne pas utiliser cet appareil près de l'eau.
6. Nettoyer uniquement avec un chiffon sec.
7. Ne pas bloquer les bouches d'aération. Suivre les instructions du fabricant lors de l'installation.
8. Ne pas installer près de sources de chaleur comme des radiateurs, des climatiseurs, des cuisinières ou près d'autres appareils (comme les amplificateurs) qui produisent de la chaleur.
9. Ne pas oublier le caractère sécuritaire d'une prise polarisée ou d'une prise de terre. Une prise polarisée possède deux fiches, dont l'une est plus large que l'autre. Une prise de terre dispose de deux fiches et d'une broche de terre. La fiche plus large ou la broche de terre sont fournies à des fins sécuritaires. Si la prise fournie ne correspond pas à votre installation, merci de contacter un électricien pour qu'il puisse remplacer votre installation obsolète.
10. Merci de ne pas marcher, ni appuyer sur le cordon d'alimentation, et plus précisément au niveau des prises, des installations d'alimentation et de la sortie de l'alimentation électrique.
11. Utiliser uniquement les pièces détachées/accessoires précisés par le fabricant.
12. Utiliser uniquement le chariot, le trépied, la console ou la table précisé par le fabricant, ou fourni avec l'appareil. En cas d'utilisation d'un chariot, merci de faire très attention lorsque vous déplacez le chariot/l'appareil afin d'éviter de vous blesser en faisant tomber l'ensemble. 
13. Débrancher l'appareil en cas d'orage ou si vous ne l'utilisez pas pendant une longue période.
14. Confier tous les travaux de maintenance à du personnel spécialisé et qualifié. Des réparations sont nécessaires lorsque l'appareil a été endommagé : en cas de dégâts sur le cordon d'alimentation ou sur la prise, si du liquide ou un objet est tombé sur l'appareil, si l'appareil a été exposé à la pluie ou à l'humidité, si l'appareil ne fonctionne pas normalement ou s'il est tombé.

### AVERTISSEMENT

- Pour réduire le risque d'incendie ou de décharge électrique, ne pas exposer l'unité à la pluie ou à des sources humides.
- N'exposez pas les batteries (batteries ou kit batterie installé(es)) à des températures élevées, causées par exemple par la lumière du soleil, le feu ou d'autres sources similaires.

L'unité doit être installée de manière à ce qu'elle puisse être retirée du réseau électrique depuis la prise de terre (ou par le biais d'un connecteur adapté situé sur la partie arrière de l'unité). Si la prise de courant est utilisée en tant que dispositif de déconnexion, ce dernier doit alors rester prêt et facile d'utilisation. Utiliser uniquement les cordons d'alimentation fournis avec l'unité.

Merci de vérifier qu'il existe une aération énergétique. Nous vous recommandons de ne pas placer l'appareil dans un espace confiné ; si vous souhaitez le placer sur une étagère, placez-le sur la plus élevée pour assurer une ventilation optimale. Ne pas placer d'autres équipements sur l'unité. Ne pas poser l'unité sur un tapis, ni sur une surface lisse, et ne pas boucher les orifices d'aération, ni les grilles de sortie. Ne pas recouvrir les grilles d'aération avec des objets tels que des journaux, des nappes, des rideaux.

L'unité ne doit pas être utilisée près de l'eau, elle ne doit pas être exposée à une source d'écoulement, ni à des éclaboussures ou à tout autre type de liquides. Aucun objet rempli d'eau, comme des vases, ne doit être placé sur l'unité.



Le voyant lumineux avec le symbole en forme d'arc situé dans un triangle équilatéral a pour but d'avertir l'utilisateur de la présence de 'courant dangereux' non isolé au sein du produit, et ce dernier pourrait être suffisamment fort pour provoquer une décharge électrique sur des personnes.

Le point d'exclamation situé dans le triangle équilatéral a pour but d'avertir l'utilisateur de la présence d'instructions importantes relatives aux opérations de maintenance et au fonctionnement dans le manuel de cet appareil.



Le symbole pour CLASS II (Isolation double).



### Symbole DEEE

La poubelle sur roues est le symbole de l'Union Européenne pour le recyclage séparé des appareils électriques et électroniques. Ce produit contient des équipements électriques et électroniques qui peuvent être réutilisés, recyclés ou récupérés, et ils ne doivent donc pas être mis au rebut dans votre poubelle habituelle qui ne fait pas l'objet du tri sélectif.

Merci de retourner l'unité ou de contacter le revendeur autorisé qui vous a fourni ce produit pour obtenir davantage d'informations.



### Marque CE

Ce produit est conforme aux directives européennes relatives à la basse tension (2006/95/EC), à la compatibilité électromagnétique (2004/108/EC) et à l'écoconception applicable aux produits consommateurs d'énergie (2009/125/EC) lorsque l'appareil est installé et utilisé conformément à ce manuel de l'utilisateur. Pour garantir une conformité prolongée, seuls les accessoires de Cambridge Audio devraient être utilisés avec ce produit et les opérations de maintenance doivent être confiées à du personnel spécialisé et qualifié.



### Marque C-Tick

Ce produit est conforme aux exigences CEM et aux normes en matière de communications radio définies par l'autorité de communication australienne.



### Indication Ross Test

Ce produit est conforme aux normes en vigueur en Russie en matière de sécurité électronique.

### Normes FCC

**IMPORTANT : LE FABRICANT N'EST PAS RESPONSABLE DES INTERFERENCES AUDIOVISUELLES OU RADIO ENGENDREES PAR DES MODIFICATIONS NON AUTORISEES, EFFECTUEES SUR CET APPAREIL. DE TELS CHANGEMENTS POURRAIENT ANNULER L'AUTORISATION D'UTILISATION QU'A L'UTILISATEUR.**



Cet équipement a été créé et testé pour être conforme aux limites des appareils numériques de classe B, conformément à la partie 15 des règles FCC. Ces limites ont été définies pour fournir une protection raisonnable contre les interférences dangereuses au sein d'une installation résidentielle. Ce équipement génère, utilise et peut émettre des radiations de fréquence radio, s'il n'est pas installé, ni utilisé conformément aux instructions, et cela peut engendrer des interférences dangereuses pour les communications radio. Toutefois, il est impossible de garantir qu'aucune interférence ne sera produite au sein d'une installation spécifique.

Si cet appareil génère des interférences qui gênent la réception des émissions télévisuelles ou radio, ce qui peut être remarqué en activant ou en désactivant l'appareil, nous invitons l'utilisateur à essayer de corriger ces interférences en suivant l'une des mesures suivantes :

- réorienter ou déplacer l'antenne de réception
- augmenter la distance qui sépare l'équipement du récepteur
- raccorder l'appareil à une prise d'un circuit différent de celui auquel le récepteur est relié
- consulter le revendeur ou un technicien TV/radio expérimenté pour obtenir de l'aide.elp.

## Garantie limitée

### Aération

**IMPORTANT** – L'unité risque de chauffer lors de l'utilisation. Ne déposez aucun objet sur l'unité. Ne pas placer l'équipement dans une pièce entièrement fermée ou dans un casier ne disposant pas d'une aération suffisante.

Vérifier qu'aucun petit objet ne peut passer à travers des grilles d'aération. Si cela se produit, éteindre immédiatement l'appareil, le débrancher de la prise électrique et contacter votre revendeur pour obtenir de l'aide et des conseils.

### Emplacement

Choisir avec précaution un endroit pour installer votre équipement. Éviter de le placer directement face aux rayons du soleil ou près d'une source de chaleur. Aucune source de feu telle que des bougies allumées doit être placée sur l'appareil. Éviter également toutes les sources qui pourraient occasionner des vibrations, de la poussière, de la fraîcheur ou de l'humidité. L'appareil peut être utilisé à des températures moyennes.

L'unité doit obligatoirement être installée sur une surface stable et de niveau. Ne pas placer l'équipement dans une pièce entièrement fermée ou dans un casier. Ne pas placer l'unité sur une surface instable ou sur une étagère. L'unité pourrait en effet tomber et cela pourrait blesser un enfant ou un adulte, sans oublier les dommages causés sur le produit. Ne pas positionner d'autres équipements au-dessus de l'unité.

En raison des champs magnétiques répartis, aucune platine, ni aucun téléviseur CRT ne doit être positionné près de l'appareil pour éviter de possibles interférences.

Les composants audio et électroniques peuvent être utilisés environ une semaine entière (s'ils sont utilisés plusieurs heures par jour). Cela permettra aux nouveaux composants d'être installés correctement, et les propriétés sonores s'améliorent avec le temps.

### Sources d'alimentation

L'unité doit être uniquement utilisée avec le type de source électrique indiquée sur l'étiquette. Si vous n'êtes pas certain du type d'alimentation disponible chez vous, merci de contacter votre revendeur ou l'entreprise chargée de l'alimentation électrique dans votre région.

Vous pouvez laisser cette unité en mode veille lorsque vous ne l'utilisez pas, elle consommera moins de 0.5 Watt. Pour éteindre l'unité, utiliser le bouton Arrêt situé sur la partie arrière de l'appareil. Si vous n'avez pas l'intention d'utiliser l'unité pendant une longue période, il vous suffit de la débrancher de la prise électrique.

### Surcharge

Éviter de surcharger les installations électriques murales, ou les rallonges, car cela pourrait provoquer un risque d'incendie ou de décharge électrique. Les installations en courant continu surchargées, les rallonges, les câbles d'alimentation abîmés, une isolation endommagée ou craquelée et des prises cassées constituent des dangers. Cela pourrait provoquer une décharge ou un incendie.

S'assurer que chaque câble est correctement inséré. Pour éviter des ronflements ou des bruits de fond, ne pas mélanger les interconnexions avec le cordon d'alimentation ou les câbles du haut-parleur.

### Nettoyer

Pour nettoyer l'unité, passer un chiffon non pelucheux et sec. Ne pas utiliser de produits liquides nettoyants comprenant de l'alcool, de l'ammoniac ou des abrasifs. Ne pas utiliser de spray sur ou près de l'unité.

### Mise au rebut des piles

Merci de mettre au rebut les piles déchargées selon les dispositions en vigueur au niveau local en termes de recyclage et de protection de l'environnement.

### Raccordements

Avant d'effectuer un raccordement quel qu'il soit, assurez-vous que le courant est coupé et utilisez uniquement les interconnexions prévues à cet effet.

### Réparations

Ces unités ne peuvent pas être réparées par l'utilisateur, ne pas essayer de réparer, de défaire, ou même d'assembler l'unité si un problème survient. Une décharge électrique importante pourrait alors avoir lieu si cette mesure de précaution n'est pas respectée. En cas de problème ou de panne, merci de contacter votre revendeur.

Cambridge Audio garantit ce produit contre tout défaut de matériau et de main-d'œuvre (dans les conditions stipulées ci-dessous). Cambridge Audio peut décider de réparer ou de remplacer (à sa propre discrétion) ce produit ou toute pièce défectueuse de ce produit. La période de garantie peut varier selon le pays. En cas de doute, adressez-vous à votre revendeur. Veuillez à toujours conserver la preuve d'achat de cet appareil.

Pour une réparation sous garantie, veuillez contacter le revendeur Cambridge Audio agréé chez qui vous avez acheté ce produit. Si votre revendeur ne peut procéder lui-même à la réparation de votre produit Cambridge Audio, ce dernier pourra être envoyé par votre revendeur à Cambridge Audio ou à un service après-vente Cambridge Audio agréé. Le cas échéant, vous devrez expédier ce produit dans son emballage d'origine ou dans un emballage offrant un degré de protection équivalent.

Une preuve d'achat telle qu'une facture attestant que le produit est couvert par une garantie valable doit être présentée pour tout recours à la garantie.

Cette garantie est annulée si (a) le numéro de série d'usine a été modifié ou supprimé de ce produit ou (b) ce produit n'a pas été acheté auprès d'un revendeur Cambridge Audio agréé. Pour confirmer que le numéro de série n'a pas été modifié ou que ce produit a été acheté auprès d'un revendeur Cambridge Audio agréé, vous pouvez appeler Cambridge Audio ou le distributeur Cambridge Audio de votre pays.

Cette garantie ne couvre pas les dommages esthétiques ou les dommages dus ou faisant suite à des cas de force majeure, à un accident, à un usage impropre ou abusif, à la négligence, à un usage commercial ou à une modification d'une partie quelconque du produit. Cette garantie ne couvre pas les dommages dus ou faisant suite à une utilisation, à un entretien ou à une installation inappropriés ou à une réparation opérée ou tentée par une personne quelconque étrangère à Cambridge Audio ou qui n'est pas revendeur Cambridge Audio ou technicien agréé, autorisé à effectuer des travaux d'entretien et de réparation sous garantie pour Cambridge Audio. Toute réparation non autorisée annule cette garantie. Cette garantie ne couvre pas les produits vendus " EN L'ÉTAT " ou " WITH ALL FAULTS ".

LES RÉPARATIONS OU REMPLACEMENTS EFFECTUÉS DANS LE CADRE DE CETTE GARANTIE CONSTITUENT LE RECOURS EXCLUSIF DU CONSOMMATEUR. CAMBRIDGE AUDIO DÉCLINE TOUTE RESPONSABILITÉ POUR TOUT DOMMAGE ACCESSOIRE OU INDIRECT DE LA RUPTURE DE TOUTE GARANTIE EXPRESSE OU IMPLICITE CONCERNANT CE PRODUIT. SAUF DANS LA MESURE PRÉVUE PAR LA LOI, CETTE GARANTIE EXCLUT TOUTE AUTRE GARANTIE EXPRESSE OU IMPLICITE DE QUELQUE SORTE QUE CE SOIT, Y COMPRIS, SANS LIMITATION, LA GARANTIE RELATIVE À L'APTITUDE DU PRODUIT À ÊTRE COMMERCIALISÉ ET À ÊTRE UTILISÉ DANS UNE APPLICATION PARTICULIÈRE.

Certains pays et États des États-Unis n'autorisent pas l'exclusion ou la limitation des dommages accessoires ou indirects ou les exclusions de garanties implicites. Par conséquent, les limitations ou exclusions ci-dessus peuvent ne pas s'appliquer. Cette garantie vous accorde des droits légaux spécifiques, outre d'autres droits qui varient d'État à État ou de pays à pays.

Pour toutes réparations, pendant ou après la garantie, veuillez contacter votre revendeur.

## Commandes du panneau avant

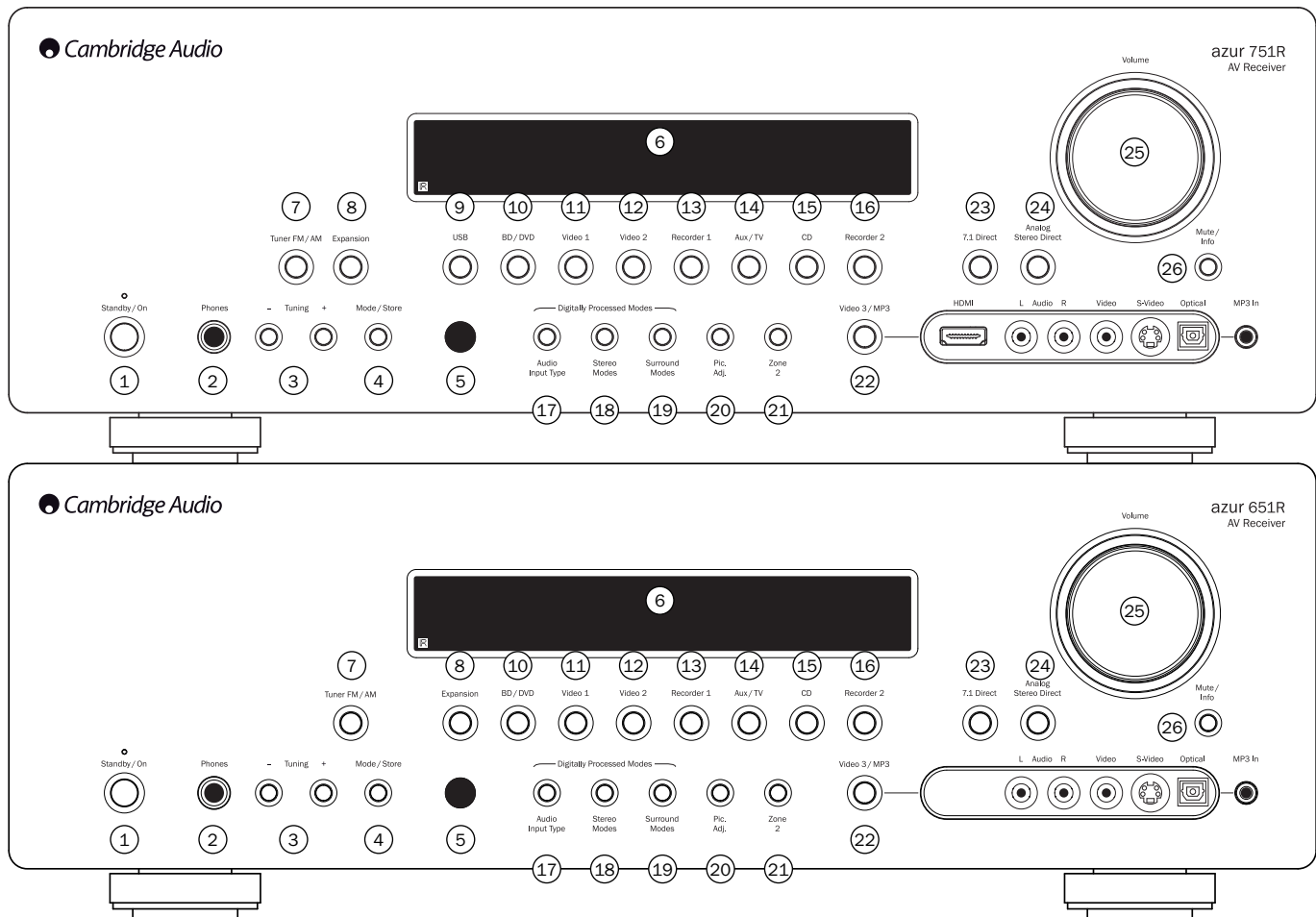

### 1 Veille-marche

Permet de mettre l'appareil en veille (indiqué par un voyant faiblement lumineux) et en marche (indiqué par un voyant très lumineux). Le mode veille est un mode écoénergétique qui consomme moins de 0,5 watt. L'appareil peut être laissé en veille lorsqu'il n'est pas utilisé.

### 2 Casque audio

Permet le branchement d'un casque audio stéréo avec une prise « Jack » de 6,35 mm. Il est conseillé d'utiliser un casque d'écoute dont l'impédance est comprise entre 32 et 600 ohms.

**Remarque :** lorsqu'un casque audio est branché, le son des sorties principales et du pré-ampli sera automatiquement coupé et la sortie Casque Dolby sélectionnée en vue d'une écoute adaptée avec un casque.

### 3 Recherche +/-

Utilisé pour rechercher les fréquences FM/AM et passer d'un préréglage à un autre avec le tuner intégré.

### 4 Mode/Mémorisation

Appuyez pour faire défiler les modes du tuner. Maintenez le bouton enfoncé pour mémoriser des préréglages (reportez-vous au chapitre « Utilisation » de ce manuel pour plus d'informations).

### 5 Capteur infrarouge

Reçoit les commandes IR depuis la télécommande fournie. La ligne de visée entre la télécommande et le capteur doit impérativement être libre de tout obstacle.

### 6 Afficheur

Affiche l'état de l'appareil.

### 7 Tuner FM/AM

Appuyez pour sélectionner le tuner. En mode Tuner, appuyez pour alterner entre les modes FM et AM.

**Remarque :** le 651R/751R mémorise le type d'entrée audio et vidéo et le mode de traitement pour chaque source d'entrée individuelle et les applique chaque fois qu'une source est sélectionnée.

### 8 Extension

Appuyez pour sélectionner un module source d'extension facultatif connecté au port d'extension à l'arrière de l'appareil.

### 9 USB (751R uniquement)

Appuyez pour sélectionner la source USB audio connectée à l'entrée USB du panneau arrière.

### 10 BD/DVD

Appuyez pour sélectionner l'équipement source raccordé à l'entrée BD/DVD.

### 11 Vidéo 1

Appuyez pour sélectionner l'équipement source raccordé à l'entrée Vidéo 1.

### 12 Vidéo 2

Appuyez pour sélectionner l'équipement source raccordé à l'entrée Vidéo 2.

### 13 Enregistreur 1

Appuyez pour sélectionner l'équipement source raccordé à l'entrée Enregistreur 1.

### 14 Aux/TV

Appuyez pour sélectionner l'équipement source raccordé à l'entrée Aux.

Lorsque la fonction de retour audio (ARC) est activée (reportez-vous à la section ultérieure), appuyez de nouveau pour la sélectionner à partir d'un téléviseur compatible.

## 15 CD

Appuyez pour sélectionner l'équipement source raccordé à l'entrée CD.

## 16 Enregistreur 2

Appuyez pour sélectionner l'équipement source raccordé à l'entrée Enregistreur 2.

## 17 Type d'entrée audio

Appuyez sur ce bouton pour choisir le type de source audio correspondant à l'entrée actuellement sélectionnée : analogique, numérique (optique/coaxiale) ou HDMI.

Les choix disponibles dépendent des entrées qui ont été assignées à cette source (reportez-vous à la section ultérieure).

## 18 Modes stéréo

Appuyez pour écouter une source en stéréo avec traitement numérique ou en modes stéréo et subwoofer.

## 19 Modes surround

Appuyez pour sélectionner l'un des modes surround Dolby Digital ou DTS (avec des sources numériques encodées en conséquence), ou divers modes Dolby Pro Logic II/IIx/IIz, DTS Neo:6 pour des sources analogiques ou numériques encodées en matrice.

Le post-traitement de sources numériques avec Dolby Pro Logic IIx/IIz ou Neo:6 est également possible. Reportez-vous aux tableaux de modes de décodage ci-après pour plus de détails.

### 20 Ajustement de l'image

Appuyez pour sélectionner divers réglages de l'image pour des sources dont le processeur est réglé sur Traitement uniquement (consultez la section « Configuration des sources » de ce manuel). Une barre de réglages apparaîtra sur le téléviseur pour l'élément actuel (luminosité, contraste, etc.). Appuyez de nouveau sur le bouton Pic. Adj. pour passer à l'élément suivant.

Réglez le niveau du paramètre actuel à l'aide du bouton de volume.

**Remarque** : pour les sources que le processeur ne peut traiter (telles que les images Deep Colour ou 3D), la fonction Pic. Adj. sera inopérante.

Ce bouton est également utilisé pour modifier la résolution de sortie du processeur. Maintenez enfoncé le bouton pendant 10 secondes ; la résolution de sortie actuelle apparaîtra sur l'afficheur du panneau avant du 651R/751R. Continuez de maintenir le bouton enfoncé : le 651R/751R adoptera la résolution suivante disponible et l'indiquera sur l'afficheur du panneau avant (consultez la section ultérieure).

## 21 Zone 2

Appuyez pour sélectionner la zone 2 et afficher son état. Le prochain changement de source ou réglage de volume s'appliquera désormais à la zone 2. Reportez-vous à la section ultérieure de ce manuel pour plus d'informations.

## 22 Vidéo 3/MP3

Appuyez pour sélectionner l'équipement source raccordé à l'entrée Vidéo 3 ou MP3 (si un périphérique est branché dans son entrée mini-prise 3,5 mm).

**Remarque** : l'entrée audio L (gauche) est également utilisée pour le microphone autoréglable fourni. Reportez-vous à la section « Configuration automatique » de ce manuel pour plus d'informations.

## Pour le 751R uniquement

Une entrée HDMI 1.3 est également disponible.

## 23 7.1 Direct

Appuyez pour sélectionner une source 7.1 ou 5.1 (lecteur DVD-A ou SACD, etc.) raccordée aux connecteurs d'entrée 7.1 Direct.

## 24 Stéréo analogique direct

Appuyez pour écouter directement les entrées analogiques pour la source actuelle, sans conversion analogique/numérique ou traitement DSP pour une qualité sonore optimale en stéréo.

## 25 Volume

Utilisé pour augmenter ou diminuer le niveau du son des sorties du 651R/751R.

## 26 Silence/Info

Appuyez pour couper le son à partir des sorties principales et du pré-ampli du 651R/751R. Appuyez de nouveau pour rétablir le son.

**Remarque** : le mode silence est toujours annulé lorsqu'une nouvelle source est sélectionnée.

Maintenez le bouton enfoncé pour afficher de nouveau le mode de décodage en cours.

## Connectique du panneau arrière

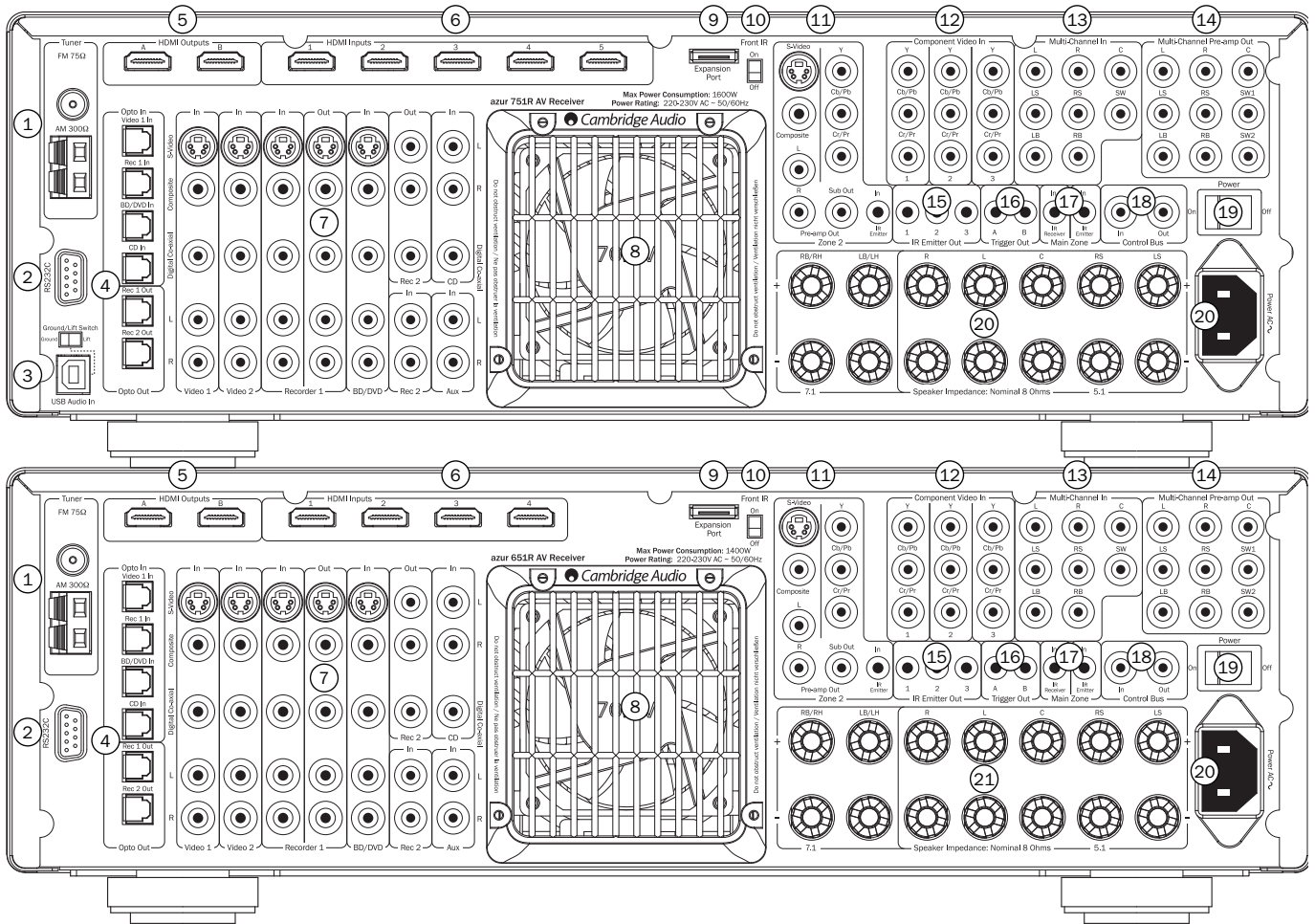

### 1. Antennes FM/AM

Tous les raccordements de l'antenne au tuner s'effectuent sur ce connecteur. Reportez-vous à la section « Raccordement des antennes » de ce manuel pour plus d'informations.

### 2. RS232C

Utilisé pour contrôler le 651R/751R en mode installation personnalisée (Custom Install). Un protocole complet est disponible pour le 651R/751R sur notre site Internet.

### 3. Interface USB (751R uniquement)

Le 751R est doté d'une prise USB de type B afin de permettre la lecture de contenu audio à partir d'un ordinateur fonctionnant sous Microsoft Windows ou Apple Mac OS X. Certaines versions de Linux sont également compatibles.

**Remarque :** utilisez toujours un câble USB haute qualité certifié « Hi-Speed USB » (haute vitesse). Les connexions de câbles USB de plus de 3 m peuvent entraîner des performances audio inégales.



Réglez toujours le volume au niveau minimum ou éteignez le 751R avant de brancher/débrancher des câbles sur l'entrée USB ou lorsque vous démarrez/éteignez votre PC/Mac.

Consultez la section ultérieure pour plus de détails sur l'USB audio.

### 4. Entrées/sorties Opto

Entrées numériques Toslink pour les sources Vidéo 1, Enregistreur 1 (Rec 1), BD/DVD et CD, ainsi que deux sorties numériques Toslink pour l'Enregistreur 1 et 2.

### 5. Sorties HDMI A/B

Les sorties A, B ou A et B peuvent être sélectionnées via l'affichage à l'écran (OSD), en vue d'un raccordement sur deux téléviseurs ou sur un téléviseur et un projecteur, par exemple.

Lorsque les deux sorties sont sélectionnées, elles indiquent le même contenu.

La sortie HDMI A prend également en charge une fonction de retour audio (ARC) HDMI 1.4 à partir de téléviseurs compatibles.

Cela permet au 651/751R de recevoir le son provenant du tuner intégré au téléviseur. Consultez la section se rapportant à la fonction de retour audio (« TV-ARC ») pour plus de détails.

### 6. HDMI

Les entrées HDMI sont compatibles avec le standard HDMI 1.4. Par défaut, les 3 entrées HDMI sont assignées aux sources BD/DVD, Vidéo 1 et Vidéo 2, la quatrième entrée n'étant pas assignée.

Ces entrées peuvent être librement assignées, reportez-vous à la section ultérieure sur l'assignation des entrées vidéo.

Toutes les entrées vidéo, tant analogiques que HDMI, sont transcodées et transmises via les sorties HDMI.

### 7. Vidéo 1/2, Enregistreur 1/2, BD/DVD, CD et Aux

Reportez-vous aux schémas de raccordement plus loin dans ce manuel pour plus d'informations sur ces entrées et sorties.

### 8. Grille de ventilation avec tunnel thermique

Permet un refroidissement des circuits internes via le tunnel thermique exclusif du 651R/751R. **NE PAS OBSTRUER !**

### 9. Port d'extension

Permet de connecter des modules source d'extension facultatifs dès qu'ils sont commercialisés. Contactez votre revendeur Cambridge Audio pour obtenir de plus amples informations.



### 10. Commutateur IR avant

Permet d'activer ou de désactiver la réception du récepteur IR intégré à l'appareil, notamment si un répéteur IR est connecté à l'entrée d'émetteur IR de la zone principale, sur le panneau arrière.

### 11. Zone 2

Offre des sorties audio stéréo et vidéo analogiques indépendantes vers une deuxième zone (c.-à-d. une pièce ou une zone distincte de la zone principale). L'entrée d'émetteur IR permet de contrôler à distance le 651R/751R et ses sources depuis cette zone. Reportez-vous à la section « Zone 2 » de ce manuel pour plus d'informations.

### 12. Entrées vidéo composantes

Par défaut les entrées composantes ne sont pas assignées : vous pouvez les assigner librement. Pour plus de détails, reportez-vous à la section sur l'assignation des entrées vidéo.

**Remarque :** la méthode de raccordement recommandée pour les entrées vidéo, en ordre croissant de qualité, est toujours HDMI, puis la vidéo composante, puis S-Vidéo, et enfin, la vidéo composite (HDMI offrant la plus haute qualité). De même, les sources HDMI et vidéo composante prennent souvent en charge le balayage progressif (« Progressive Scan ») qui procure une meilleure qualité d'image si votre téléviseur et votre lecteur Blu-ray/DVD sont tous les deux compatibles.

### 13. Entrée multicanal

Raccordez aux bornes de sortie d'un lecteur DVD-A, SACD ou autre source analogique 5.1/7.1.

### 14. Sortie de préampli multicanal

Raccordez aux bornes d'entrée 5.1/7.1 canaux d'un autre amplificateur, d'un ampli de puissance séparé, d'un subwoofer (caisson de graves) ou d'enceintes actives. Deux entrées subwoofer recevant le même signal sont prises en charge.

### 15. Sortie d'émetteur IR

Permet de contrôler à distance les sources de la zone 2 (consultez la section ultérieure).

### 16. Sortie de déclenchement

Déclenchement 12 V permettant de piloter des amplificateurs externes, des rideaux, des écrans motorisés ou autre équipement de ce type (consultez la section ultérieure).

### 17. Entrée d'émetteur IR pour la zone principale

Permet au 651R/751R de recevoir des commandes IR modulées de systèmes multi pièces ou d'autres systèmes de répéteur IR.

### 18. Bus de commande

**Entrée** - Permet à l'appareil de recevoir des commandes non modulées de systèmes multi pièces ou d'autres composants (zone principale uniquement).

**Sortie** - Permet de transmettre les commandes du bus de commande à un autre appareil.

**Remarque :** les entrées d'émetteur ne sont pas en sortie de boucle du bus de commande.

### 19. Marche/arrêt

Mise en marche et arrêt de l'appareil.

### 20. Cordon électrique

Une fois tous les raccordements effectués, branchez le câble d'alimentation électrique CA sur une prise secteur. Le récepteur AV est maintenant prêt à fonctionner.

### 21. Bornes d'enceintes

Branchez les enceintes dont l'impédance est comprise entre 4 et 8 ohms. Il est possible de réaliser des raccordements 7.1, 5.1 ou inférieurs.

## Télécommande zone 2

La télécommande zone 2 fonctionne uniquement sur les sorties de la zone 2. Elle n'a aucun effet sur le fonctionnement de la zone principale.

#### **Volume**

Utilisé pour augmenter ou diminuer le niveau du son dans la zone 2.

#### **Veille**

Mise en marche ou en veille de la zone 2.

#### **Saut**

Permet de passer au préréglage suivant ou précédent.

#### **Silence**

Coupe le son de la sortie audio de la zone 2. Appuyez de nouveau pour rétablir le son.

#### **Sources**

Appuyez sur le bouton correspondant pour modifier la source de la zone 2. Appuyez sur le bouton Tuner AM/FM une deuxième fois pour basculer entre les modes AM et FM.

La zone 2 est par nature analogique et seules les sources dotées d'une connexion audio/vidéo (ainsi que numérique) peuvent être utilisées en zone 2.

**Remarque :** il n'est pas possible de sélectionner directement TV/ARC ou USB dans la zone 2, car il s'agit de sources exclusivement numériques.

#### **Suivre la zone principale (Follow Main)**

Transmet vers la zone 2 un « downmix » analogique bicanal (gauche + centre, droit + centre) de la source sélectionnée dans la zone principale.

Cette fonctionnalité est particulièrement utile si vous souhaitez diffuser un même contenu dans les deux zones (à l'occasion d'une fête par exemple) ou écouter des sources numériques ou surround dans la zone 2 et que celles-ci ne peuvent y être sélectionnées directement.

Étant donné que le downmix est créé à partir des sorties décodées de la zone principale, toutes les sources sélectionnées dans cette zone, y compris celles qui sont raccordées via les entrées numériques (optique/coaxiale) et HDMI, peuvent être transmises vers la zone 2 de cette façon.

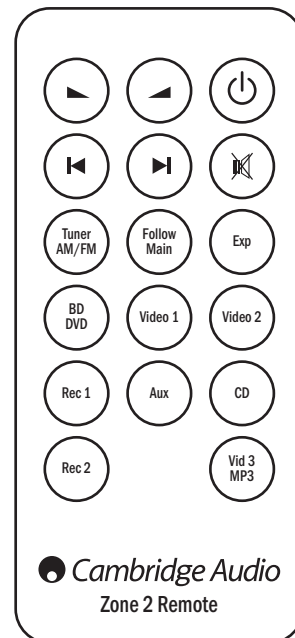

## Télécommande principale

Le 651R/751R est fourni avec une télécommande Azur Navigator. Insérez les piles AAA fournies pour l'utiliser. Pour plus de détails sur les différentes fonctions de réglage disponibles pour la télécommande, consultez les sections suivantes de ce manuel.

Cette télécommande fonctionne dans la zone principale ou la zone 2 (via un répéteur IR) et contrôlera automatiquement la seule zone dans laquelle elle est utilisée.

### Veille/Marche

Mise en marche ou en veille de l'appareil.

### Analogique direct

Sélectionne directement une entrée analogique stéréo pour la source actuelle sans conversion analogique/numérique ou numérique/analogique ou traitement DSP.

### Modes stéréo

Sélectionne les modes stéréo ou stéréo + subwoofer (caisson de graves) pour les sources analogiques ou numériques (avec traitement numérique).

### Modes surround

Sélectionne les modes de traitement surround numériques et divers modes de traitement surround encodés en matrice pour les sources analogiques ou numériques (avec traitement numérique).

### Info

Appuyez pour afficher la source et le mode de décodage actuels. Appuyez à nouveau tandis que le mode de décodage en cours défile (sous réserve que le mode Silence n'est pas activé) pour afficher la fréquence d'échantillonnage entrante. Lorsque vous écoutez la FM avec RDS, appuyez pour faire défiler les divers modes d'information RDS.

### Luminosité

Réglage du rétroéclairage de l'afficheur du panneau avant : lumineux, atténué ou éteint.

### Déclenchement A/B

Active ou désactive les sorties de déclenchement. Consultez la section s'y rapportant pour plus de détails.

### Zone 2

Sélection de la zone 2 et affichage de son état sur l'afficheur. Les prochaines commandes, telles que changement de source, la mise en veille ou en marche ou autre réglage de volume, s'appliqueront désormais à la zone principale, et non à la zone 2. Consultez la section consacrée à la zone 2 pour plus de détails.

### Stéréo mono

Lorsque vous écoutez la FM, appuyez pour sélectionner successivement les modes stéréo et mono.

### Mémorisation

Appuyez pour mémoriser la fréquence en cours comme préréglage en mode Tuner.

### Mode

Appuyez pour sélectionner la syntonisation automatique, manuelle ou par préréglage en mode Tuner.

### Silence

Coupe le son sur le récepteur AV. Appuyez de nouveau pour rétablir le son.

### Volume

Augmente ou diminue le volume de la sortie du récepteur AV. Vous permet de déplacer la sélection vers le haut ou le bas dans les menus affichés à l'écran.

### Syntoniser / Gauche et droite

Appuyez sur la flèche de droite pour augmenter la fréquence du tuner ou passer à la présélection suivante. Appuyez sur la flèche de gauche pour diminuer la fréquence du tuner ou passer à la présélection précédente. Vous permet de déplacer la sélection vers le haut ou le bas dans les menus de réglages affichés à l'écran.

### Entrée

Utilisé dans les menus de réglages affichés à l'écran.

### Affichage à l'écran (OSD)

Appuyez pour afficher ou masquer les menus de réglages affichés à l'écran sur votre moniteur/écran.

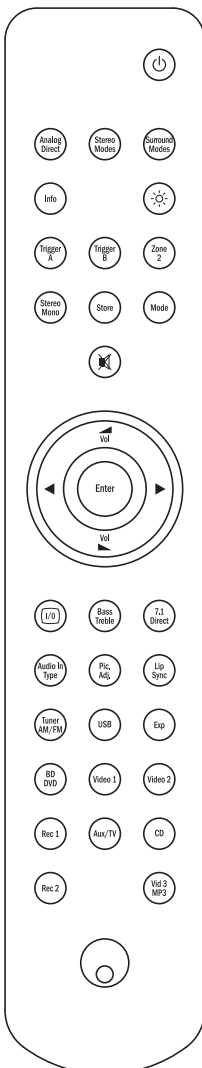

### Graves/Aigus

Appuyez pour ajuster le niveau des graves et des aigus à l'aide des boutons de volume +/- . Remarque : le bouton Graves/Aigus est inactif dans les modes stéréo analogique direct et 7.1 Direct.

### 7.1 Direct

Sélectionne l'entrée 5.1/7.1 Direct.

### Type d'entrée audio

Bascule l'audio entre les types disponibles pour la source en cours. Selon la source sélectionnée et selon que vous lui avez attribué une entrée HDMI, les options analogique, numérique et HDMI peuvent être disponibles.

### Ajustement de l'image

Appuyez pour sélectionner divers réglages de l'image pour des sources dont le processeur est réglé sur Traitement uniquement.

Une barre de réglages apparaîtra sur le téléviseur pour l'élément actuel (luminosité, contraste, etc.). Appuyez de nouveau sur le bouton Pic. Adj. pour passer à l'élément suivant. Utilisez les touches de volume pour effectuer les réglages.

Maintenir le bouton Pic. Adj. enfoncé lorsque l'affichage à l'écran est actif permet de commuter la sortie HDMI active. Consultez la section « Sorties HDMI A et B » de ce guide pour plus d'informations.

### Lip sync (Synchronisation entre le son et l'image)

Appuyez pour activer et ajuster la fonction de synchronisation entre le son et l'image si un décalage se produit entre l'audio et la vidéo. Lorsque le délai de synchronisation entre le son et l'image est indiqué sur l'afficheur de l'appareil, ajustez ce délai à l'aide des boutons Vol+ et Vol- . Définir la valeur sur zéro désactive le délai de synchronisation entre le son et l'image. Consultez la section ultérieure dans ce manuel.

### Tuner AM/FM, USB (751R uniquement), Ext., BD/DVD, Vidéo 1, Vidéo 2, Enr.1, Aux, CD, Enr.2, Vid 3/MP3

Appuyez sur le bouton correspondant pour modifier la source d'entrée. Appuyer sur le bouton Tuner AM/FM une deuxième fois permet de basculer entre les modes AM et FM.

Appuyer sur le bouton Aux/TV une deuxième fois lorsque la fonction de retour audio (ARC) est activée (reportez-vous à la section ultérieure) sélectionne TV-ARC.





Les descriptions de boutons ci-dessus sont évidemment brèves. Veuillez consulter la section « Utilisation » de ce manuel pour plus d'informations sur les fonctions pertinentes mises en œuvre.

## Compatibilité des périphériques Apple

La télécommande Navigator Azur 651R/751R permet de contrôler les fonctions de base des périphériques Apple, tels qu'Apple TV et la gamme de produits Apple iPod/iPhone/iPad lorsque ces derniers sont branchés sur une station d'accueil (dock) Cambridge Audio ou Apple.

Maintenez enfoncée la touche de la source qui correspond à l'entrée à laquelle le produit Apple est connecté, tout en appuyant simultanément sur l'une des touches ci-dessous.

Les fonctions peuvent varier légèrement selon le produit Apple.

 Entrée,  Menu,  Lecture/Pause,  boutons utilisés pour régler le volume et/ou parcourir les menus.



utilisé pour parcourir les menus ou effectuer un saut/une recherche selon le produit Apple.

Par ailleurs, il est possible de coupler jusqu'à six périphériques Apple spécifiques avec la télécommande Azur en utilisant l'une quelconque des six touches de source. Cette fonction peut être utile si vous possédez plusieurs produits Apple.

### Pour plus d'informations sur le couplage, reportez-vous au mode d'emploi de votre périphérique Apple.

**Couplage** – Pour effectuer un couplage avec un périphérique Apple, maintenez simultanément enfoncées pendant six secondes la touche de source correspondante et la touche MODE. Certains périphériques comme l'Apple TV affichent une indication visuelle une fois le couplage réalisé.

**Découplage** – Pour découpler un périphérique Apple, maintenez simultanément enfoncées pendant six secondes l'une quelconque des touches de source et la touche STEREO MONO.

## Afficheur du panneau avant

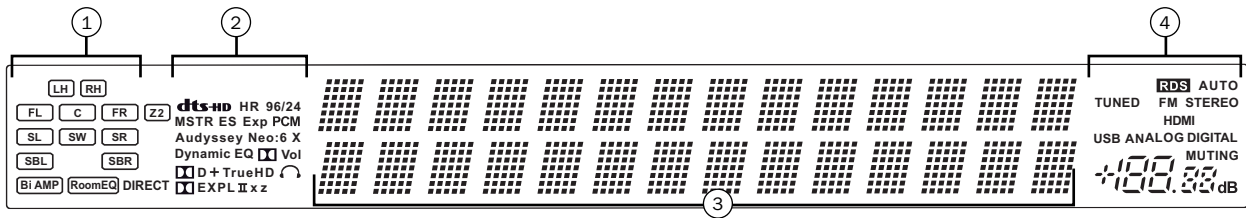

### ① Indicateurs de canaux de sortie

Affiche les canaux actuellement actifs en fonction du mode de décodage et de la source. Les icônes allumées indiquent les canaux qui sont réellement émis par le 651R/751R.

#### Z2

Indique que la zone 2 est active.

#### Room EQ

Indique que la fonction Audyssey 2QE® est active.

### ② Indicateurs du mode de décodage (PCM, Dolby Digital, DTS, etc.)

Indique le mode de décodage en cours, tel que Dolby Digital, DTS, etc. Conjointement avec les indicateurs de canaux de sortie, ils fournissent des détails complets sur le mode de traitement en cours.

#### Indicateur de mode direct

S'allume lorsque le 651R/751R se trouve dans l'un des modes directs : Stéréo analogique direct ou 7.1 Direct.

### ③ Affichage des informations principales

Affiche la source actuellement sélectionnée, ainsi que le mode surround et le nom de la station / la fréquence en mode tuner, etc.

### ④ Icônes des modes

#### HDMI

Indique que le type de source d'entrée audio actuel est HDMI.

#### Indicateurs numérique/analogique

Indique que le type de source d'entrée audio actuel est numérique (S/P DIF/Toslink) ou analogique.

#### Exemples d'affichage

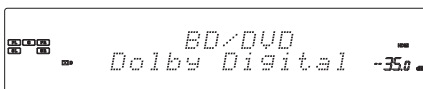

Indique qu'une source 5.1 Dolby Digital est lue sous forme de 5.0 (Subwoofer désactivé).

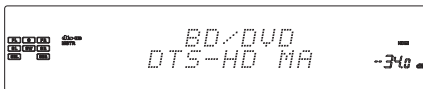

Indique la lecture en 7.1 d'une source DTS-HD Master.

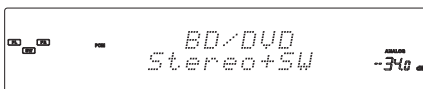

Indique la création d'une sortie 2.1 dans le domaine numérique à partir d'une entrée de source analogique.

## Raccordements des enceintes

Pour éviter d'endommager les enceintes avec un niveau de signal soudainement élevé, veillez à mettre l'appareil hors tension avant de les raccorder. Vérifiez l'impédance de vos enceintes. Il est conseillé d'utiliser des enceintes dont l'impédance est comprise entre 4 et 8 ohms (chacune).

Les bornes d'enceintes indiquées en couleur sont positives (+), et celles en noir sont négatives (-). Assurez-vous de respecter la polarité correcte à chaque connecteur d'enceinte, sinon le son peut devenir faible et « fuzzy » (peu net) avec peu de basses.

Préparez les cordons des enceintes en vue d'effectuer le raccordement en retirant environ 10 mm ou moins (pas plus de 10 mm, car cela risquerait de provoquer un court-circuit) de l'isolation extérieure. Entrelacez fermement les fils de façon à ne pas laisser d'extrémités libres. Dévissez la borne d'enceinte, insérez le câble d'enceinte, resserrez la borne et fixez le câble.

**Remarque :** toutes les connexions se font via un câble d'enceinte, sauf si vous utilisez un subwoofer actif raccordé via un câble RCA phono standard.



Il est recommandé d'utiliser des fiches bananes (4 mm standard) raccordées au câble d'enceinte pour l'insertion directe dans les bornes d'enceintes.

Veillez consulter la section « Configuration des enceintes » de ce manuel pour plus d'informations sur le paramétrage des enceintes en 5.1 et 7.1.

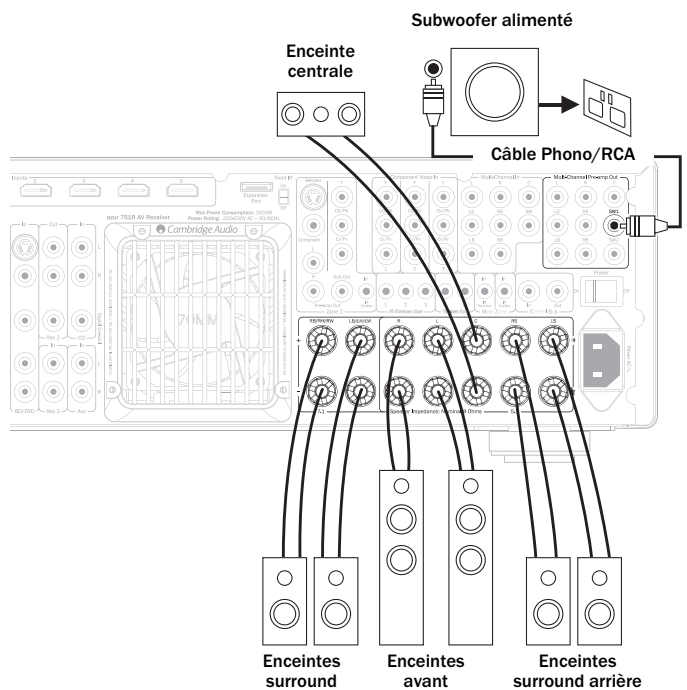

## Raccordements audio analogiques

Remarque : ne branchez pas à la prise secteur et ne mettez pas en marche l'appareil tant que tous les raccordements n'ont pas été effectués.

Raccordez aux équipements sources à l'aide de câbles phono stéréo (2RCA-2RCA stéréo). Les lecteurs/enregistreurs à cassette/MD/CDR nécessitent 2 jeux de câbles phono stéréo/RCA, un pour l'enregistrement et un autre pour l'écoute.

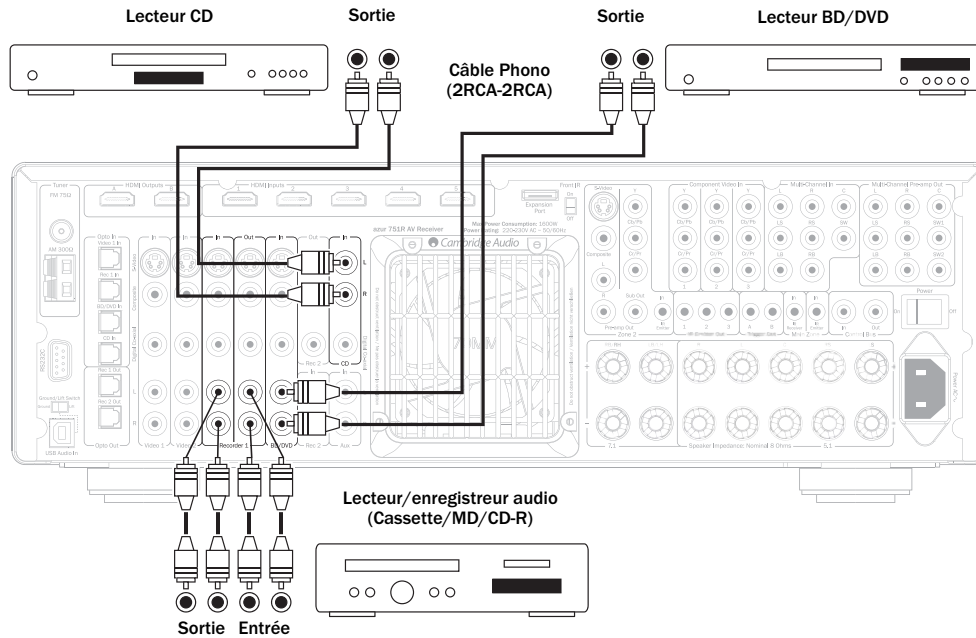

## Raccordements audio numériques

Il est possible d'effectuer deux types de raccordements pour audio numérique sur le 651R/751R :

1. Optique (Toslink)
2. Coaxial (S/P DIF)

Chaque source peut utiliser indifféremment l'un des deux types car le 651R/751R utilise automatiquement celle qui est active.

Remarque : seul un type de connexion doit être utilisé par source.

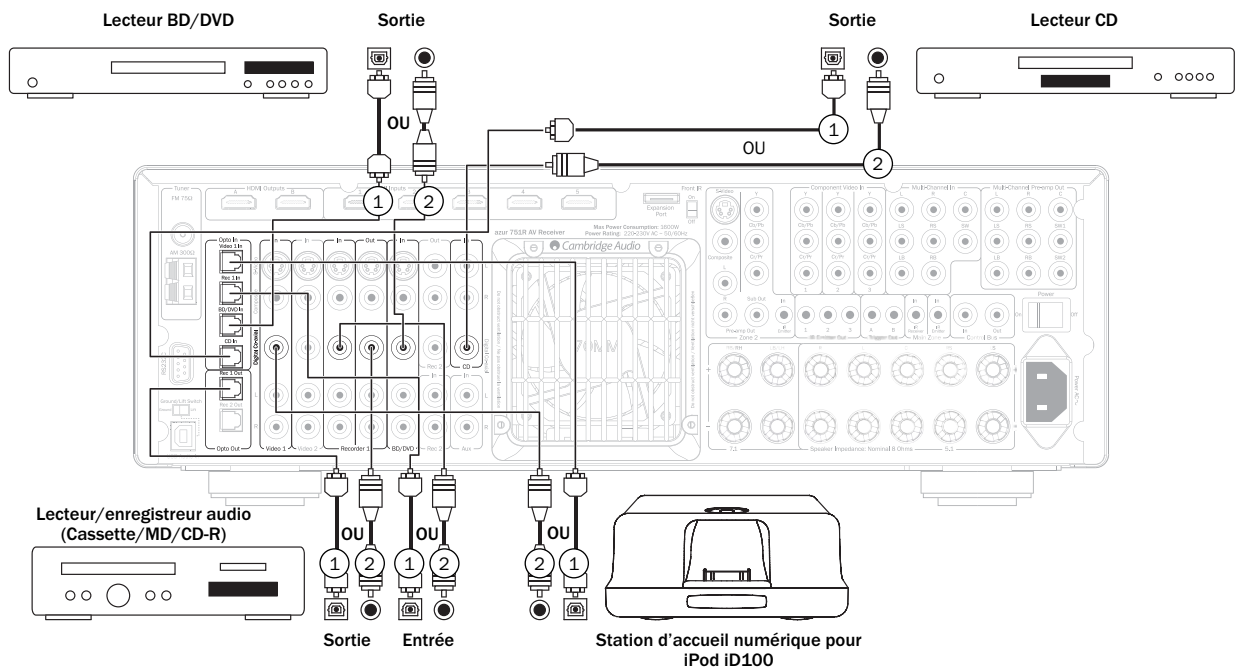

Un dispositif d'enregistrement tel qu'un MD ou CD-R peut également être connecté aux sorties numériques, comme indiqué.

## Raccordements d'entrée HDMI

HDMI (High-Definition Multi-Media Interface) est une connexion numérique qui permet de transmettre à la fois les signaux audio et vidéo dans un seul câble. Le transfert direct numérique de l'image et du son, ainsi que la prise en charge de divers types de contenus vidéo haute définition et d'audio haute résolution en font

le type de raccordement optimal. Les entrées HDMI peuvent être assignées aux sources BD/DVD, Vidéo 1, Vidéo 2, Enregistreur 1, Aux, CD, Enregistreur 2, Extension ou 7.1 Direct (consultez la section portant sur l'assignation des sources HDMI pour plus d'informations).

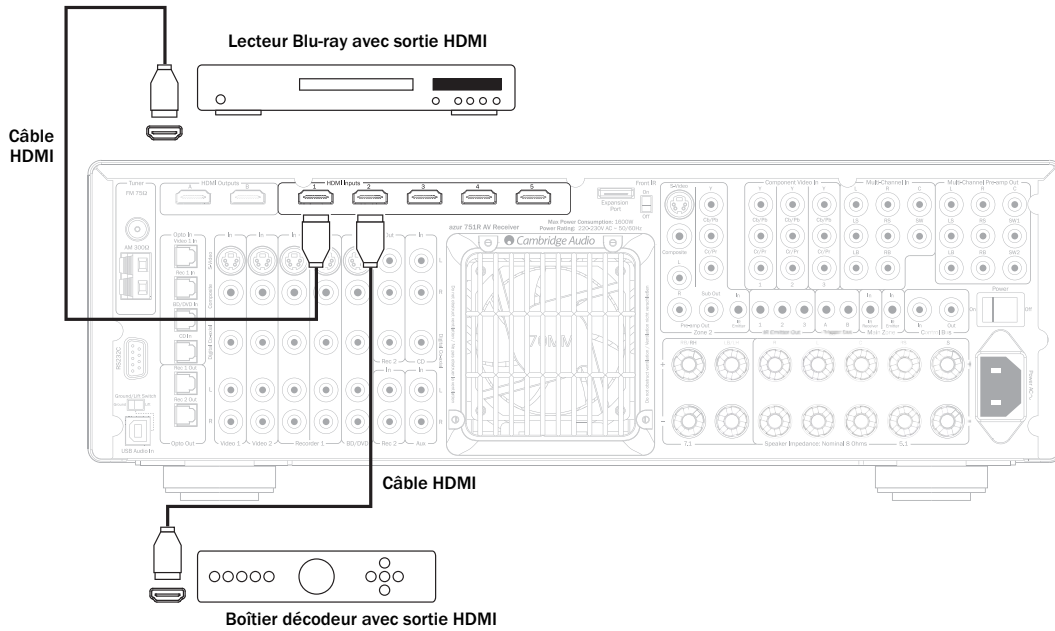

## Raccordements d'entrée vidéo analogique

Il est possible d'effectuer trois types de raccordements pour vidéo analogique sur le 651R/751R :

1. Composite - Raccordez à l'aide d'un seul câble phono/vidéo de 75 ohms (RCA-RCA).
2. S-Vidéo - Raccordez à l'aide d'un câble S-Vidéo.
3. Composante - Raccordez à l'aide de câbles pour vidéo composante de 75 ohms (3RCA-3RCA).

Pour les sources prenant en charge le HDMI, il s'agit toujours de la meilleure option.

Pour obtenir une qualité d'image optimale à partir de sources qui ne prennent en charge que la vidéo analogique, nous recommandons d'établir des connexions vidéo en composante, puis par ordre décroissant de qualité, des connexions S-Vidéo, puis vidéo composite.

Le 651R/751R est capable de transcoder, c.-à-d. réaliser une conversion ascendante de la vidéo analogique en HDMI pour la sortie principale du téléviseur/moniteur.

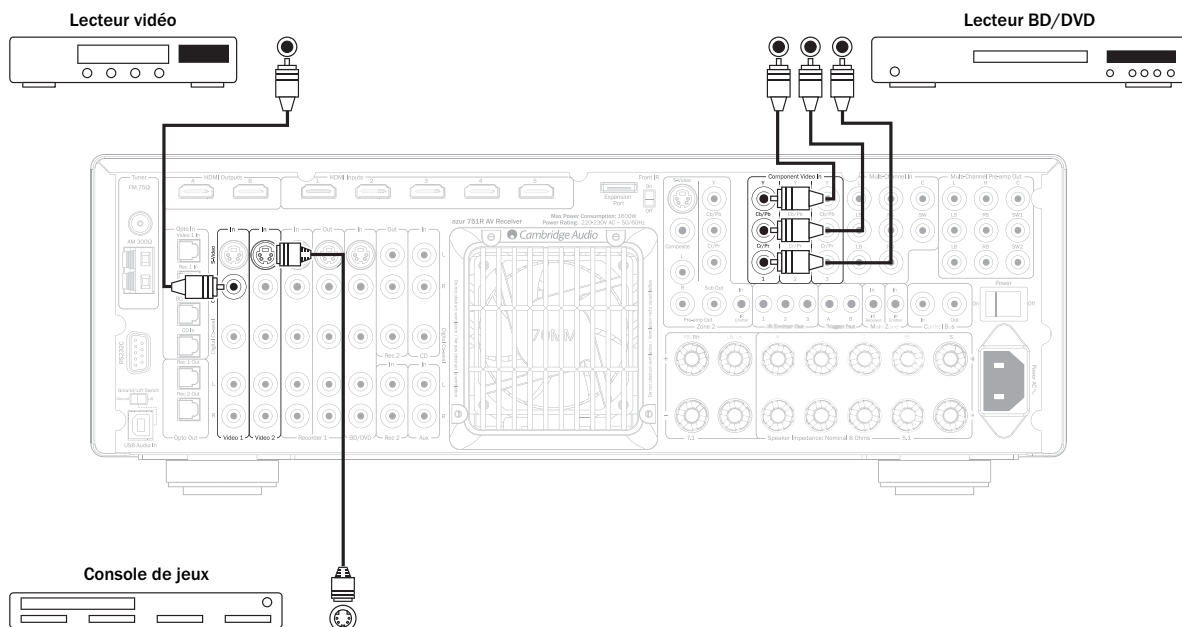

## Raccordements de sortie vidéo (HDMI A & B)

Le raccordement au téléviseur est effectué par HDMI. Le 651R/751R convertit la vidéo analogique entrante en HDMI et la traite pour assurer une qualité d'image optimale (consultez la section ultérieure).

L'appareil est doté de deux sorties, utilisables individuellement ou simultanément (pour un téléviseur et un projecteur, par exemple).

**Remarque :** les deux sorties affichent toujours la même vidéo.

Examinez le menu d'Assignation HDMI/Vidéo ci-dessous pour savoir comment sélectionner la sortie HDMI active dans les menus affichés à l'écran.

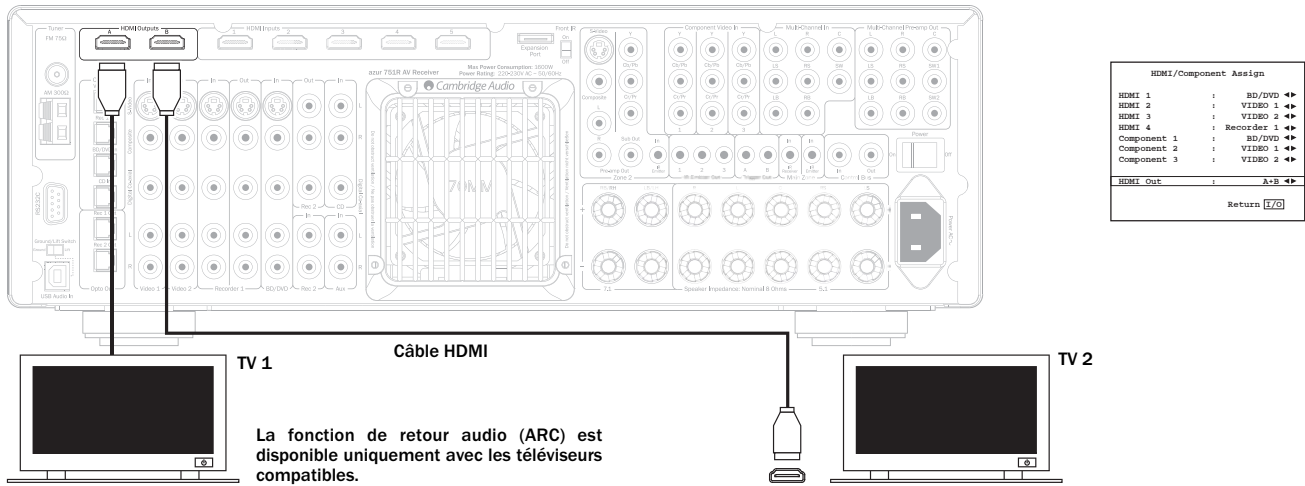

La fonction de retour audio (ARC) est disponible uniquement avec les téléviseurs compatibles.

La sortie HDMI A prend également en charge une fonction de retour audio (ARC) HDMI 1.4 à partir de téléviseurs compatibles.

Cela permet au 651/751R de recevoir le son provenant du tuner intégré au téléviseur. Consultez la section se rapportant à la fonction de retour audio (« TV-ARC ») pour plus de détails.

## Entrée 5.1/7.1 Direct

Les lecteurs DVD-A ou SACD peuvent être raccordés au 651R/751R via les entrées 5.1/7.1 Direct afin de lire de la musique multicanal.

Les formats DVD-A et SACD prennent tous les deux en charge la sortie 5.1. Les entrées directes du 651R/751R permettent également le raccordement facultatif de signaux surround arrière ou surround gauche et droit afin d'assurer une compatibilité avec de futures sources 7.1 ou des décodeurs externes.

Pour sélectionner l'entrée Direct, appuyez sur le bouton 7.1 Direct sur la télécommande ou le panneau avant.

Il peut être souhaitable de raccorder les lecteurs DVD-A/SACD au 651R/751R de deux méthodes à la fois.

Il est possible d'effectuer une entrée numérique ou HDMI vers le 651R/751R pour le décodage de son surround et un raccordement analogique 5.1 au 7.1 Direct pour une lecture au format DVD-A/SACD.

Si le lecteur est sélectionné via le bouton BD/DVD, vous pourrez alors visionner son contenu et décoder n'importe quelle bande-son surround correspondante.

Si vous appuyez sur le bouton 7.1 Direct, l'audio bascule pour prendre comme source les sorties analogiques du lecteur.

Vous pouvez également assigner la même entrée HDMI au 7.1 Direct pour ne pas perdre l'image.

Pour une qualité sonore optimale, ces connexions sont purement analogiques et aucun traitement DSP ou réglage des graves et des aigus n'est possible via le 651R/751R.

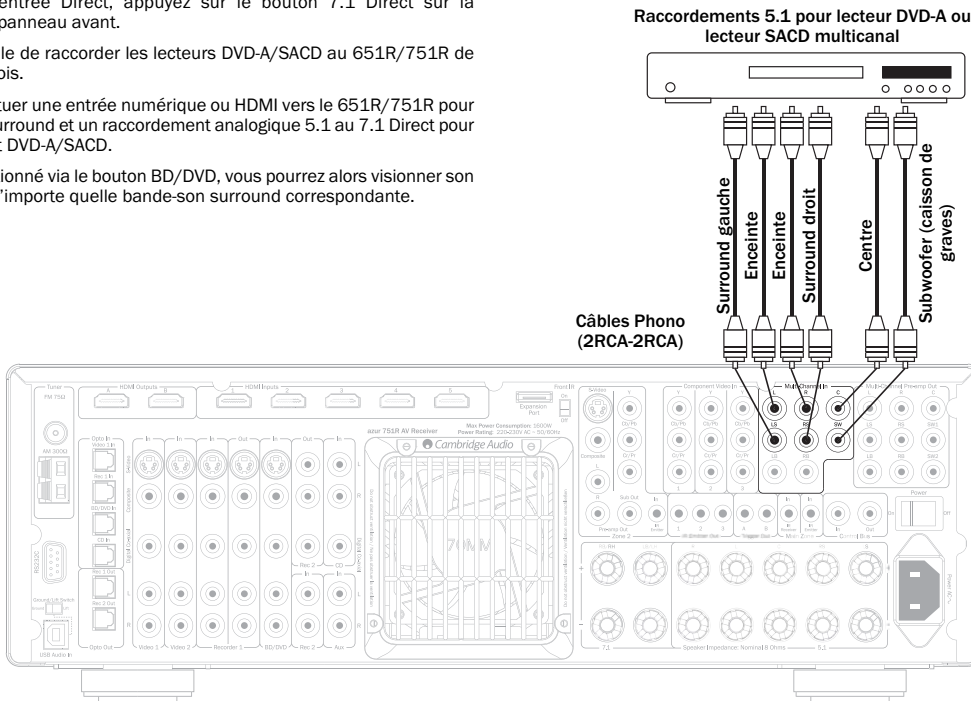

## Sortie de préampli 7.1

Si vous souhaitez raccorder des amplificateurs de puissance externes, utilisez les cordons Phono/RCA reliés aux sorties de préampli 7.1 sur le panneau arrière.

Pour une utilisation en 5.1/7.1, réglez la « Sortie multicanal » dans le menu de Configuration audio avancée affiché à l'écran (OSD) sur « Sortie préampli » plutôt que sur « Normal ». Cela permet de couper tous les amplificateurs de puissance internes lorsqu'ils ne sont pas utilisés.

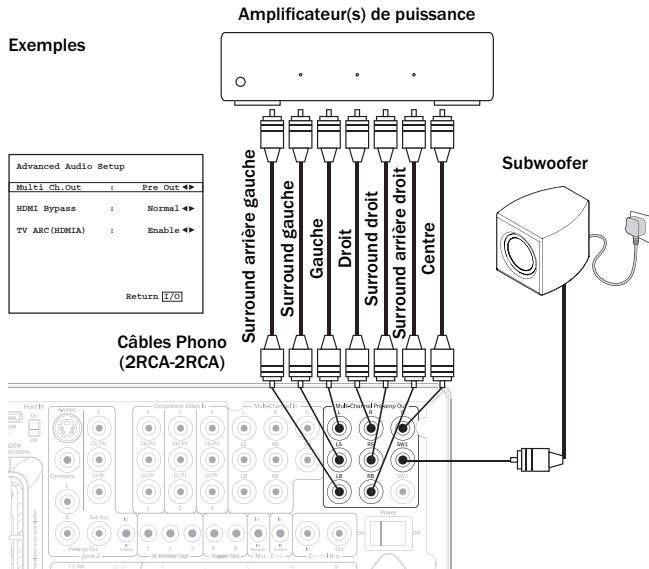

Le 651R/751R dispose par ailleurs d'un mode bicanal externe. Cela lui permet de reproduire tous les canaux surround des sources appropriées (enceintes centrale, surround et subwoofer) tandis que les enceintes avant gauche et droite sont commandées par un amplificateur de puissance externe ou un autre amplificateur capable de prendre en charge d'autres entrées de niveau fixes (par exemple les amplificateurs de séries 8 de Cambridge Audio).

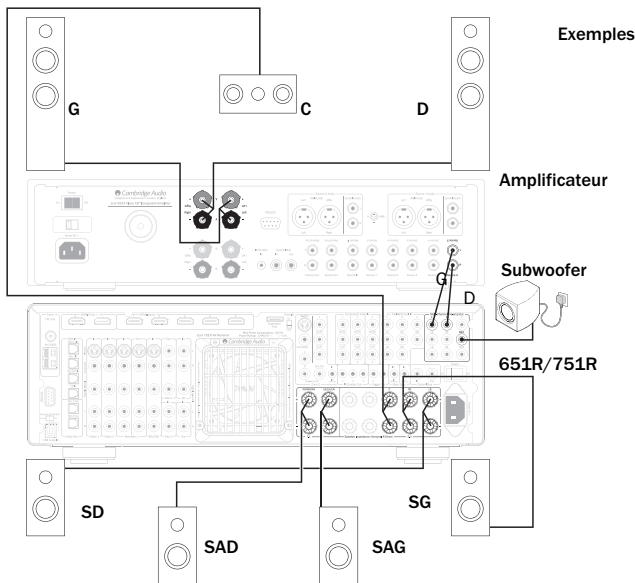

Réglez l'option « Sortie multicanal » sur « 2 can. ext. » dans le menu affiché à l'écran pour couper uniquement les sorties d'amplificateur avant gauche et droite du 651R/751R :

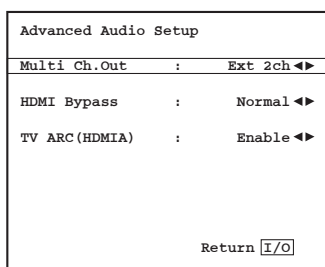

## Raccordements d'entrée sur le panneau avant

L'entrée Vidéo 3/MP3 située sur le panneau avant n'est destinée qu'aux connexions temporaires de consoles de jeux vidéo, etc. Retirez le cache pour accéder aux entrées Vidéo 3, puis raccordez aux sorties d'une console de jeux vidéo ou d'un caméscope à l'aide de câbles phono stéréo (RCA-RCA) et d'un câble composite. Vous pouvez également utiliser la mini-prise MP3 de 3,5 mm pour les sorties casque/niveau de ligne de baladeurs MP3.

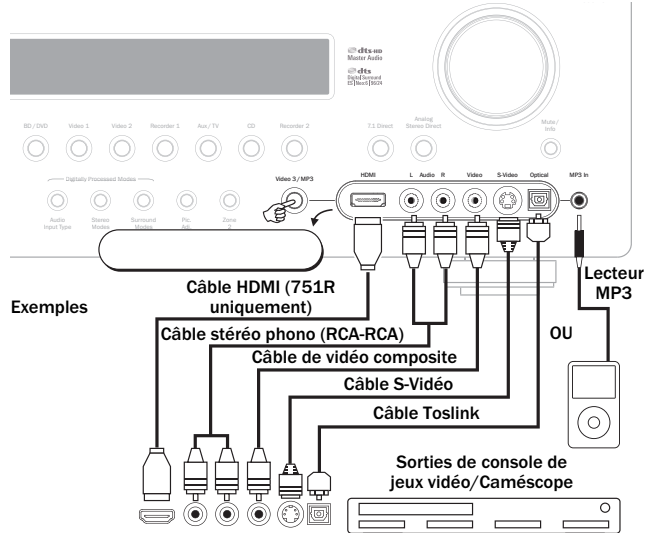

Lorsque vous appuyez sur Vidéo 3/MP3, le 651R/751R sélectionne automatiquement la prise MP3 si un appareil y est branché.

**Remarque :** l'entrée avant gauche est également utilisée pour le microphone autoréglable fourni. Reportez-vous à la section « Configuration automatique » de ce manuel pour plus d'informations.

Pour utiliser le HDMI (uniquement sur le 751R), commencez par assigner l'entrée HDMI à la source Vidéo 3 via l'affichage à l'écran (reportez-vous à la section ultérieure). L'entrée HDMI située en façade est de type HDMI 1.3c standard.

## Raccordements de l'antenne

### Antenne FM

Connectez une antenne à la prise FM 75 ohms (un simple câble d'antenne est fourni pour usage temporaire). Déroulez le câble et déplacez l'antenne jusqu'à ce que vous obteniez la meilleure réception. Pour un usage continu, nous recommandons fortement l'utilisation d'une antenne FM extérieure de 75 ohms.

### Antenne-cadre AM

Connectez chaque extrémité de l'antenne de longueur simple aux bornes d'antenne. Placez l'antenne aussi loin du système principal que possible afin d'empêcher tout bruit indésirable et d'obtenir une réception optimale. Si la réception est insuffisante avec l'antenne-cadre AM fournie, l'utilisation d'une antenne AM extérieure peut s'avérer nécessaire.

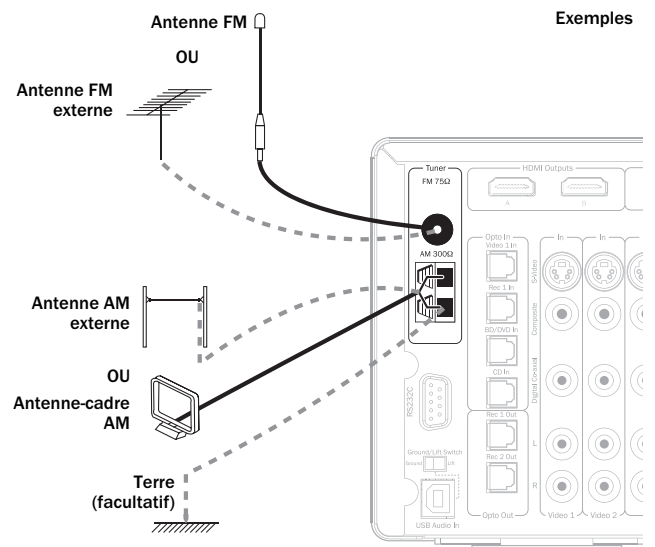

## Configuration du 651R/751R

La configuration complète du 651R/751R s'effectue en 3 étapes relativement simples. La procédure de configuration des enceintes peut être réalisée manuellement ou via la procédure de configuration automatique Audyssey (« Audyssey Auto Setup »).

Étape 1 : configurer les enceintes (délai des enceintes, crossover et calibrage du niveau, via Audyssey ou manuellement)

Étape 2 : assigner les entrées HDMI et vidéo analogiques

Étape 3 : configurer la source

## Configuration des enceintes

Pour effectuer une installation manuelle des enceintes, vous devez d'abord indiquer le type d'ensemble d'enceintes dont vous disposez.

Si vous préférez utiliser la configuration automatique Audyssey Auto-Setup, dans ce cas, cette précision n'est pas nécessaire. S'il s'agit d'un simple système 5.1 ou 7.1, Audyssey le reconnaîtra d'emblée.

En revanche, si vous souhaitez utiliser un ensemble 5.1 associé à un mode hauteur, ou 5.1 dont le surround arrière (SAG/SAD) est réassigné à la biamplification dans enceintes avant, ou encore 5.1 dont les sorties surround arrière (SAG/SAD) pilotent les enceintes de la zone 2, dans ce cas vous devez le préciser à l'appareil avant de procéder à la configuration automatique Audyssey.

Quoi qu'il en soit, le fait de régler la configuration des enceintes avant de lancer Audyssey ne présente aucun risque.

Les options sont 5.1, 7.1 ou 5.1+H telles qu'indiquées ci-dessous. Le 651R/751R peut prendre en charge une configuration allant jusqu'à 7.2 canaux, c'est-à-dire 7 enceintes (avant gauche et droit, centre, surround gauche et droit, surround arrière gauche et arrière droit) plus un subwoofer (le « 0.2 »).

Reportez-vous aux schémas ci-dessous pour voir des exemples types de configurations d'enceintes. Ajustez toujours la position des enceintes et la position d'écoute jusqu'à ce que vous obteniez un son qui vous convient. Pour en savoir plus sur le positionnement des enceintes, reportez-vous aux manuels de vos enceintes et de votre subwoofer.

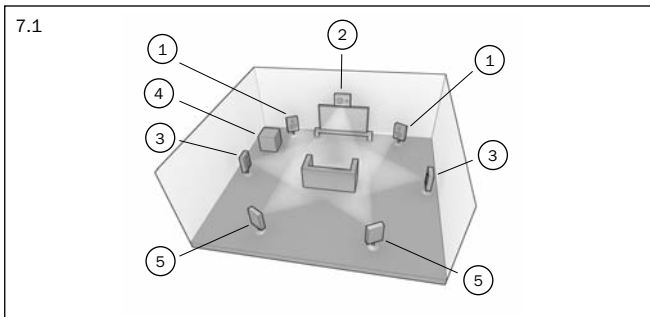
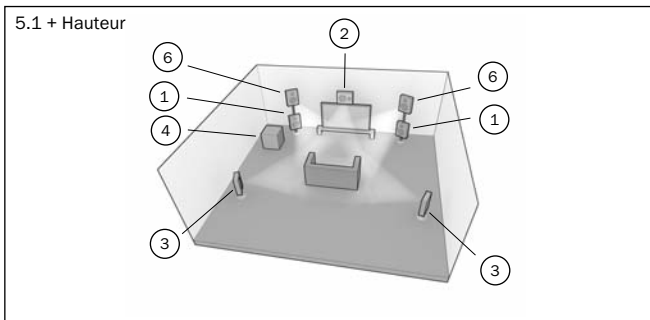
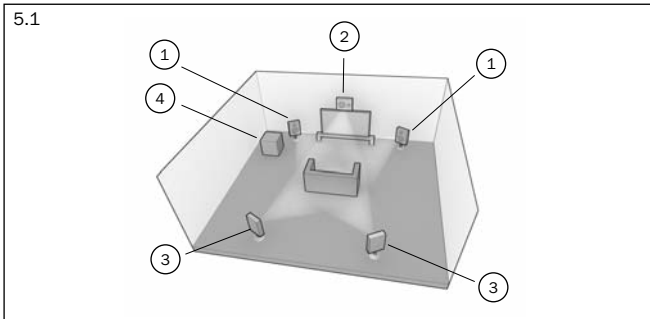

### 1 Enceintes avant gauche et droite

Pour un son stéréo et multicanal.

### 2 Enceinte centrale

Pour les dialogues et sons centraux. Positionnez-la idéalement à une hauteur identique à celle des enceintes avant gauche et droite (au-dessus ou en dessous du téléviseur/moniteur). Il est recommandé d'utiliser une enceinte centrale de la même marque/gamme que celle des enceintes avant gauche et droite. Cette « harmonisation du timbre » permet aux effets surround d'être diffusés plus naturellement de gauche à droite sans transition manifeste entre les enceintes.

### 3 Enceintes surround gauche et droite

Pour un son d'ambiance et multicanal. Les enceintes colonne doivent être orientées vers l'aire d'écoute. Il est recommandé de fixer au mur les enceintes compactes ou sur support, ou de les utiliser avec des supports spécifiques pour enceintes, et de les positionner à hauteur ou au-dessus de l'oreille.

### 4 Subwoofer

Pour renforcer les basses dans votre système, et également reproduire les effets cinématographiques LFE (effets basse fréquence) dédiés lors de la lecture de disques encodés en Dolby Digital ou DTS. Vous pouvez généralement placer votre subwoofer n'importe où dans la pièce du fait que les basses sont moins directionnelles, mais il est conseillé d'expérimenter plusieurs positionnements afin de trouver celui qui vous convient le mieux.

### 5 Enceintes surround arrière gauche et droite

Enceintes arrière individuelles au lieu d'une seule enceinte surround arrière. Utilisées avec les types de traitement 7.1. N'oubliez pas d'expérimenter différentes positions jusqu'à ce que vous soyez satisfait du son.

### 6 Enceintes avant gauche et droite en hauteur

Les enceintes en hauteur sont placées au-dessus des enceintes avant gauche et droite pour conférer une composante verticale au champ acoustique avec des sources numériques encodées en conséquence ou lorsque vous utilisez le post-traitement Dolby Pro Logic IIz.

Dans chaque cas, les 5.1, 5.1+H ou 7.1 correspondent en fait au nombre maximal d'enceintes pouvant être utilisées, du fait que les enceintes centrales et surround et le subwoofer peuvent tous être supprimés si nécessaire (cela réduira toutefois naturellement les performances). Par exemple, si vous choisissez de ne pas utiliser d'enceinte de canal central, vous pouvez définir cette option sur « Aucun » (None) dans les réglages, tel qu'indiqué ultérieurement, de sorte que le 651R/751R redirige automatiquement les informations du canal audio central vers les canaux avant gauche et droit, en créant ce que l'on appelle un « centre fantôme ».

De même, vous pourriez décider de ne pas utiliser de subwoofer si vos enceintes principales gauche et droite sont capables de reproduire suffisamment de basses pour profiter de manière satisfaisante des musiques et des films. Le 651R/751R redirigera alors automatiquement les basses du subwoofer/canal LFE (effets basse fréquence) vers les enceintes avant gauche et droite.

## Réalisation de la configuration

Remarque : cette configuration est très importante, car le 651R/751R utilisera également automatiquement ces informations pour choisir les modes de décodage Dolby et DTS appropriés en fonction non seulement de la source, mais aussi de l'ensemble d'enceintes que vous avez renseigné.

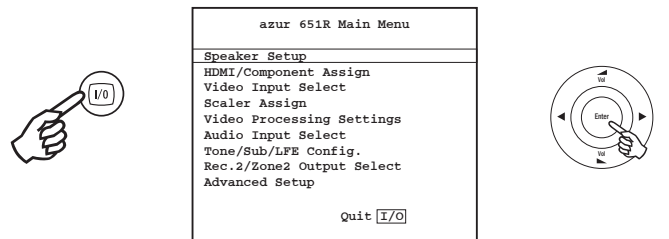

Pour indiquer à l'appareil le type d'ensemble d'enceintes dont vous disposez, activez l'affichage à l'écran via le bouton OSD de la télécommande, tel qu'indiqué. Sélectionnez le menu de « Configuration des enceintes » à l'aide des boutons de volume +/- de la télécommande, puis appuyez sur le bouton Entrée pour y accéder :

Choisissez un ensemble 5.1, 7.1 ou 5.1+H en mettant en surbrillance le Mode de décodage et en utilisant les flèches gauche et droite pour faire défiler les options :

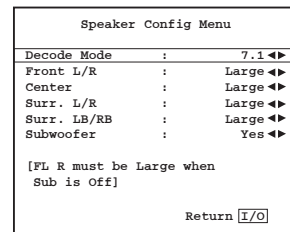



Notez que si vous sélectionnez une configuration 5.1, l'option Assigner SAG/SAD apparaîtra pour les enceintes surround arrière gauche et droite. Vous pouvez ensuite choisir d'assigner le canal d'amplification SAG/SAD inutilisé à la biamplication dans enceintes avant gauche et droite (définir Assigner SAG/SAD au biamp) ou au pilotage d'une paire d'enceintes en zone 2 (définir Assigner SAG/SAD sur Zone 2), ou encore de ne pas les connecter du tout (définir Assigner SAG/SAD à Aucun). Pour de plus amples détails sur la biamplication et la zone 2, reportez-vous à la section ultérieure.

Effectuez d'abord cette sélection, puis configurez vos enceintes manuellement ou automatiquement à l'aide d'Audyssey. Pour effectuer la configuration automatique Audyssey en ajoutant ou non la fonction d'égaliseur de pièce « Room EQ », consultez la section s'y rapportant.

Nous vous recommandons toutefois de lire la section consacrée à l'installation manuelle des enceintes ci-après, car elle vous permettra de mieux comprendre à quoi correspond l'ensemble de ces mesures et réglages, et pourquoi l'appareil les effectue.

## Réglage manuel de la taille des

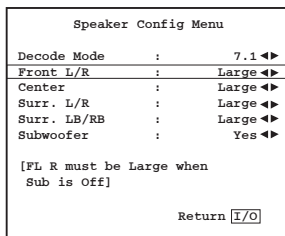

## enceintes

Sélectionnez le menu de configuration des enceintes.

Déplacez ensuite le curseur vers le bas et sélectionnez chaque enceinte successivement à l'aide des flèches gauche et droite pour choisir parmi « Grand », « Petit » ou « Aucun » pour chacune d'entre elles. Les options « Grand » et « Petit » sont utilisées pour décrire chaque enceinte en termes de réponse des basses, sans que cela corresponde nécessairement à la dimension physique réelle de l'enceinte.

**Grand** = Enceintes avec une faible réponse en fréquence prolongée d'environ 20-40 Hz à 16-20 kHz (enceintes colonne ou enceintes sur pied de plus grande dimension et de haute qualité).

**Petit** = Enceintes avec une réponse en fréquence faible moins prolongée d'environ 80-100 Hz à 16-20 kHz (petites enceintes sur pied, compactes ou enceintes satellite).

Le fait de configurer chaque enceinte permet au 651R/751R d'effectuer ce que l'on appelle la gestion des basses, et de diriger les basses de faible fréquence provenant des sources musicales et le canal LFE de sources surround vers les enceintes les plus à même d'en reproduire fidèlement le son. Si vous ne souhaitez utiliser aucune des enceintes, réglez l'option sur « Aucun ».

La sortie du subwoofer peut également être réglée sur Oui ou Non. Si aucun subwoofer n'est utilisé, assurez-vous de régler cette option sur Non pour permettre au 651R/751R de rediriger les informations de basses de ce canal vers d'autres enceintes.

**Remarque** : le 651R/751R forcera les paramètres de certaines enceintes dans les circonstances suivantes :

Les enceintes avant gauche et droite peuvent être réglées sur « Grand » ou « Petit », mais jamais sur « Aucun » car elles sont toujours indispensables pour reproduire n'importe quel type de musique/film.

Les basses doivent toujours être reproduites soit par le canal avant gauche et droit, soit par le subwoofer (ou les deux). Régler les enceintes avant gauche et droite sur « Petit » réglera automatiquement le subwoofer sur « Oui ». Régler le subwoofer sur « Non » réglera automatiquement les enceintes avant gauche et droite sur « Grand ».

Si les enceintes avant gauche et droite ne peuvent reproduire les basses de faible fréquence, il convient d'utiliser un subwoofer. En d'autres termes, si les enceintes avant gauche et droite sont réglées sur « Petit », le subwoofer doit être réglé sur « Oui ».

De même, en réglant les enceintes avant gauche et droite sur « Petit », les autres enceintes seront toujours systématiquement réglées sur « Petit » (et le subwoofer sur « Oui »). Cela afin d'empêcher que les informations de basses/LFE ne soient redirigées vers les canaux surround.

Pour mémoriser le réglage, il vous suffit de quitter l'affichage à l'écran (appuyer sur le bouton OSD permet de revenir à l'élément de menu précédent, puis de quitter et de mémoriser à partir de l'écran du menu principal).

## Réglage manuel du délai des enceintes

Du fait que les enceintes d'un ensemble home cinéma sont généralement placées à des distances différentes de l'auditeur, le 651R/751R intègre la capacité d'appliquer un délai numérique variable pour chacun des canaux, de sorte que le son de chaque enceinte parvienne au même moment à l'aire d'écoute pour assurer un effet sonore surround optimal.

Pour définir automatiquement la durée du délai, reportez-vous à la section « Configuration automatique » de ce manuel.

Pour définir manuellement la durée du délai, il suffit de mesurer les distances entre l'aire d'écoute et chaque enceinte, tel qu'indiqué

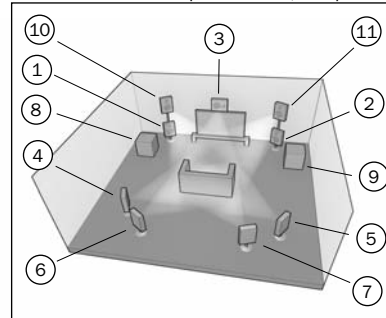

- 1 = Enceinte avant gauche
- 2 = Enceinte avant droite
- 3 = Enceinte centrale
- 4 = Enceinte surround gauche
- 5 = Enceinte surround droite
- 6 = Enceinte surround arrière gauche (lorsqu'elle est utilisée)
- 7 = Enceinte surround arrière droite (lorsqu'elle est utilisée)
- 8 = Subwoofer 1 (peut être placé quasiment n'importe où)
- 9 = Subwoofer 2 (peut être placé quasiment n'importe où)
- 10 = Enceintes avant gauche en hauteur au-dessus de l'enceinte avant gauche (lorsqu'elle est utilisée)
- 11 = Enceintes avant droite en hauteur au-dessus de l'enceinte avant droite (lorsqu'elle est utilisée)

dans le schéma suivant :

Définissez les distances dans le menu affiché à l'écran (OSD) de Distance des enceintes en choisissant la valeur la plus proche, exprimée en mètres. La vitesse du son est d'environ 340 mètres par seconde, le 651R/751R ajoute ainsi un délai de près de 3 ms par mètre de distance définie.

Ouvrez le menu du « Délai des enceintes » et sélectionnez une enceinte à la fois. Définissez la distance selon la valeur la plus proche que vous avez mesurée à l'aide des flèches gauche et droite (les valeurs n'ont pas besoin d'être exactes) :

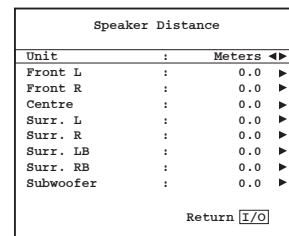

Appuyez sur le bouton OSD pour quitter le menu.

## Réglage manuel du calibrage du

Le 651R/751R permet de calibrer le niveau afin d'harmoniser le niveau acoustique entre les différents types/les différentes tailles, voire les différentes marques d'enceintes susceptibles d'être utilisées pour chaque canal. Ce calibrage s'effectue en ajustant le niveau relatif de chaque enceinte. Cela peut se faire manuellement via le menu « Calibrage du niveau » affiché à l'écran (OSD) ou automatiquement, consultez ci-après la section « Configuration automatique Audyssey » de ce manuel.

La procédure de base pour effectuer un réglage manuel est d'écouter ou de mesurer à l'aide d'un calibre SPL (SPL, pour « niveau de pression acoustique », qui est plus précis et recommandé, mais non indispensable) le niveau sonore émis par chaque enceinte et de régler les niveaux relatifs de chaque enceinte afin qu'elles aient toutes la même puissance sonore au niveau de l'aire d'écoute habituelle. Le 651R/751R intègre un générateur de signaux de test (bruit blanc large bande) pour faciliter cette procédure.

Appuyez sur le bouton OSD de la télécommande, puis sélectionnez le menu « Calibrage du niveau ». Lancez maintenant le signal de test en mettant cet élément en surbrillance et en appuyant sur les flèches *gauche* ou *droite* :

Level Calibration	
Test Signal :	OFF ◀▶
Front L :	0db ◀▶
Front R :	0db ◀▶
Surround L :	0db ◀▶
Surround R :	0db ◀▶
Centre :	0db ◀▶
Subwoofer :	0db ◀▶
Surr. Back L :	0db ◀▶
Surr. Back R :	0db ◀▶
Return [I/O]	

Vous pouvez maintenant faire défiler les canaux de haut en bas à l'aide des boutons de *Volume +/-* de la télécommande. Chaque fois qu'un nouveau canal est sélectionné, vous pourrez entendre le signal de test se déplacer vers ce canal. Comparez la puissance sonore de tous les canaux tels que vous les entendez au niveau de l'aire d'écoute.

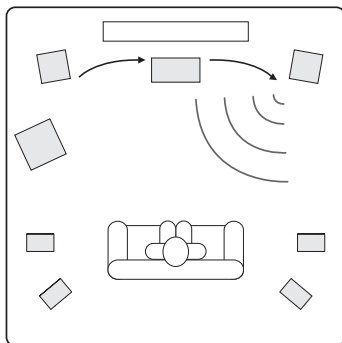

Vous devriez entendre un « souffle » ou un « chuintement continu ».

Réglez à présent les canaux afin d'harmoniser leur son (en termes de puissance sonore uniquement, car les canaux ayant des réponses en fréquences différentes peuvent avoir un rendu différent en termes de « tonalité » du son, celui-ci pouvant produire plus ou moins de « chuintement continu »).

Choisissez le canal dont le son diverge le plus et sélectionnez-le pour écouter le signal de test. Réglez à présent le niveau relatif en dB (à l'aide des flèches gauche/droite sur la télécommande) et continuez de le comparer à d'autres canaux jusqu'à ce qu'il soit d'égal intensité. Le niveau peut être modifié au maximum de + ou - 10 dB par pas de 1 dB. Répétez la procédure avec le canal suivant dont le son diverge le plus. Une fois tous les canaux semblables en termes d'intensité, appuyez de nouveau sur le bouton OSD pour sauvegarder le réglage et quitter le menu.

## Réglage manuel des crossovers de subwoofer et gestion des basses

Le 651R/751R effectue la gestion des basses pour toute enceinte réglée sur « Petit » dans le menu affiché à l'écran (OSD). Cela signifie que les basses des enceintes qui ne sont pas en mesure de les reproduire efficacement sont dirigées vers le subwoofer à la place.

Speaker Crossover Menu	
Front L/R :	80Hz ◀▶
Centre :	80Hz ◀▶
Surr. L/R :	80Hz ◀▶
Surr. LB/RB :	80Hz ◀▶
Return [I/O]	

Les options d'ajustement du crossover du menu Crossover enceintes servent à déterminer le point auquel cette transition s'effectue. En d'autres termes, elles permettent de régler la fréquence en dessous de laquelle les basses ne sont pas acheminées vers les « petites » enceintes, mais plutôt vers le canal du subwoofer. Il est important de comprendre que les basses transmises au subwoofer par la fonctionnalité de gestion des basses sont différentes des basses encodées dans le support au son surround en tant que canal LFE dédié.

Si le support source contient un canal LFE distinct (c.-à-d. un support DD ou DTS) il sera toujours acheminé vers le subwoofer (s'il est activé) et ne sera pas affecté par le réglage du crossover. Certains types d'encodage (tels que Dolby Pro Logic II/IIx et Neo:6) ne possèdent pas réellement de canal LFE.

Le réglage par défaut pour tous les crossovers de gestion des basses est 80 Hz, ce qui constitue un bon point de départ global. Si vous ne souhaitez effectuer aucun ajustement, laissez simplement toutes les valeurs de crossover à ces paramètres par défaut.

Remarque : ces réglages ne s'utilisent en fait que pour les enceintes ayant été réglées sur « Petit » dans le menu de configuration des enceintes.

Pour les utilisateurs expérimentés, il est toutefois possible d'ajuster les crossovers d'enceintes utilisées pour toute enceinte réglée sur « Petit » de façon indépendante afin de tenir compte du fait que vous voudrez peut-être rediriger les basses directes des enceintes colonne avant (vers le subwoofer) à 50 Hz, par exemple, mais rediriger celles des enceintes surround gauche et droite à 100 Hz. Si vous souhaitez procéder à ces ajustements, il est préférable de consulter la documentation fournie par le fabricant de vos enceintes ou de contacter votre revendeur pour déterminer la réponse en fréquence de votre système et le point à partir duquel la réponse de basse de chaque type d'enceinte commence à diminuer (souvent appelé le point de déclenchement/d'arrêt 3 dB ou 6 dB). Cela correspondrait plus ou moins au point auquel le crossover devrait être défini.

De même, la procédure de configuration automatique Audyssey permet de mesurer et de définir des points de transition appropriés pour vos enceintes.

## Audyssey 2EQ® et configuration automatique

Le système Audyssey 2EQ permet d'effectuer la configuration automatique à l'aide du microphone calibré fourni, en déterminant automatiquement le nombre d'enceintes que vous avez connectées, leur « taille » et leurs fréquences de crossover (aux fins de gestion des basses), ainsi que leurs distances de l'aire d'écoute.

Dans un deuxième temps, Audyssey 2EQ peut également éliminer des déficiences de lecture provoquées par une acoustique sous-optimale de la pièce.

Pour ce faire, le système capture tous les éventuels problèmes acoustiques détectés dans l'aire d'écoute, à la fois au niveau de la fréquence et du domaine temporel, et applique une égalisation corrective sophistiquée.

Le résultat : une qualité sonore améliorée, un gain de clarté du dialogue, et un son parfaitement équilibré depuis plusieurs aires d'écoute.

Audyssey 2EQ peut également être utilisé avec Audyssey Dynamic EQ® et Audyssey Dynamic Volume®, tel que cela est décrit ultérieurement dans cette section.

Sur le 651R/751R, Audyssey 2EQ offre deux méthodes de mesure : la méthode de configuration automatique simple Audyssey Autoseup et Audyssey Autoseup + 2EQ.

**Audyssey Autoseup** effectue la mesure d'une position pour configurer les enceintes uniquement.

**Audyssey Autoseup + 2EQ** effectue la mesure à partir de trois positions pour corriger la réponse de la pièce, en plus de configurer les enceintes.

Avant d'utiliser l'une ou l'autre fonction, assurez-vous de connecter et de positionner correctement l'ensemble de vos enceintes.

**Si, plutôt que d'utiliser une installation standard 5.1 ou 7.1, vous souhaitez bénéficier d'une bi-amplification de vos enceintes avant, utiliser les enceintes surround arrière (SAG/SAD) pour la zone 2, ou encore réaliser une configuration 5.1+ Hauteur, assurez-vous alors d'effectuer ces réglages avant de lancer Autoseup.**

Ceci est important car le 651R/751R a besoin de ces informations pour tester correctement les enceintes lors du processus de configuration automatique.

### Configuration automatique avec Autoseup

La configuration automatique avec Autoseup dans sa version la plus simple se déroule en deux étapes. Elle consiste d'abord à vérifier le nombre d'enceintes que vous avez raccordées. Elle indique ainsi si elles semblent en déphasage ou non, afin de repérer toute éventuelle erreur de connexion.

Si tout est correct, vous pouvez alors passer à la deuxième étape pour effectuer des mesures supplémentaires de chaque enceinte tour à tour afin de régler automatiquement la distance (durée de délai), le niveau étalonné et le point de crossover pour chacune d'elle.

## Configuration automatique avec Audyssey 2EQ Room EQ

Il s'agit d'une version plus sophistiquée, qui comprend une deuxième étape plus longue au cours de laquelle le système mesure la réponse en fréquence de toutes les enceintes, trois fois et à trois points différents de la pièce, puis procède à leur étalonnage et à leur égalisation pour optimiser le son de votre environnement d'écoute réel (Room EQ). Pour effectuer la configuration automatique Audyssey Autoseup sans la fonctionnalité Room EQ, il suffit de sélectionner Audyssey Autoseup à partir du menu. En revanche, si vous souhaitez effectuer la configuration automatique Audyssey Autoseup avec la fonctionnalité Room EQ, sélectionnez Audyssey Autoseup & 2EQ.

La procédure étant identique pour les deux options, à l'exception des séries de mesures supplémentaires, la description ci-après portera uniquement sur Audyssey & 2EQ.

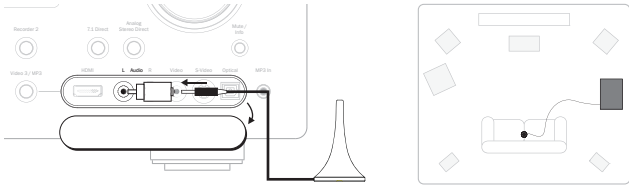

Branchez tout d'abord le microphone fourni sur l'entrée audio avant gauche du panneau avant et placez-le au niveau de votre aire d'écoute habituelle dans la pièce.

Appuyez sur le bouton OSD de la télécommande pour accéder à l'affichage à l'écran, puis sélectionnez le menu de configuration des enceintes. Sélectionnez à présent l'option Audyssey de votre choix.

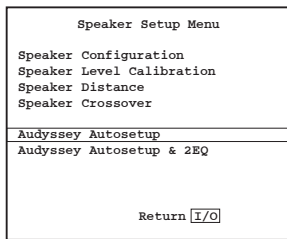

Suivez les instructions à l'écran et appuyez sur « Entrée » sur la télécommande lorsque vous êtes prêt à démarrer la fonction de configuration automatique Audyssey.

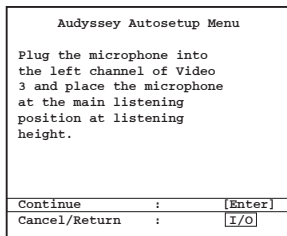

Une fois activé, l'affichage à l'écran indiquera le message ci-dessous. Le message « Calibrage auto. Audyssey » sera également affiché sur le panneau avant de 651R/751R pour confirmer.

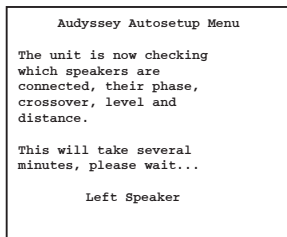

Une série de signaux de test sera alors émise depuis l'ensemble des bornes d'enceintes raccordées au 651R/751R (y compris la sortie du subwoofer).

Une fois le test terminé, l'appareil affichera un écran similaire à celui ci-dessous afin d'indiquer quelles enceintes ont été détectées et lesquelles ont semblé déphasées.

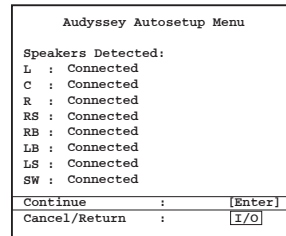

Si l'une quelconque des enceintes apparaît comme étant non-raccordée ou déphasée, vérifiez soigneusement les connexions sur l'enceinte et l'arrière de l'appareil. Vérifiez également tout bicâblage susceptible d'être présent sur l'enceinte. Pour toute enceinte déphasée, vérifiez que la borne + correspondante du 651R/751R est raccordée à la borne + de ladite enceinte, et que de la même manière, la borne du 651R/751R est raccordée à la borne de l'enceinte pour ce canal.

**Remarque :** comme tous les systèmes de ce type, Audyssey présente certaines limites. Les enceintes démontrant des angles de phase très marqués ou dont le câblage déphase délibérément certains circuits d'attaque peuvent bien sûr apparaître au système comme enceinte déphasée alors qu'elle est correctement raccordée. Si une enceinte est signalée comme déphasée, mais qu'elle est correctement câblée, vous pouvez sans crainte poursuivre vers l'étape suivante.

Si nécessaire, appuyez sur la touche I/O pour annuler et effectuer un nouvel essai ou appuyez sur Entrée pour commencer la deuxième partie de la procédure de configuration automatique, tel qu'indiqué ci-dessous.

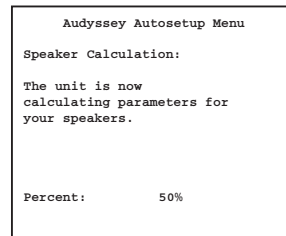

De nouveau, une série de signaux de test sera alors émise depuis de l'ensemble des bornes d'enceintes et du subwoofer connectées. Le 651R/751R utilise ces données pour mesurer les niveaux de crossovers et les distances (et ainsi introduire les délais corrects) adaptés à vos enceintes et aux caractéristiques de la pièce.

Pour Audyssey & 2EQ, l'appareil vous invitera à effectuer une deuxième mesure après avoir déplacé le microphone à la limite gauche de l'aire d'écoute habituelle, occupée par vous-même et les autres auditeurs (par exemple l'extrémité gauche de votre canapé). Vous devrez ensuite procéder de même en déplaçant cette fois le microphone à la limite droite de l'aire d'écoute habituelle. Dans les deux cas, le microphone doit être situé à peu près à votre hauteur d'écoute habituelle.

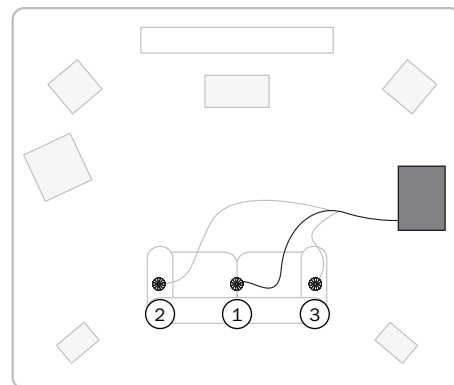

Une fois la configuration automatique du 651R/751R terminée avec succès, l'appareil indique le message « Mesure terminée », puis affiche l'écran « Configuration Audyssey avancée », tel que décrit dans la section suivante.

Si vous venez d'effectuer une configuration Audyssey Autoseup & 2EQ, vous constaterez que l'option 2EQ est activée et aurez en plus la possibilité d'utiliser les fonctions Audyssey Dynamic EQ et/ou Dynamic Volume si vous le souhaitez.

Si vous venez d'effectuer une simple configuration Audyssey Autoseup, vous constaterez que l'option 2EQ est désactivée (et ne peut être activée), mais vous aurez toujours la possibilité d'utiliser les fonctions Audyssey Dynamic EQ et/ou Dynamic Volume si vous le souhaitez. Consultez la section suivante pour plus de détails.

Pour valider le réglage et quitter le menu, appuyez simplement sur la touche I/O.

Le réglage de la distance de crossover entre les enceintes et le calibrage du niveau pour chaque enceinte aura été actualisé.

Il est bien sûr possible à présent d'accéder aux menus de délai des enceintes et de calibrage du niveau si vous voulez vérifier/ajuster manuellement les réglages effectués par le système, ce qui est d'ailleurs toujours conseillé dans la mesure où nul système ne peut être totalement infaillible.

Pour quitter le menu de configuration automatique du 651R/751R, continuez d'appuyer sur le bouton OSD de la télécommande pour quitter tous les menus ou jusqu'à ce que « OSD » ne soit plus affiché sur le panneau avant. Vous pouvez maintenant débrancher le microphone et le ranger en vue d'une utilisation ultérieure.

#### Remarques :

- Certaines enceintes, notamment les bipolaires, qui émettent dans plusieurs directions, peuvent empêcher Autoseup de mesurer avec précision le niveau et la distance depuis votre aire d'écoute.
- Les subwoofers actifs dotés de la fonction DSP intègrent un court délai dans leur électronique. Le 651R/751R mesure la durée de délai totale, y compris tout délai intégré, c'est pourquoi il appliquera toujours la durée de délai correcte, laquelle, une fois ajoutée au délai intégré, fournira la réponse adaptée. Toutefois, la distance rapportée dans ce cas sera légèrement supérieure à la mesure physique.
- En cas de présence d'un subwoofer, Autoseup traite davantage d'enceintes en « Petites » et définit un point de crossover peu élevé (à moins qu'elles ne démontrent véritablement une réponse des basses inférieure à 40Hz).

Cela ne signifie pas que ces enceintes sont physiquement petites, mais simplement que le système va automatiquement envoyer des basses très faibles (uniquement) de ces canaux vers le subwoofer pour optimiser la réponse du système.

Dans tous les cas, il est toujours conseillé de vérifier manuellement les réglages effectués par le système pour s'assurer qu'il n'y a pas d'erreurs manifestes.

## Configuration Audyssey avancée

Outre la fonction d'égalisation Room EQ qui peut uniquement être activée dans le cadre d'une configuration Audyssey & 2EQ, deux autres fonctions Audyssey supplémentaires (désactivées par défaut) sont disponibles.

Sélectionnez Configuration avancée à partir de l'écran du menu principal. Sélectionnez ensuite Configuration Audyssey avancée :

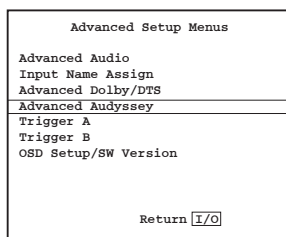

### Audyssey Dynamic EQ®

Musiques, films et jeux sont généralement mixés à un volume assez élevé, mais leur lecture s'effectue à des niveaux plus modestes dans un cadre domestique.

Parce que la réponse de l'oreille humaine varie selon le niveau, la réponse en fréquence perçue et le champ acoustique dans un environnement domestique peuvent être altérés à différents niveaux par rapport à ce qui était réellement attendu.

Audyssey Dynamic EQ® s'efforce de résoudre ce problème en tenant compte de la perception humaine, de l'acoustique de la pièce et des informations provenant à la fois des niveaux de source entrants et des réels niveaux sonores de sortie dans la pièce.

Audyssey Dynamic EQ fonctionne de pair avec Audyssey 2EQ pour ajuster l'égaliseur appliqué aux enceintes en accord avec le niveau acoustique, afin d'atteindre une balance tonale et une impression surround qui restent constantes malgré les changements de volume.

Lorsqu' Audyssey Dynamic EQ est activé, l'option de décalage d'égaliseur Dynamic EQ apparaît.

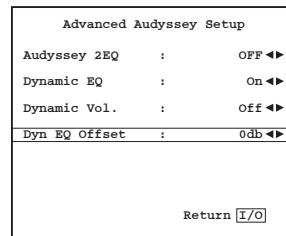

Les films sont mixés dans des pièces calibrées pour une référence de film standard.

Audyssey Dynamic EQ est référencé à ce niveau de film standard et procède à des ajustements pour maintenir la réponse de référence et l'enveloppement surround qui s'y rapportent.

Cependant, le niveau de référence de film n'est pas toujours utilisé dans les musiques ou les contenus autres que des films.

À cet effet, l'option de décalage d'égaliseur Dynamic EQ Offset propose quatre paramètres différents, dont trois à utiliser lorsque le niveau de mixage du contenu ne correspond pas au film standard.

**0 dB (Réf. de film)** : il s'agit du réglage par défaut, dont l'utilisation est conseillée lorsque vous visionnez des films.

**15 dB** : adapté pour la musique pop/rock ou autre programme mixé à des niveaux d'écoute très élevés ou dans le cas d'une compression de la plage dynamique.

**10 dB** : adapté pour le jazz ou autre musique présentant une plage dynamique étendue. Il est également conseillé de sélectionner ce réglage pour les contenus télévisuels, du fait qu'ils sont généralement mixés à 10 dB au-dessous du niveau de référence de film.

**5 dB** : adapté pour les contenus présentant une gamme dynamique très étendue, comme la musique classique.

### Audyssey Dynamic Volume®

Audyssey Dynamic Volume® s'efforce de résoudre le problème des variations importantes de niveau de volume entre les programmes de télévision et les publicités et entre les passages doux et forts des films.

La fonction Dynamic Volume examine le réglage du volume en cours et contrôle alors le contenu du programme en temps réel, chaque fois que nécessaire. Elle procède aux ajustements nécessaires rapides ou progressifs afin de maintenir le niveau de volume souhaité en cours de lecture.

L'idée est que la réponse des basses perçue, la balance tonale, l'impression surround et la clarté du dialogue restent les mêmes lorsque vous visionnez un film, zappez entre les chaînes de télévision, ou passez d'un contenu stéréo à un contenu surround.

La fonction Audyssey Dynamic EQ étant intégrée à Dynamic Volume, elle est automatiquement activée quand vous utilisez Dynamic Volume.

Dynamic Volume offre trois réglages possibles (en plus du mode désactivé) :

**Fort** : ce réglage propose la plage dynamique la plus étroite. Il est particulièrement indiqué si vous souhaitez visionner des films en fin de soirée sans réveiller le reste de la famille.

**Moyen** : il s'agit du réglage le plus courant pour regarder la télévision au quotidien dans un environnement de salle de séjour. Il est notamment efficace pour modérer les augmentations de volume lors des pauses publicitaires.

**Léger** : ce réglage offre une gamme dynamique plus étendue et peut être utilisé lorsque vous regardez un film d'action où vous voulez bénéficier d'un son totalement dynamique tout en conservant les dialogues constamment audibles.

**Désactivé** : l'intégralité de la gamme dynamique est laissée intacte.

## Assignation des entrées vidéo

Le 651R est doté de quatre entrées HDMI (High Definition Multi-Media Interface) et de deux sorties HDMI. Le 751R est quant à lui doté de six entrées HDMI (dont une en façade) et de deux sorties. Le HDMI est un système audio/vidéo entièrement numérique qui transmet l'image et le son en format numérique en vue d'offrir la meilleure qualité d'image possible.

Il est fréquent que les sorties HDMI sur les lecteurs Blu-ray, DVD et les boîtiers décodeurs prennent également en charge des formats de résolution supérieurs, notamment ceux à balayage progressif (progressive scan). Consultez la documentation de votre téléviseur et de votre source HDMI pour plus de détails. Il est souvent possible de choisir parmi diverses options. Dans ce cas, choisissez celle offrant la qualité de sortie la plus élevée et qui est compatible à la fois avec votre source et votre téléviseur.

À partir de lecteurs Blu-ray, le HDMI permet également de prendre en charge les derniers formats Dolby Digital Plus et True-HD, ainsi que DTS-HD High Resolution et Master Audio. Veillez à ce que la sortie HDMI de votre lecteur soit réglée sur « Bitstream » ou « Raw » pour transmettre les formats au 651R/751R en vue de les décoder. De même, certains lecteurs Blu-ray sont dotés de fonctions permettant une conversion ascendante des formats tels que le Dolby Digital Plus en Dolby Digital 5.1 rétrocompatible pour des modèles de récepteurs AV plus anciens qui ne prennent pas en charge ces formats récents.

Assurez-vous que ces paramètres sont désactivés pour permettre au 651R/751R d'accéder aux tout derniers formats. Le HDMI s'impose par conséquent comme méthode de connexion recommandée tant pour l'audio que pour la vidéo.

Le 651R/751R peut toutefois aussi accepter la vidéo composite, la S-Vidéo et la vidéo composante pour les sources ne disposant pas de sortie HDMI et transcoder et traiter automatiquement cette vidéo pour la sortie HDMI. Chacune des entrées HDMI et composantes peut être librement assignée à n'importe quelle source via l'affichage à l'écran (OSD). Les entrées composites et S-Vidéo sont physiquement fixées.

Le paramétrage par défaut est tel qu'indiqué ci-dessous.

Mettez en surbrillance chaque entrée HDMI et composante une par une si vous souhaitez l'assigner à une autre source (à l'aide des flèches gauche et droite).

HDMI/Component Assign	
HDMI 1	: BD/DVD ◀▶
HDMI 2	: VIDEO 1 ◀▶
HDMI 3	: VIDEO 2 ◀▶
HDMI 4	: Recorder 1 ◀▶
Component 1	: BD/DVD ◀▶
Component 1	: VIDEO 1 ◀▶
Component 1	: VIDEO 2 ◀▶
HDMI Out	: A+B ◀▶
Return [I/O]	

**Remarque :** les quatre premières sources sont assignées simultanément à une entrée HDMI et à une entrée composante.

Ces sources disposent ainsi non seulement de leurs propres connexions HDMI, mais également de leurs propres connexions composante, ainsi que des connexions physiques composite et S-Vidéo qui leur sont assignées.

Cela s'avère particulièrement utile du fait que la zone 2 utilise uniquement les entrées vidéo analogiques. Ainsi, si vous utilisez la zone 2, vous voudrez probablement assigner une source à une entrée HDMI en vue d'un affichage dans la pièce principale, plus peut-être une connexion vidéo composante pour un second affichage dans la zone 2. L'entrée vidéo que vous choisissez d'afficher lorsque vous sélectionnez chaque source dans la pièce principale est déterminée par le menu Sélection d'entrée vidéo, qui est décrit ci-après.

Accéder au menu Sélection d'entrée vidéo.

Pour chaque source, le type d'entrée vidéo actuellement sélectionné sera indiqué. Ce menu vous permet de choisir parmi toutes les connexions vidéo possibles offertes par chacune des sources, celle que vous souhaitez effectivement utiliser.

Concrètement, si votre console de jeux ne dispose que d'une sortie S-Vidéo et qu'elle est reliée à la source VIDEO1, vous devez sélectionner VIDEO1, puis passer de HDMI 2 à S-Vidéo.

Pour la pièce principale, le 651R/751R transcode automatiquement les sources vidéo analogiques sélectionnées pour le HDMI à l'aide des réglages du processeur (Scaler), tel que décrit ultérieurement.

Video Input Select	
BD/DVD	: HDMI 1 ◀▶
VIDEO 1	: HDMI 2 ◀▶
VIDEO 2	: HDMI 3 ◀▶
Recorder 1	: HDMI 4 ◀▶
Aux	: N/A ◀▶
CD	: N/A ◀▶
7.1 Direct	: N/A ◀▶
Expansion	: Composite ◀▶
VIDEO 3	: Composite ◀▶
Return [I/O]	

**Remarque :** le fait d'assigner une entrée HDMI à une source sélectionne également de manière automatique le bypass de processeur pour cette source.

Vous pouvez traiter ces sources si vous le désirez, en réglant simplement le processeur sur Traiter dans le menu Assignation/Traitement du processeur qui suit.

## Configuration de la source

L'étape suivante consiste à sélectionner chaque source d'entrée une par une sur le 651R/751R et renseigner les éléments suivants :

- Le type de connexion audio que vous souhaitez utiliser pour cette source (analogique, numérique ou HDMI).
- Le mode de traitement pour cette source.

Le 651R/751R mémorise ces paramètres individuellement pour chaque source d'entrée et les applique chaque fois que vous modifiez la source d'entrée.

## Type de raccordement audio

Sélectionnez le menu de « Sélection de l'entrée audio ». Mettez en surbrillance chaque source une par une, puis sélectionnez les types d'entrées analogiques ou numériques (utilisez les flèches gauche et droite) :

Audio Input Select	
BD/DVD	: HDMI 1 ◀▶
VIDEO 1	: HDMI 2 ◀▶
VIDEO 2	: HDMI 3 ◀▶
Recorder 1	: HDMI 4 ◀▶
Aux	: Analog ◀▶
CD	: Analog ◀▶
VIDEO 3	: Analog ◀▶
Return [I/O]	

Les options affichées seront analogique, numérique et HDMI si une entrée HDMI a été assignée à cette source pour la vidéo, comme dans l'exemple ci-dessus.

Pour les entrées analogiques, vous devrez utiliser un raccordement phono stéréo RCA vers phono stéréo/RCA avec le 651R/751R. Pour les entrées numériques, vous devrez utiliser un câble coaxial type numérique 75 ohms phono/RCA vers phono/RCA (S/P DIF) ou un câble fibre optique (TOSLINK). Le 651R/751R utilisera automatiquement la connexion disponible, quelle qu'elle soit. Ne raccordez pas une même source aux entrées à la fois optiques et coaxiales.

Une fois les types audio paramétrés, quittez l'affichage à l'écran (OSD) pour sauvegarder vos choix.

Ce paramètre peut également être modifié à tout moment sans utiliser l'affichage à l'écran (OSD). Pour ce faire, appuyez simplement sur le bouton *Type d'entrée audio* sur la télécommande ou le panneau avant afin de faire défiler les types d'entrées analogiques, numériques ou HDMI disponibles pour la source actuellement sélectionnée. Ces types seront appliqués comme d'habitude lors de la prochaine utilisation de cette source.

## Assignation/Traitement du processeur

Le 651R/751R est doté d'un processeur vidéo numérique Anchor Bay ABT2010.

Cela permet, si on le souhaite, de traiter toutes les sources vidéo et d'effectuer une conversion ascendante (ou descendante) pour les adapter à différentes résolutions.

Cette fonction est particulièrement utile avec les sources vidéo analogiques, car le processeur peut nettoyer l'image et la convertir en 720p, 1080i ou 1080p avant de la transmettre via HDMI à un téléviseur adapté.

En ouvrant ce menu, vous constaterez que les sources auxquelles vous avez assigné une entrée vidéo analogique sont automatiquement réglées pour être traitées.

Les sources auxquelles vous avez assigné une entrée HDMI pour la vidéo sont automatiquement réglées sur Bypass (c.-à-d., sans traitement).

Scaler Assign	
BD/DVD	: Bypass ◀▶
VIDEO 1	: Bypass ◀▶
VIDEO 2	: Bypass ◀▶
VIDEO 3	: Bypass ◀▶
Recorder 1	: Bypass ◀▶
Aux	: N/A ◀▶
CD	: N/A ◀▶
7.1 Direct	: N/A ◀▶
Expansion	: Bypass ◀▶
Return [I/O]	

Ceci, car de nombreuses sources HDMI seront en 1080p en natif ou peuvent être dotées d'un traitement de haute qualité intégré, auquel cas il est préférable de transmettre cette vidéo directement sur le téléviseur sans aucun traitement supplémentaire dans le 651R/751R.

Pour les sources vidéo analogiques, il est presque toujours souhaitable de les traiter pour assurer une qualité d'image optimale avant de les transmettre au téléviseur.

Pour modifier l'état Traitement/Bypass d'une source (y compris HDMI), sélectionnez-la simplement dans le menu et utilisez les boutons gauche et droite sur la télécommande.

Vous pouvez également définir la résolution de sortie désirée pour n'importe quelle vidéo traitée (cela ne concerne pas les vidéos contournées (Bypass)).

Les options sont : 480p 60Hz, 576p 50Hz, 720p 50Hz, 720p 60Hz, 1080i 50Hz, 1080i 60Hz, 1080p 50Hz et 1080p 60Hz.

**Remarque :** les contenus TV 3D, les contenus 24 images par seconde ou autres normes vidéo que le 651R/751R ne peut pas traiter ou reconnaître sont toujours contouronnés (fonction Bypass) à la sortie, quel que soit le réglage dans l'affichage à l'écran (OSD).

## Réglages du traitement vidéo

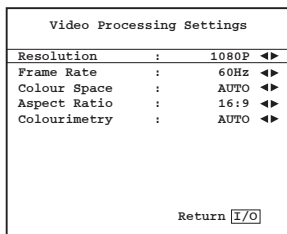

Ce menu permet de sélectionner les réglages qui seront appliqués aux sources pour lesquelles le processeur a été défini sur Traitement dans le menu Assignment/Traitement du processeur. Les sources définies sur Bypass restent inchangées.

Les options sont les suivantes :

**Résolution :** plusieurs options de résolution de sortie sont disponibles : 480P, 576P, 720P, 1080i et 1080P. « I » correspond à entrelacé et « P » à balayage progressif.

**Remarque :** pour les résolutions en 480P et 576P, le 651R/751R définit automatiquement la fréquence de trames du fait que les formats vidéo en 480P sont toujours à 60 Hz (NTSC) et que ceux en 576P sont toujours à 50 Hz (PAL/SECAM).

Pour les autres résolutions, l'option de menu suivante permet de choisir la fréquence de trames. Il généralement préférable de régler la sortie à la résolution maximale prise en charge par votre téléviseur.

**Fréquence de trames :** définit la sortie à fixer à 60 Hz (NTSC) ou 50 Hz (PAL), ou en mode AUTO, ce qui signifie que le 651R/651R fait correspondre automatiquement de manière dynamique la fréquence de trames en sortie à celle en entrée. Si votre téléviseur prend en charge à la fois les signaux PAL et NTSC, la meilleure option est AUTO, car elle nécessite le moins de traitement du processeur. Si votre téléviseur n'est compatible qu'avec l'un ou l'autre format, sélectionnez la sortie en fonction du standard pris en charge.

**Remarque :** la vidéo entrante de 24 images par seconde est toujours automatiquement contouronnée par le processeur et transmise dans son format natif (aucun changement de résolution, de fréquence de trames ou autre réglage).

**Espace colorimétrique :** permet de définir l'espace colorimétrique en sortie, c'est-à-dire le format utilisé pour décrire la couleur de chaque pixel présent dans une image. Quatre options sont disponibles : RGB, YCbCr4:2:2, YCbCr4:4:4 et Auto.

RGB signifie que la couleur est décrite à l'aide des valeurs primaires RVB (RGB en anglais). Cette option est à privilégier avec des moniteurs principalement basés sur la technologie d'écran d'ordinateur.

YCbCr4:2:2 et YCbCr4:4:4 constituent d'autres systèmes de sous-échantillonnage pour la vidéo composante numérique. Les disques Blu-ray et DVD sont enregistrés au format YCbCr 04:02:00 et subissent ensuite un suréchantillonnage chromatique via le lecteur, pour être diffusés en YCbCr4:2:2. Le téléviseur procède alors généralement au suréchantillonnage interne en YCbCr4:4:4 pour convertir l'image en RGB afin qu'elle soit adaptée à l'écran. Définir le mode de sortie en YCbCr4:2:2 implique que toutes les vidéos seront diffusées dans le même format que celui d'un BD/DVD. Par ailleurs, le mode YCbCr4:4:4 peut réduire le nombre de conversions de votre téléviseur. Testez les différents modes afin de déterminer celui qui convient le mieux à votre écran.

En mode Auto, la sortie adoptera le format utilisé en entrée.

**Format d'image :** permet de définir le format de sortie vidéo (le rapport entre la largeur et la hauteur de l'image) selon deux standards. Si vous possédez un téléviseur à écran large, optez pour le mode 16:9, sinon choisissez le mode 4:3.

**Colorimétrie :** définit la méthode utilisée par le processeur pour décrire la couleur de la sortie vidéo. Trois options sont disponibles : ITU.601, ITU.709 et AUTO. ITU.601 fait référence à la recommandation ITU-R BT.601, une format de vidéo composante numérique développé pour la télévision. ITU.709 fait référence à la recommandation ITU-R BT.709, un format de vidéo numérique en composante plus récent, essentiellement développé pour les applications de TVHD et d'écrans d'ordinateur, qui correspond davantage aux caractéristiques de rendu des couleurs de ces nouveaux écrans CRT et téléviseurs à écran plat. Là encore, testez simplement les différents modes afin de déterminer celui qui convient le mieux à votre écran.

En mode Auto, le format de sortie sera identique à celui utilisé en entrée, sans conversion.

## Modes de son surround

Le 651R/751R prend en charge plusieurs modes d'écoute pour la musique et le home-cinéma. La sortie que le 651R/751R peut fournir dépend à la fois du signal source présent, de la configuration des enceintes et du mode de décodage sélectionnés. Avant d'aborder le fonctionnement du 651R/751R, vous trouverez ci-après un bref guide des formats de son surround avec lesquels le 651R/751R est compatible, à titre de référence :



Technologie audio sans perte de Dolby, conçue principalement pour les disques/lecteurs Blu-ray haute capacité. Dolby True HD offre théoriquement un son bit pour bit identique à la version studio originale par l'utilisation d'un encodage 100 % sans perte. De précédents formats, tels que Dolby Digital 5.1 ou EX, ont utilisé l'encodage avec perte de qualité qui implique la perte systématique de certaines données (qui sont théoriquement moins audibles) lors du processus d'encodage afin de réduire la capacité de stockage nécessaire sur le disque. Il s'agit d'un nouveau format qui prend en charge jusqu'à huit canaux (habituellement utilisés en 7.1) à gamme étendue de 24 bits/96 kHz audio ou deux canaux de 24/192 kHz via les disques Blu-ray et n'est pas rétrocompatible avec les dispositifs antérieurs. Le format peut soit être transmis au 651R/751R en « bitstream » en vue d'un décodage interne (recommandé), soit être décodé en interne par certains lecteurs Blu-ray et transmis au 651R/751R sous forme de PCM multicanal. Dans les deux cas, une connexion HDMI est nécessaire entre le 651R/751R et un lecteur Blu-ray adapté, car le Dolby True HD ne peut être transmis que par HDMI.



Un nouveau dispositif d'encodage basé sur le codec Dolby Digital original, mais doté d'améliorations visant à optimiser l'efficacité du codage et la qualité audio. Dolby Digital Plus prend en charge les configurations 7.1 canaux totalement discrets par rapport au Dolby Digital 5.1 (ou 6.1 dans sa variante EX où le 6e canal est encodé en matrice). Ces formats bitstream Dolby Digital Plus ne sont pas rétrocompatibles avec les anciens décodeurs Dolby Digital, mais doivent obligatoirement être décodés par un récepteur AV spécifique (tel que le 651R/751R) et exigent une connexion HDMI car Dolby Digital Plus est actuellement transmis uniquement via HDMI. Toutefois, tous les lecteurs Blu-ray compatibles Dolby Digital Plus ont également pour obligation d'être en mesure de transformer le Dolby Digital Plus dans un format de sortie Dolby Digital 5.1 rétrocompatible afin de garantir la lecture sur des systèmes Dolby Digital plus anciens. Le 651R/751R est néanmoins totalement compatible avec le Dolby Digital Plus.



Un nouveau CODEC audio sans perte de DTS. Plutôt que d'être incompatible avec les versions antérieures, le DTS-HD Master Audio est transmis comme extension d'un format bitstream DTS classique. Un deuxième flux intégré est transmis, comprenant la « différence » entre la version studio originale et le DTS compressé avec pertes, plus les deux canaux supplémentaires. Les appareils compatibles DTS-HD Master Audio (tels que le 651R/751R) sont capables d'utiliser ces informations sur les « différences » pour recréer une version bit pour bit sans perte des données 7.1 d'origine. Les appareils qui ne prennent pas en charge l'extension Master Audio décodent simplement le flux 5.1 DTS original et ne tiennent pas compte de l'extension Master Audio offrant une rétrocompatibilité.



Connu également sous l'acronyme DTS-HR, il s'agit d'une extension du format audio DTS original. DTS-HD High Resolution Audio prend en charge les configurations 7.1 canaux totalement discrets par rapport au DTS 5.1 (ou 6.1 dans ses variantes DTS ES Matrix ou DTS ES Discrete). À l'instar du DTS-HD Master Audio, un deuxième flux intégré est transmis, comprenant la « différence » entre la version studio originale et le DTS compressé avec pertes, plus les deux canaux supplémentaires. Toutefois dans ce cas le flux supplémentaire est également formé par la compression avec perte. Il s'agit effectivement d'une version 7.1 de DTS qui peut être décodée par des appareils (tels que le 651R/751R) capables de décoder le DTS-HD High Resolution Audio. Les appareils qui ne prennent pas en charge l'extension High Resolution décodent simplement le flux 5.1 DTS original et ne tiennent pas compte de l'extension High Resolution offrant une rétrocompatibilité.



Connu également sous l'acronyme DD (3/2) ou DD 5.1, ce format offre (jusqu'à) 5.1 sorties à partir de sources Dolby Digital encodées comme il se doit, avec cinq canaux principaux (avant gauche, avant droit, centre, surround gauche, surround droit) et un canal d'effets basse fréquence pour le subwoofer, tous discrètement encodés. Pour décoder du Dolby Digital, il est nécessaire de disposer d'un DVD encodé en Dolby Digital et d'une connexion numérique entre l'appareil source (un lecteur DVD par exemple) et le 651R/751R.

**Remarque :** les formats Dolby Digital et DTS peuvent parfois transmettre moins de canaux que leur nombre maximum, par ex. Dolby Digital (2/0), auquel cas un signal encodé Dolby Digital ne transmet en réalité qu'un signal stéréo deux canaux (les autres canaux sont inactifs).



Connu également sous l'acronyme DTS (3/2) ou DTS 5.1, ce format offre (jusqu'à) 5.1 sorties à partir de sources DTS encodées comme il se doit, avec cinq canaux principaux (avant gauche, avant droit, centre, surround gauche, surround droit) et un canal d'effets basse fréquence pour le subwoofer, tous discrètement encodés. Pour décoder du DTS, il est nécessaire de disposer d'un disque correctement encodé en DTS et d'une connexion numérique entre l'appareil source et le 651R/751R.



Également connu sous l'acronyme DD (3/3) ou DD 6.1, il s'agit d'une forme améliorée du Dolby Digital. En plus des canaux 5.1 discrètement encodés, le DD EX offre une sixième matrice de canal supplémentaire (surround arrière, produisant un son 6.1) encodée dans les enceintes surround arrière pour une profondeur d'image renforcée et une localisation du son plus tangible derrière l'auditeur. Pour bénéficier du DD EX, il est nécessaire d'utiliser un disque encodé en DD EX. Le DD EX est rétrocompatible avec le décodage en DD 5.1. Si le DD EX est décodé comme DD normal, le signal surround arrière sera présent à la fois sur les enceintes surround arrière gauche et droite (formant un centre arrière fantôme). Il peut également être décodé sous forme de 7.1 en transmettant le décodage surround arrière aux enceintes surround arrière gauche et droite (formant deux surround arrière mono).



Également connu sous le nom de DTS (3/3) Matrix, il s'agit d'une forme améliorée du DTS. En plus des canaux 5.1 discrètement encodés, le DD ES offre une sixième matrice de canal supplémentaire (surround arrière, produisant un son 6.1) encodée dans les enceintes surround arrière pour une profondeur d'image renforcée et une localisation du son plus tangible derrière l'auditeur. Pour bénéficier du DTS ES, il est nécessaire d'utiliser un disque encodé en DTS ES. Le DTS ES est rétrocompatible avec le décodage en DTS 5.1. Si le DTS ES est décodé comme du DTS normal, le signal surround arrière sera présent à la fois sur les enceintes surround arrière gauche et droite (formant un centre arrière fantôme). Il peut également être décodé sous forme de 7.1 en transmettant le décodage surround arrière aux enceintes surround arrière gauche et droite (formant deux surround arrière mono).



Il s'agit d'une autre forme améliorée du DTS, également connue sous le nom de DTS (3/3) Discrete ou DTS ES Discrete 6.1. DTS ES Discrete offre également un canal supplémentaire (surround arrière) pour une profondeur d'image renforcée et une localisation du son plus tangible derrière l'auditeur, cependant dans ce cas des données supplémentaires sont intégrées au bitstream afin que tous les canaux soient discrètement encodés. L'enceinte surround arrière jouit d'une plus grande séparation d'avec les autres canaux que ce qui est possible avec les technologies encodées en matrice. Pour bénéficier du DTS-ES Discrete, il est nécessaire d'utiliser un disque encodé en DTS-ES Discrete.

Le DTS ES Discrete est rétrocompatible à la fois avec le décodage en DTS 5.1 et DTS ES Matrix 6.1. Si le DTS ES Discrete est décodé comme du DTS normal, le signal surround arrière sera présent à la fois sur les enceintes surround arrière gauche et droite (formant un centre arrière fantôme). Si le DTS ES Discrete est décodé avec du DTS ES Matrix, le signal surround arrière sera décodé séparément (c.-à-d. en 6.1), mais par un processus matriciel, qui procurera la même séparation de canaux que si le disque source était réellement en DTS ES Matrix (sans atteindre une aussi bonne qualité que le DTS EX Discrete).

Il peut également être décodé sous forme de 7.1 en transmettant le décodage surround arrière aux enceintes surround arrière gauche et droite (formant deux surround arrière mono).



Remplaçant du Dolby ProLogic d'origine, le nouveau Dolby ProLogic II est une technologie par laquelle cinq canaux (avant gauche, avant droit, centre, surround gauche et surround droit) sont encodés dans un mixage stéréo au moyen d'un processus matriciel analogique. La lecture des sources en Dolby Pro Logic II peut s'effectuer sur des appareils stéréo classiques (en stéréo) ou peut être décodée en 5 canaux de son surround.

Dolby Pro Logic II est compatible avec le système Dolby Pro Logic antérieur (qui était l'équivalent de décodage de l'encodage Dolby Surround) à 4 canaux (gauche, centre, droit et mono surround), tel qu'utilisé couramment sur les cassettes vidéo, les programmes télévisés ou les films plus anciens.

Remarque : Dolby Pro Logic n'inclut pas de canal LFE (canal d'effets basse fréquence) pour le subwoofer, néanmoins le 651R/751R est en mesure de créer une sortie subwoofer (pour 5.1) via la fonction de gestion des basses. Reportez-vous à la section « Configuration du menu Tonalité/Sub/LFE » dans le chapitre « Utilisation » de ce manuel pour plus d'informations.



Une version plus récente du Dolby Pro Logic II, qui est capable de recréer les 7 canaux de son surround discret à partir de sources stéréo encodées comme il se doit. Le Dolby Pro Logic IIx intègre aussi des modes pour le post-traitement de sources stéréo ou 5.1 en 7 canaux, qu'elles aient été encodées ou non en Dolby Pro Logic IIx. Lorsque le décodage 5.1 est requis, le décodage Dolby Pro Logic II sera toujours utilisé par le 651R/751R à la place du Pro Logic IIx car le IIx ne fonctionne que pour la sortie 7 canaux.

Remarque : Dolby Pro Logic IIx n'inclut pas de canal LFE (canal d'effets basse fréquence) pour le subwoofer, néanmoins le 651R/751R est en mesure de créer une sortie subwoofer (pour 7.1) via la fonction de gestion des basses. Reportez-

vous à la section « Configuration du menu Tonalité/Sub/LFE » dans le chapitre « Utilisation » de ce manuel pour plus d'informations.

Une nouvelle technologie matricielle Dolby qui permet de diffuser des canaux en hauteur supplémentaires au-dessus des enceintes avant gauche et droite. Dolby Pro Logic IIz identifie les repères spatiaux qui se produisent naturellement dans la plupart des contenus, ainsi que le son ambiant et les effets amorphes tels que la pluie ou le vent, et les dirige vers les enceintes avant supplémentaires positionnées en hauteur.

Les producteurs de films et de jeux peuvent également mixer des canaux supplémentaires en hauteur en bande-son 2 canaux, 5.1 ou 7.1, que Dolby Pro Logic IIz décodera alors en post-traitement.

Si vous souhaitez utiliser Dolby Pro Logic IIz, configurez le 651R/751R en mode 5.1 + Hauteur, raccordez deux enceintes aux sorties surround arrière (SAG/SAD) et placez-les physiquement au-dessus des enceintes avant gauche et droite, puis sélectionnez le post-traitement Dolby Pro Logic IIz (consultez la section ultérieure).



Une technologie DTS qui est capable de recréer les 6 canaux de son surround (avant gauche et droit, centre, surround gauche et droit, surround arrière) à partir de sources stéréo analogiques encodées en matrice. Le DTS Neo:6 peut être lu sous forme de 7.1 par un appareil stéréo classique (en stéréo) ou décodé en 7.1 en transmettant le décodage surround arrière aux enceintes surround arrière gauche et droite (formant deux surround arrière mono).

Remarque : le Neo:6 n'inclut pas de canal LFE (canal d'effets basse fréquence) pour le subwoofer, néanmoins le 651R/751R est en mesure de créer une sortie subwoofer via la fonction de gestion des basses. Reportez-vous à la section « Configuration du menu Tonalité/Sub/LFE » dans le chapitre « Utilisation » de ce manuel pour plus d'informations.



Une technologie DTS qui propose un son 5.1 canaux 96 kHz / 24 bits (avec vidéo, le cas échéant) sur disques DVD vidéo et audio (zone vidéo) (avec un encodage adapté en DTS 96/24). Les lecteurs DVD qui permettent la sortie numérique DTS transmettent le flux audio binaire (bitstream) DTS 96/24 via S/P DIF ou HDMI en vue de le décoder dans le 651R/751R.

## Modes DSP

Ces modes permettent de profiter d'un son surround à partir de sources qui n'ont aucun encodage. L'effet de son surround est réalisé par traitement numérique du signal de la source analogique ou numérique stéréo utilisée. Deux modes sont possibles : Film et Musique.

## Stéréo/Stéréo + Sub

Seules les enceintes avant gauche et droite (et le subwoofer s'il est sélectionné) sont dotés d'entrées dans ce mode. Si une source analogique est sélectionnée, elle sera convertie en numérique via les convertisseurs A/N 24 bits pour permettre la sous-crédation de domaine numérique et le contrôle des basses/des aigus.

Si une source numérique est sélectionnée, le 651R/751R la traitera soit en stéréo LPCM (à partir des sorties numériques d'un lecteur CD par exemple) soit en downmix stéréo de sources DD ou DTS (à partir de la sortie numérique d'un lecteur DVD par exemple).

## Autres modes

### Stéréo analogique direct

Sélectionne directement les entrées analogiques pour la source actuelle, sans conversion analogique/numérique, traitement DSP, basses/aigus ou canal de subwoofer actif, et offre la meilleure fidélité pour les appareils Hi-Fi source analogiques. Dans ce mode, le 651R/751R se comporte comme un amplificateur Hi-Fi intégré classique.

### PCM multicanal

Certains appareils de lecture (en particulier les lecteurs Blu-ray) sont capables de décoder eux-mêmes quelques-uns des formats ci-dessus en interne, puis de transmettre l'audio décodé sous forme de PCM multicanal au 651R/751R. Par ailleurs, les disques Blu-ray sont capables de prendre en charge les bandes-son PCM multicanal natives non encodées (jusqu'à 8 canaux) sur le disque lui-même. Dans les deux cas, si votre lecteur peut produire ces formats via HDMI, le 651R/751R sera en mesure de les recevoir en mode PCM multicanal.

### Stéréo multicanal

Pour les entrées stéréo, le 651R/751R peut si nécessaire créer une présentation stéréo multicanal par laquelle les canaux entrants gauche et droite sont diffusés vers les canaux avant gauche/surround gauche/surround arrière gauche et avant droit/surround droit/surround arrière droit respectivement. Le canal central reçoit un signal G + D et un canal de subwoofer en mono est également créé.

## USB Audio (751R uniquement)

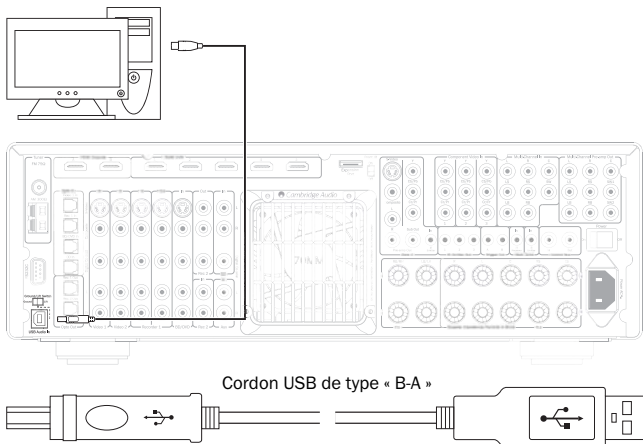

Le 751R est compatible à la fois avec les ports USB 2.0 (Hi-Speed/haute vitesse) et USB 1.1 (Full-speed/pleine vitesse).

Le 751R prend également en charge deux protocoles USB Audio (non identiques aux types de ports eux-mêmes), USB Audio 1.0 (qui fonctionne sur les ports USB 1.1 et supporte jusqu'à 24 bits/96 kHz) ou USB Audio 2.0 (qui nécessite un port USB 2.0 et peut supporter jusqu'à 24 bits/192 kHz).

La configuration par défaut, USB 1.1 et USB Audio 1.0, fonctionne avec la quasi-totalité des systèmes d'exploitation et types d'ordinateurs sans pilotes et supporte jusqu'à 24 bits/96 kHz audio. Il vous suffit de brancher votre périphérique pour qu'il soit immédiatement reconnu (plug and play).

Dans cette configuration, le 751R est capable de fonctionner jusqu'à 24 bits/96 kHz en déclarant à votre ordinateur qu'il est en mesure de traiter n'importe quel taux d'échantillonnage de 32 kHz à 96 kHz.

Cependant, dans certaines variantes de systèmes d'exploitation Windows/Mac, le système d'exploitation lui-même peut restreindre ou fixer le taux d'échantillonnage de sortie ou rééchantillonner l'audio.

Reportez-vous à notre guide en ligne sur le site [www.cambridge-audio.com/751RSupport](http://www.cambridge-audio.com/751RSupport) pour plus d'information sur l'USB Audio. Un choix judicieux de logiciels de lecture et de réglages vous permettra d'éviter de nombreux écueils.

Par ailleurs, notre pilote gratuit USB Audio 2.0 Windows (disponible sur notre site Internet) supporte l'audio jusqu'à 24 bits/192 kHz et les fonctions WASAPI Exclusive ou ASIO qui offrent des performances optimisées.

Voici une brève explication des choix disponibles :

### Commutation entre le fonctionnement en USB Classe 1 et USB Classe 2

Votre 751R est réglé par défaut en mode USB Audio Classe 1.0 sans pilote, mais vous avez la possibilité de le configurer pour qu'il s'exécute en mode USB Audio Classe 1.0 ou 2.0. Pour modifier la Classe d'USB, accédez au menu de Configuration audio avancée et sélectionnez l'élément USB Audio.

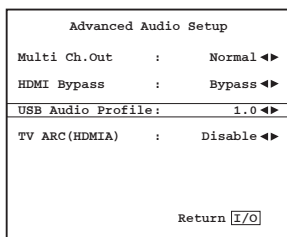

### Utilisation sous PC

Lorsque le 751R est réglé sur USB Audio 1.0 (il s'agit du réglage par défaut), il fonctionnera avec les pilotes Audio 1.0 Windows XP, Vista ou 7 natifs (aucun nouveau pilote n'est requis) et acceptera l'audio jusqu'à 24 bits/96 kHz.

Lorsque le 751R est réglé sur USB Audio 2.0, il est nécessaire de charger le pilote USB Audio 2.0 Cambridge Audio. L'appareil peut alors accepter jusqu'à 24 bits/192 kHz (et supporter les modes ASIO et WASAPI Exclusive si besoin).

Le pilote est disponible sur le site [www.cambridge-audio.com/751RSupport](http://www.cambridge-audio.com/751RSupport).

### Utilisation sous Mac

Aucun pilote supplémentaire n'est requis. Lorsque le 751R est réglé sur USB Audio 1.0, il fonctionnera avec les pilotes Audio 1.0 Mac OS-X 10.5 (Leopard) ou supérieur natifs et acceptera l'audio jusqu'à 24 bits/96 kHz.

Lorsque le 751R est réglé sur USB Audio 2.0, il fonctionnera avec les pilotes Audio 2.0 Mac OS-X 10.5 (Leopard) ou supérieur natifs et acceptera l'audio jusqu'à 24 bits/192 kHz.

### Utilisation sous Linux

Pour la plupart des versions de Linux, lorsque le 751R est réglé sur USB Audio 1.0, il fonctionnera avec les pilotes Audio 1.0 natifs et acceptera l'audio jusqu'à 24 bits/96 kHz.

Certaines versions très récentes de Linux prennent désormais en charge l'USB Audio 2.0. Dans ce cas, le 751R doit être réglé en mode Audio 2.0 afin d'accepter l'audio jusqu'à 24 bits/192 kHz.

Dans les deux cas, du fait que les versions de Linux varient en fonction des choix de composants logiciels de leurs créateurs, y compris les pilotes, il n'est pas possible de garantir le fonctionnement, et il peut être nécessaire de charger les pilotes Audio.

Les « pilotes de classe » comme ils sont désignés pour le support générique des appareils de Classe Audio 1.0 ou 2.0 peuvent être obtenus auprès de la communauté Linux, nous ne les fournissons pas.

### Transfert parfait sans perte (Bit perfect transfer) – Mode ASIO et WASAPI Exclusive

Le matériel et le logiciel de l'interface USB du 751R prennent en charge le transfert parfait sans perte (Bit perfect transfer).

Que l'audio envoyé au 751R soit ou non en « bit perfect » (c.-à-d. non rééchantillonné ou mixé, etc. par l'ordinateur) est en fait une fonction de l'application de lecture et du moteur audio du système d'exploitation.

Par défaut les pilotes audio standard de Windows (souvent appelés pilotes WDM) inclus dans Windows XP prennent en charge le transfert MME ou DirectSound, qui comprennent tous les deux un « kernel mixer » (mélangeur audio de noyau) et un rééchantillonneur.

Pour contourner cela, il est possible d'utiliser la fonction ASIO. Une autre solution consiste à utiliser une application de lecture qui prend en charge sa propre forme de flux kernel, c'est-à-dire possédant sa propre manière de reproduire les fichiers audio sans recourir au kernel mixer.

Pour Windows Vista et Windows 7, une nouvelle méthode de transfert audio est prise en charge, le WASAPI. Celle-ci comprend deux modes : partagé et exclusif. Le mode partagé est semblable au transfert MME ou DirectSound, mais en mode exclusif le kernel mixer/rééchantillonneur est contourné et le transfert parfait sans perte (bit perfect) est possible avec un seul programme de lecture audio à la fois s'adressant à la carte son (par exemple les sons système n'y sont pas mélangés).

Pour assurer un transfert parfait sans perte (bit perfect), utilisez une application de lecture compatible avec ASIO ou WASAPI en mode exclusif (si vous disposez de Windows Vista ou Windows 7) ou une forme de flux kernel.

C'est un domaine qui évolue rapidement, aussi nous vous encourageons à consulter le web pour vous tenir informé des derniers lecteurs multimédias prenant en charge ces options de lecture plus audiophiles.

Pour utiliser la fonction ASIO, vous devrez installer le pilote Cambridge Audio Sound Driver et régler le 751R en mode USB Audio 2.0.

Aucun autre réglage n'est nécessaire du fait que le pilote prend en charge le transfert automatique ASIO. Il suffit simplement de charger et de configurer le logiciel de lecture approprié compatible ASIO.

ASIO (Entrée/sortie de flux audio, en anglais « Audio Stream Input/Output ») est un protocole de pilote audio non Microsoft pour Windows inventé à l'origine par Steinberg Ltd. ASIO contourne une partie du chemin audio normal à partir de l'application de lecture via le système audio de Windows (y compris le kernel mixer) pour un chemin plus direct vers le 751R.

Vous aurez besoin d'installer et d'utiliser une application de lecture appropriée qui supporte la sortie ASIO, soit nativement ou via un plug-in. Un exemple d'une telle application avec un plug-in adapté est Foobar ; consultez <http://www.foobar2000.org> pour plus de détails.



## Utilisation

Pour activer le 651R/751R, commutiez l'interrupteur d'alimentation du panneau arrière en position *On*, puis appuyez sur le bouton *Veille/Marche* du panneau avant.

### Sélection de la source

1. Sélectionnez la source souhaitée en appuyant sur le bouton de source correspondant sur le panneau avant ou la télécommande.

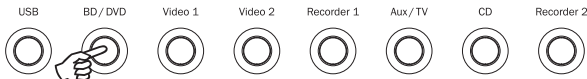

2. Si nécessaire, appuyez sur le bouton *Type d'entrée audio* pour sélectionner le mode d'entrée de l'appareil source, en analogique, numérique ou HDMI (en fonction du raccordement effectué sur le panneau arrière). Il est possible que vous l'ayez déjà assigné dans le menu de « Configuration entrée/sortie audio » affiché à l'écran (OSD).

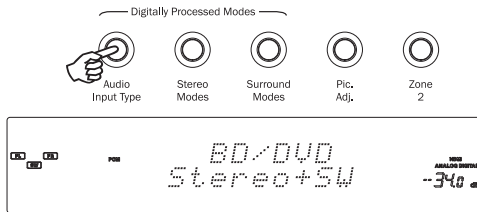

Les icônes numériques, analogiques ou HDMI sur l'afficheur indiquent le type d'entrée actuellement sélectionné.

**Remarque :** le 651R/751R mémorise le type d'entrée pour chaque source afin de l'appliquer automatiquement la prochaine fois que cette source est de nouveau sélectionnée.

### Sélection du mode d'écoute désiré

Sélectionnez un mode adapté au support/type source que vous écoutez en appuyant sur les boutons des modes stéréo ou surround et en parcourant les sous-modes disponibles.

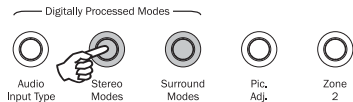

Dans tous les cas, la première fois qu'un bouton mode est utilisé, le 651R/751R indiquera le mode de décodage en cours sur l'afficheur du panneau avant. Appuyer de nouveau sur le bouton permettra de faire défiler le mode disponible suivant (s'il y en a un). Si aucun bouton n'est actionné pendant 4 ou 5 secondes, le 651R/751R revient en mode de fonctionnement normal sans changer de mode.

**Modes stéréo** - Sélectionne le mode 2 canaux stéréo pour les supports stéréo ; appuyer de nouveau sur ce bouton sélectionne le mode Stéréo + Sub.

Il s'agit d'un mode de traitement numérique qui permet de contrôler les basses et les aigus, et d'activer le subwoofer si nécessaire. L'entrée peut être soit analogique (auquel cas elle sera transformée en numérique par conversion analogique/numérique 24 bits), soit numérique natif.

**Modes surround** - Sélectionne une gamme de modes surround numériques pour les supports sources numériques encodés de manière appropriée.

**Remarque :** certains types de son surround (tels que Dolby et DTS HD) sont disponibles uniquement à partir de disques Blu-ray sur HDMI.

Lorsque le bouton des modes surround est actionné, le 651R/751R verrouille le flux audio binaire (bitstream) entrant et sélectionne le premier mode disponible pour le type de bitstream actuel.

Dans certains cas, (voir tableaux), appuyer de nouveau sur le bouton permettra de passer à une autre option d'encodage.

Dolby Pro Logic et Neo:6 sont tous deux disponibles sous différentes formes pour décoder les bandes-son encodées de manière appropriée. Par ailleurs, les modes DSP sont disponibles pour traiter les sources sans aucun encodage. En raison du processus d'encodage matriciel, aucun de ces modes n'incorpore de balise indiquant au 651R/751R le type d'encodage utilisé dans le support source. Par conséquent, ces modes doivent être sélectionnés manuellement.

Appuyer sur le bouton des modes surround lorsque le 651R/751R a verrouillé un format bitstream DD/DTS permettra d'accéder à davantage d'options dans la mesure du possible, y compris des modes post-traités.

Il s'agit de modes qui permettent d'appliquer un traitement supplémentaire après le décodage principal du son surround. Par exemple la musique en Dolby Digital (2/0) + Dolby Pro Logic II. Cela ajoute un décodage Dolby Pro Logic 5.1 à un décodage Dolby Digital stéréo pour transformer la stéréo 2 canaux en 5.1.

Pour des configurations d'enceintes en 7.1, le nombre de possibilités de décodage est plus important, tel qu'indiqué dans les tableaux de « Modes de décodage » ci-après. Plusieurs modes de post-traitement sont disponibles en utilisant Dolby Pro Logic IIx ou Neo:6.

Les flux Dolby Digital/DTS sont toujours indiqués sur l'afficheur du panneau avant en tant que Dolby Digital (x/x).x ou DTS (x/x).x, les nombres entre crochets correspondant aux canaux actifs dans le support source. Les canaux de sortie actifs sont signalés par les icônes sur le côté droit de l'afficheur du panneau avant. Les types d'entrées DD/DTS possibles sont les suivants :

- (1/0) - Mono, canal central uniquement
- (2/0) - Stéréo gauche/droit
- (2/0).1 - Stéréo gauche/droit et LFE (Subwoofer)
- (2/2) - Stéréo gauche/droit et surround gauche/droit
- (3/0) - Gauche, centre, droit
- (3/0).1 - Gauche, centre, droit et LFE (Subwoofer)
- (3/2).1 - 5.1: Gauche, centre, droit, surround gauche et droit et LFE (Subwoofer)
- (3/4).1 - 7.1 : Gauche, droit, centre, surround gauche et droit, surround arrière gauche et droit, et LFE (Subwoofer)

## Modes de décodage - Configuration des enceintes en 5.1



Format audio entrant	Résolution native de canaux	Modes disponibles	Canaux de sortie
PCM	2	PCM PCM + Dolby Pro Logic II Film PCM + Dolby Pro Logic II Musique PCM + Dolby Pro Logic II Jeux PCM + Neo:6 Cinéma PCM + Neo:6 Musique PCM + DSP Film PCM + DSP Musique PCM + Stéréo multicanal	2 ◆ >5.1 >5.1 >5.1 >5.1 >5.1 >5.1 ■ >5.1 ■ >5.1 MCS
Dolby Digital (2/0)	2	Dolby Digital (2/0) Dolby Digital (2/0) + Dolby Pro Logic II Film Dolby Digital (2/0) + Dolby Pro Logic II Musique Dolby Digital (2/0) + Dolby Pro Logic II Jeux Dolby Digital (2/0) + Neo:6 Cinéma Dolby Digital (2/0) + Neo:6 Musique Dolby Digital (2/0) + DSP Film Dolby Digital (2/0) + DSP Musique Dolby Digital (2/0) + Stéréo multicanal	2 “ >5.1 >5.1 >5.1 >5.1 >5.1 >5.1 >5.1 >5.1 MCS
Dolby Digital	5.1	Dolby Digital (3/2).1	<b>5.1</b>
Dolby Digital EX	6.1	Dolby Digital EX (3/3).1	5.1<
DTS (2/0)	2	DTS (2/0) DTS (2/0) + Dolby Pro Logic II Film DTS (2/0) + Dolby Pro Logic II Musique DTS (2/0) + Dolby Pro Logic II Jeux DTS (2/0) + Neo:6 Cinéma DTS (2/0) + Neo:6 Musique DTS (2/0) + DSP Film DTS (2/0) + DSP Musique DTS (2/0) + Stéréo multicanal	2 ◆ >5.1 >5.1 >5.1 >5.1 >5.1 >5.1 >5.1 >5.1 MCS
DTS	5.1	DTS (3/2).1	<b>5.1</b>
DTS ES Matrix	6.1	DTS ES Matrix (3/3).1	5.1<
DTS ES Discrete	6.1	DTS ES Discrete (3/3).1	5.1<
DTS 96/24	5.1	DTS 96/24	<b>5.1</b>
PCM multicanal	5.1 ★	Multi PCM (3/2).1	<b>5.1</b>
PCM multicanal	7.1 ★	Multi PCM (3/4).1	5.1<
Dolby Digital Plus	5.1 ★	Dolby Digital Plus (3/2).1	<b>5.1</b>
Dolby Digital Plus	7.1 ★	Dolby Digital Plus (3/4).1	5.1<
Dolby True HD	5.1 ★	Dolby True HD (3/2).1	<b>5.1 ▼</b>
Dolby True HD	7.1 ★	Dolby True HD (3/4).1	5.1< ▼
DTS HD High Resolution	5.1 ★	DTS-HD HR (3/2).1	<b>5.1</b>
DTS HD High Resolution	7.1 ★	DTS-HD HR (3/4).1	5.1<
DTS Master Audio	5.1 ★	DTS-HD MA (3/2).1	<b>5.1 ▼</b>
DTS Master Audio	7.1 ★	DTS-HD MA (3/4).1	5.1< ▼
Dolby Digital/DTS Height	5.1 + H (7.1)	Dolby Digital/DTS	5.1<H

Remarque : 5.1< H indique un décodage 5.1 de formats entrants encodés pour la hauteur.

## Modes de décodage - Configuration des enceintes en 5.1 + Hauteur



Surround  
Modes

Format audio entrant	Résolution native de canaux	Modes disponibles	Canaux de sortie
PCM	2	PCM PCM + Dolby Pro Logic IIz Hauteur PCM + Stéréo multicanal	2 ◆ >5.1 + H >5.1 + H MCS
Dolby Digital (2/0)	2	Dolby Digital (2/0) Dolby Digital (2/0) + Dolby Pro Logic IIz Hauteur Dolby Digital (2/0) + Stéréo multicanal	2 ◆ >5.1 + H >5.1 + H MCS
Dolby Digital	5.1	Dolby Digital (3/2).1 Dolby Digital (3/2).1 + Dolby Pro Logic IIz Hauteur	<b>5.1</b> >5.1 + H<
Dolby Digital EX	6.1	Dolby Digital EX (3/3).1 Dolby Digital EX (3/3).1 + Dolby Pro Logic IIz Hauteur	5.1< >5.1 + H<
DTS (2/0)	2	DTS (2/0) DTS (2/0) + Dolby Pro Logic IIz Hauteur DTS (2/0) + Stéréo multicanal	2 ◆ >5.1 + H >5.1 + H MCS
DTS	5.1	DTS (3/2).1 DTS (3/2).1 + Dolby Pro Logic IIz Hauteur	<b>5.1</b> >5.1 + H<
DTS ES Matrix	6.1	DTS ES Matrix (3/3).1 DTS ES Matrix (3/3).1 + Dolby Pro Logic IIz Hauteur	5.1< >5.1 + H<
DTS ES Discrete	6.1	DTS ES Discrete (3/3).1 DTS ES Discrete (3/3).1 + Dolby Pro Logic IIz Hauteur	5.1< >5.1 + H<
DTS 96/24	5.1	DTS 96/24 DTS 96/24 + Dolby Pro Logic IIz Hauteur	<b>5.1</b> >5.1 + H<
PCM multicanal	5.1 ★	Multi PCM (3/2).1 Multi PCM (3/2).1 + Dolby Pro Logic IIz Hauteur	<b>5.1</b> >5.1 + H<
PCM multicanal	7.1 ★	Multi PCM (3/4).1 Multi PCM (3/4).1 + Dolby Pro Logic IIz Hauteur	5.1< >5.1 + H<
Dolby Digital Plus	5.1 ★	Dolby Digital Plus (3/2).1 Dolby Digital Plus (3/2).1 + Dolby Pro Logic IIz Hauteur	<b>5.1</b> >5.1 + H<
Dolby Digital Plus	7.1 ★	Dolby Digital Plus (3/4).1 Dolby Digital Plus (3/4).1 + Dolby Pro Logic IIz Hauteur	5.1< >5.1 + H<
Dolby True HD	5.1 ★	Dolby True HD (3/2).1 Dolby True HD (3/2).1 + Dolby Pro Logic IIz Hauteur	<b>5.1 ▼</b> >5.1 + H<
Dolby True HD	7.1 ★	Dolby True HD (3/4).1 Dolby True HD (3/4).1 + Dolby Pro Logic IIz Hauteur	5.1< ▼ >5.1 + H<
DTS HD High Resolution	5.1 ★	DTS-HD HR (3/2).1 DTS-HD HR (3/2).1 + Dolby Pro Logic IIz Hauteur	<b>5.1</b> >5.1 + H<
DTS HD High Resolution	7.1 ★	DTS-HD HR (3/4).1 DTS-HD HR (3/4).1 + Dolby Pro Logic IIz Hauteur	5.1< >5.1 + H<
DTS Master Audio	5.1 ★	DTS-HD MA (3/2).1 DTS-HD MA (3/2).1 + Dolby Pro Logic IIz Hauteur	<b>5.1 ▼</b> >5.1 + H<
DTS Master Audio	7.1 ★	DTS-HD MA (3/4).1 DTS-HD MA (3/4).1 + Dolby Pro Logic IIz Hauteur	5.1< ▼ >5.1 + H<
Dolby Digital/DTS Hauteur	5.1 + H (7.1)	Dolby Digital/DTS	<b>5.1 + H</b>

**Remarque :** les contenus natifs Dolby Digital/DTS Hauteur encodés seront présentés en 5.1 + H sans que le post-traitement Dolby Pro Logic IIz ne soit activé.

## Modes de décodage - Configuration des enceintes en 7.1



Surround  
Modes

Format audio entrant	Résolution native de canaux	Modes disponibles	Canaux de sortie
PCM	2 Lorsque la source a été encodée en conséquence, Dolby Pro Logic II permet un encodage matriciel à 5 canaux, Neo:6 à 6 canaux et Dolby Pro Logic IIx à 7 canaux	PCM PCM + Dolby Pro Logic IIx Film PCM + Dolby Pro Logic IIx Musique PCM + Dolby Pro Logic IIx Jeux PCM + Neo:6 Cinéma PCM + Neo:6 Musique PCM + DSP Film PCM + DSP Musique Stéréo multicanal	2 ◆ >7.1 >7.1 >7.1 >7.1 >7.1 >7.1 ■ >7.1 ■ >7.1 MCS
Dolby Digital (2/0)	2	Dolby Digital (2/0) Dolby Digital (2/0) + Dolby Pro Logic IIx Film Dolby Digital (2/0) + Dolby Pro Logic IIx Musique Dolby Digital (2/0) + Dolby Pro Logic IIx Jeux Dolby Digital (2/0) + Neo:6 Cinéma Dolby Digital (2/0) + Neo:6 Musique Dolby Digital (2/0) + DSP Film Dolby Digital (2/0) + DSP Musique Dolby Digital (2/0) + Stéréo multicanal	2 ◆ >7.1 >7.1 >7.1 >7.1 >7.1 >7.1 ■ >7.1 ■ >7.1 MCS
Dolby Digital	5.1	Dolby Digital (3/2).1 Dolby Digital (3/2).1 + EX Dolby Digital (3/2).1 + Dolby Pro Logic IIx Film Dolby Digital (3/2).1 + Dolby Pro Logic IIx Musique Dolby Digital (3/2).1 + Dolby Pro Logic IIx Jeux	<b>5.1</b> >7.1 >7.1 >7.1 >7.1
Dolby Digital EX	6.1	Dolby Digital EX (3/3).1 Upmix Dolby Digital (3/3).1 + Dolby Pro Logic IIx Film Dolby Digital (3/3).1 + Dolby Pro Logic IIx Musique	<b>7.1 ▲</b> >7.1 >7.1
DTS (2/0)	2	DTS (2/0) DTS (2/0) + Dolby Pro Logic IIx Film DTS (2/0) + Dolby Pro Logic IIx Musique DTS (2/0) + Neo:6 Cinéma DTS (2/0) + Neo:6 Musique DTS (2/0) + Stéréo multicanal	2 ◆ >7.1 >7.1 >7.1 ▲ >7.1 ▲ >7.1 MCS
DTS	5.1	DTS (3/2).1 Upmix DTS (3/2).1 DTS (3/2).1 + Dolby Pro Logic IIx Film DTS (3/2).1 + Dolby Pro Logic IIx Musique DTS (3/2).1 + Dolby Pro Logic IIx Jeux DTS (3/2).1 + Neo:6 Cinéma DTS (3/2).1 + Neo:6 Musique	>7.1 ● <b>5.1</b> >7.1 ▲ >7.1 ▲ >7.1 >7.1 ▲ >7.1 ▲
DTS ES Matrix	6.1	DTS ES Matrix (3/3).1 Upmix DTS ES Matrix (3/3).1 + Dolby Pro Logic IIx Film DTS ES Matrix (3/3).1 + Dolby Pro Logic IIx Musique DTS ES Matrix (3/3).1 + Neo:6 Cinéma DTS ES Matrix (3/3).1 + Neo:6 Musique	<b>7.1 ▲</b> >7.1 >7.1 >7.1 ▲ >7.1 ▲
DTS ES Discrete	6.1	DTS ES Discrete (3/3).1 Upmix DTS ES Discrete (3/3) + Dolby Pro Logic IIx Film DTS ES Discrete (3/3) + Dolby Pro Logic IIx Musique DTS ES Discrete (3/3) + Neo:6 Cinéma DTS ES Discrete (3/3) + Neo:6 Musique	<b>7.1 ▲</b> >7.1 >7.1 >7.1 ▲ >7.1 ▲
DTS 96/24	5.1	DTS 96/24 Upmix DTS 96/24 DTS 96/24 (3/2).1 + Dolby Pro Logic IIx Film DTS 96/24 (3/2).1 + Dolby Pro Logic IIx Musique DTS 96/24 (3/2).1 + Neo:6 Cinéma DTS 96/24 (3/2).1 + Neo:6 Musique	>7.1 <b>5.1</b> >7.1 >7.1 >7.1 >7.1
PCM multicanal	5.1 ★	Multi PCM 3/2.1 Multi PCM (3/2).1 + Dolby Pro Logic IIx Film Multi PCM (3/2).1 + Dolby Pro Logic IIx Musique	<b>5.1</b> >7.1 >7.1
PCM multicanal	7.1 ★	Multi PCM 3/4.1	<b>7.1</b>

## Modes de décodage - Configuration des enceintes en 7.1



Surround Modes

Format audio entrant	Résolution native de canaux	Modes disponibles	Canaux de sortie
Dolby Digital Plus	5.1 \$	Dolby Digital Plus (3/2).1 Upmix Dolby Digital Plus (3/2).1 Dolby Digital Plus (3/2).1 + Dolby Pro Logic IIx Film Dolby Digital Plus (3/2).1 + Dolby Pro Logic IIx Musique	>7.1 ● 5.1 >7.1 >7.1
Dolby Digital Plus	7.1 \$	Dolby Digital Plus (3/4).1	7.1
Dolby True HD	5.1 \$	Dolby True HD (3/2).1 Upmix Dolby True HD (3/2).1 Dolby True HD (3/2).1* + Dolby Pro Logic IIx Film Dolby True HD (3/2).1* + Dolby Pro Logic IIx Musique	>7.1 ▼ ● 5.1 >7.1 >7.1 ▼
Dolby True HD	7.1 \$	Dolby True HD (3/4).1	7.1 ▼
DTS HD High Resolution	5.1\$	DTS-HD HR (3/2).1 Remap DTS-HD HR (3/2).1	>7.1 ● 5.1
DTS HD High Resolution	7.1\$	DTS-HD HR (3/4).1	7.1
DTS HD Master Audio	5.1 \$	DTS-HD MA (3/2).1 Remap DTS-HD MA (3/2).1	>7.1 ▼ ● 5.1 ▼
DTS HD Master Audio	7.1 \$	DTS-HD MA (3/4).1	7.1 ▼

\* <= 96 kHz

### Légende (tous les tableaux)

5.1< Indique un décodage 5.1 d'une source 6.1 ou 7.1 (centre arrière fantôme).

>5.1 Indique une sortie 5.1 créée par un décodage 2.0 post-traité en 5.1.

>7.1 Indique une sortie 7.1 créée par un décodage 2.0 ou 5.1, post-traité en 7.1.

5.1< H indique un décodage 5.1 de formats entrants encodés pour la hauteur.

● 7.1 Upmix of 5.1 material, Left and Right Surrounds mixed to both Left and Right Surrounds and Left and Right Rear Surrounds.

▲ Conversion d'une source 6.1 en 7.1 (« Upmix »). Canal surround arrière central restitué via deux canaux surround arrière mono. Acoustiquement, il s'agit en fait d'une présentation en format natif.

◆ Stéréo ou Stéréo + Sub - Appuyez sur le bouton de mode Stéréo pour changer.

■ Modes de traitement des signaux numériques créés pour les signaux sans encodage.

★ Disponible uniquement via les entrées HDMI.

▼ Format encodé sans perte.

MCS (Multi Channel Stereo) - Stéréo multicanal, sortie G et D via tous les canaux gauches et droits, auquel s'ajoute un nouveau mix regroupant canal central et subwoofer.

Dans tous les cas, appuyer sur le bouton des modes Stéréo fait toujours défiler :

Modes stéréo	Canaux de sortie
Stéréo2	
Stéréo + Sub	2.1
Stéréo native ou downmix (conversion en stéréo) de DD/DTS 5.1/6.1/7.1, etc.	

En appuyant une première fois sur un bouton de mode, le 651R/751R fera défiler le mode d'encodage actuel sur l'afficheur du panneau avant. En appuyant de nouveau sur le bouton de mode lorsque le texte défile sur l'afficheur ou dans les 4 secondes suivant la fin de l'affichage, il sélectionnera et affichera le mode disponible suivant.

## Utilisation du tuner



1. Appuyez sur le bouton *Tuner FM/AM* sur le panneau avant ou la télécommande pour sélectionner le mode Tuner.
2. Appuyez de nouveau sur le bouton *Tuner FM/AM* pour sélectionner FM ou AM, si vous le souhaitez.
3. Appuyez sur le bouton *Mode/Mémorisation* sur le panneau avant (ou le bouton *Mode* sur la télécommande) pour sélectionner la syntonisation automatique ou manuelle, ou le mode préréglage.
4. Appuyez sur les boutons *Recherche +* et *Recherche -* (ou les flèches gauche et droite sur la télécommande) pour sélectionner la station que vous souhaitez écouter.

En mode de syntonisation automatique, l'appareil recherche la station forte suivante. En mode de syntonisation manuelle, l'utilisateur peut parcourir manuellement les fréquences. En mode préréglage, l'appareil fait uniquement défiler les stations préréglées.

Deux modes FM sont disponibles : stéréo et mono. Appuyez sur le bouton *Stéréo Mono* de la télécommande pour sélectionner successivement les modes stéréo et mono. Si le bouton *Display (Affichage)* est actionné, les noms de stations RDS des stations FM s'afficheront s'ils sont disponibles.

### Mémorisation des stations

1. Recherchez la station que vous souhaitez mémoriser, tel qu'expliqué ci-dessus.
2. Maintenez le bouton *Mode/Store* enfoncé (ou le bouton *Store (Mémorisation)* de la télécommande) pendant 5 secondes.
3. Utilisez les boutons *Recherche +/-* pour sélectionner le numéro d'une station préréglée (1-15). Le numéro de la station s'affichera à l'écran.
4. Maintenez le bouton *Mode/Store* enfoncé (ou le bouton *Store* de la télécommande) pour mémoriser la fréquence.

### Radio Data Systems (RDS)

Le RDS est un procédé de transmission d'informations supplémentaires fournies par les stations de radio locales. Cette fonctionnalité n'est disponible qu'en mode FM. Le RDS ne fonctionnera que si les stations de radiodiffusion locales émettent une transmission RDS et si le signal est suffisamment fort.

Appuyez sur le bouton *Info* de la télécommande pour parcourir les fonctions affichées. Il s'agit de fonctions utilisées pour les éléments PS, PTY, CT et RT :

- PS (Nom de la station) - indique le nom de la station actuelle
  - PTY (Type de programme) - indique le nom du type de programme actuel
  - CT (Horloge/Heure) - indique l'heure actuelle communiquée par la station de radio.
- Remarque :** les informations relatives à l'horloge/l'heure ne sont transmises qu'une fois par minute par les radios locales. Si ces informations ne sont pas disponibles, le message « NO CT » sera brièvement indiqué sur l'afficheur.
- RT (Texte radio) - indique certains messages de texte radio, le cas échéant.

## Lip sync (Synchronisation entre le son et l'image)

Le 651R/751R peut, si nécessaire, appliquer un léger délai à la lecture audio pour la resynchroniser avec la lecture de la vidéo si celle-ci semble être retard par rapport à l'audio.

Cela peut parfois se produire si la vidéo est légèrement retardée par un lecteur ou un téléviseur exécutant un important traitement vidéo.

Appuyer sur le bouton *Lip Sync* de la télécommande fera apparaître la valeur du délai de synchronisation (« Lip Sync ») actuel sur l'afficheur principal du 651R/751R et permettra d'effectuer des ajustements par tranches de 10 ms (10 millièmes de seconde).

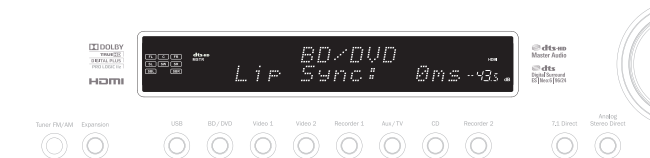

Définir la valeur sur 0 désactive le délai de synchronisation entre le son et l'image.

**Remarque :** la valeur du délai de synchronisation (« Lip Sync ») est mémorisée et appliquée séparément pour chaque source.

## Retour audio (ARC/Audio Return Channel)

Le 651R/751R prend en charge une fonction de retour audio (ARC) à partir de téléviseurs compatibles (qui doivent être équipés d'une entrée HDMI1.4 et avoir effectivement appliqué la fonction de retour audio. Pour plus d'informations, consultez le manuel de votre téléviseur).

La fonction de retour audio (ARC) permet à un téléviseur de renvoyer l'audio via son câble HDMI entrant vers la prise de sortie HDMI A du 651R/751R.

Ainsi, le 651R/751R peut lire l'audio depuis le câble terrestre intégré d'un téléviseur ou un tuner satellite tandis que vous visionnez son image.

### Utilisation de la fonction de retour audio (ARC)

La fonction de retour audio doit préalablement être activée à partir du menu de Configuration audio avancée.

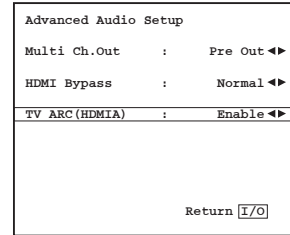

Elle peut l'être de deux manières. Si votre téléviseur prend en charge cette fonction, il peut être possible de la démarrer à partir d'un élément de menu sur votre téléviseur.

Votre téléviseur envoie alors des commandes au 651R/751R pour lui permettre de démarrer une session ARC et « TV-ARC » apparaît automatiquement sur l'afficheur du panneau avant.

Certains téléviseurs peuvent également démarrer une session de retour audio (ARC) lorsque vous sélectionnez le tuner incorporé et s'arrêter lorsque vous sélectionnez une autre source.

Vous pouvez également démarrer la fonction ARC en appuyant deux fois sur le bouton *Aux/TV* du 651R/751R (à condition d'avoir activé l'option TV-ARC du 651R/751R via l'affichage à l'écran (OSD), qui est le réglage par défaut).

La première pression sélectionne *Aux*, et la seconde sélectionne la fonction ARC, puis « TV-ARC » apparaît sur l'afficheur du panneau avant. Le 651R/751R enverra alors des commandes au téléviseur en HDMI pour tenter de démarrer une session ARC.

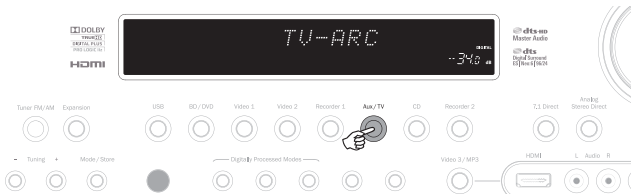

Pour terminer la session ARC, il suffit de désengager la fonction sur votre téléviseur ou d'appuyer sur un bouton de source différente sur le 651R/751R.

## Ajustement de l'image

Pour les sources pour lesquelles le processeur a été réglé sur Traitement, le 651R/751R permet d'effectuer certains réglages de l'image.

Ces réglages sont mémorisés source par source.

Appuyer sur une source pour laquelle le processeur est réglé sur Bypass n'aura aucun effet.

Appuyer sur une source pour laquelle le processeur est réglé sur Traitement fera apparaître le premier élément d'ajustement, affiché en haut de l'écran, comme ci-dessous :

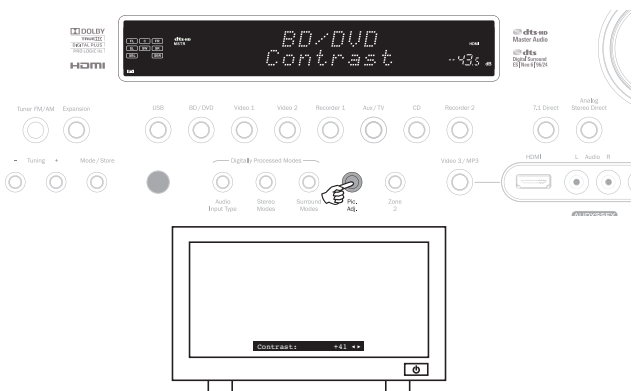

Vous pouvez utiliser le bouton de Volume ou les boutons ▲/▼ pour apporter des changements à l'image ou appuyer à nouveau sur Pic.Adj. pour passer à l'élément suivant.

Vous pouvez régler la luminosité, le contraste, la saturation, la netteté et le retard Y/C.

Le bouton de réglage de l'image situé sur le panneau avant permet également de définir la résolution de sortie pour le processeur (cela peut aussi être effectué à partir de l'affichage à l'écran (OSD), reportez-vous à la section précédente).

Si vous maintenez ce bouton (non pas celui de la télécommande) enfoncé pendant une dizaine de secondes, le 651R/751R indiquera la résolution de sortie actuelle du processeur sur l'afficheur du panneau avant. Maintenir le bouton enfoncé 10 secondes supplémentaires permet de passer à la résolution de sortie suivante (et de laisser au téléviseur le temps de resynchroniser).

Si vous continuez de le maintenir enfoncé, la sortie vidéo adoptera progressivement toutes les résolutions possibles : 480p 60Hz, 576p 50Hz, 720p 50Hz, 720p 60Hz, 1080i 50Hz, 1080i 60Hz, 1080p 50Hz et 1080p 60Hz (puis revient au début).

Cette fonctionnalité peut être utile si la sortie du processeur est accidentellement définie sur une résolution non prise en charge par votre téléviseur et que cela provoque une perte d'image.

En maintenant enfoncé le bouton Pic.Adj., le 651R/751R peut faire défiler automatiquement toutes les résolutions. Relâchez simplement le bouton lorsqu'une image vidéo visible à une résolution appropriée apparaît.

## Mode « Split » audio (écoute d'une source différente de l'image)

Dans certaines circonstances, le 651R/751R permet à l'utilisateur de visionner une source tout en écoutant une autre source. Vous pouvez notamment regarder la vidéo d'une chaîne sportive tout en écoutant les commentaires audio à partir du tuner.

Pour utiliser le mode « Split » :

1. Sélectionnez la source que vous souhaitez visionner de façon habituelle.
2. Maintenez enfoncé le bouton situé sur le panneau avant (et non la télécommande) correspondant à la source que vous souhaitez écouter. Après environ 4 secondes « Audio Split » défilera sur le panneau avant, vous indiquant que vous écoutez à présent cette source à la place de la bande-son associée à la vidéo. Aucun changement n'intervient sur la vidéo.



Le 651R/751R peut utiliser le mode « Split » à partir de n'importe quelle source, quel que soit son type d'entrée vidéo (composite, S-Vidéo, composante ou HDMI), mais uniquement avec des sources dont le type d'entrée audio actuel est analogique ou numérique, et non HDMI.

Si la combinaison n'est pas autorisée, le message « Mode non disponible » défilera alors sur le panneau avant et aucun changement ne se produira. Pour annuler le mode « Audio Split », il vous suffit de sélectionner une nouvelle source et le fonctionnement normal sera rétabli.

## Sorties HDMI A et B

Le 651R/751R est doté de deux sorties HDMI permettant de raccorder deux téléviseurs, ou un téléviseur et un projecteur, par exemple. Les deux sorties affichent la même image. La sortie HDMI A prend également en charge une fonction de retour audio (ARC) pour les téléviseurs compatibles (voir la section précédente).

Pour basculer entre sorties HDMI A active, HDMI B active ou HDMI A et B toutes les deux actives, sélectionnez le menu d'Assignation HDMI/Vidéo composante dans l'affichage à l'écran (OSD) et mettez l'option Sortie HDMI en surbrillance. Utilisez les flèches gauche et droite pour faire défiler les options.

HDMI/Component Assign	
HDMI 1	: BD/DVD ◀▶
HDMI 2	: VIDEO 1 ◀▶
HDMI 3	: VIDEO 2 ◀▶
HDMI 4	: Recorder 1 ◀▶
Component 1	: BD/DVD ◀▶
Component 2	: VIDEO 1 ◀▶
Component 3	: VIDEO 2 ◀▶
-----	
HDMI Out	: A+B ◀▶
Return [I/O]	

Vous pouvez également appuyer sur le bouton Pic. Adj. lorsque l'affichage à l'écran (OSD) est activé, puis faire défiler les sorties HDMI A, HDMI B, HDMI A+B, etc.

**Remarque :** le 651R/751R indique également les sorties HDMI actives sur l'afficheur du panneau avant de l'appareil chaque fois que l'affichage à l'écran (OSD) est activé.

Cela vous permet de voir quelles sorties sont actives même si l'affichage à l'écran disparaît lorsque vous désactivez la sortie HDMI que vous avez raccordée au téléviseur.

## Bypass HDMI

Le 651R/751R est doté d'un mode bypass HDMI qui copie le HDMI entrant vers la sortie, sans réception interne ni traitement.

Toutefois, cela ne signifie pas nécessairement que toutes les normes ultérieures seront compatibles si elles utilisent de nouvelles fréquences d'horloge des pixels ou des profondeurs de bits que le chipset HDMI 1.4 du 651R/751R ne prend pas en charge.

Cette fonctionnalité a été intégrée pour permettre un certain degré de compatibilité avec les futurs formats audio/vidéo non pris en charge, du fait qu'ils peuvent être transmis directement au téléviseur/projecteur.

Cela peut également être utile si vous possédez un téléviseur doté de haut-parleurs intégrés et que vous souhaitez envoyer la source d'entrée vers le téléviseur pour la décoder plutôt que d'effectuer ce décodage via le 651R/751R.

Pour sélectionner Bypass HDMI, accédez au menu de Configuration avancée à partir de l'affichage à l'écran, puis au menu de Configuration audio avancée et mettez l'option Bypass HDMI en surbrillance.

Basculez entre les modes Normal (réception HDMI) et Bypass à l'aide des boutons +/-.

Advanced Audio Setup	
Multi Ch.Out	: Normal ◀▶
HDMI Bypass	: Bypass ◀▶
TV ARC (HDMI A)	: Disable ◀▶
Return [I/O]	

## Sorties de déclenchement

Le 651R/751R est doté de deux sorties de déclenchement qui peuvent être utilisées pour transmettre un signal à des appareils externes en vue d'effectuer des fonctions d'automatisation simples.

Cette fonction peut notamment être utilisée pour commander l'ouverture et la fermeture de rideaux, descendre ou remonter un écran de projection ou mettre sous et hors tension des amplificateurs de puissance externes, etc.

Les sorties sont de 0 V en mode désactivé et de 12 V en mode activé, jusqu'à 100 mA. Les raccordements se font au moyen de mini-prises mono 3,5 mm : la pointe correspondant à la sortie, et l'anneau à la terre.

Pour choisir le mode de fonctionnement des déclencheurs, sélectionnez le menu de Configuration avancée à partir du menu principal, puis Déclenchement A (ou B). Les options disponibles sont les suivantes :

Advanced Setup Menus	
Advanced Audio	
Input Name Assign	
Advanced Dolby/DTS	
Advanced Audyssey	
Trigger A	
Trigger B	
OSD Setup/SW Version	
Return [I/O]	

**Sélection manuelle :** Oui/Non – « Oui » permet d'activer et de désactiver les sorties de déclenchement à l'aide du bouton de déclenchement (Trigger) correspondant sur la télécommande.

Si vous sélectionnez « Non », ces boutons n'auront aucun effet.

**Remarque :** lorsqu'ils sont activés, les boutons de la télécommande peuvent être utilisés pour activer les sorties (remplacer l'état en cours), même s'ils suivent également l'état d'une zone ou d'une sélection de source comme ci-dessous.

**Suivre mode veille (Follow Standby) :** Oui/Non/Zone 2 – Cela signifie que la sortie de déclenchement peut adopter le statut Marche/Arrêt de la zone principale ou même de la zone 2.

**Sources :** Oui/Non – La sortie de déclenchement peut être activée lorsqu'une ou plusieurs sources spécifiques sont sélectionnées.

**Remarque :** les options Suivre mode veille et Sources sont mutuellement exclusives.

## Bi-amplification

Si vous utilisez uniquement une configuration d'enceintes 5.1 (ou inférieure), le 651R/751R permet une bi-amplification sur les canaux avant droit et gauche. Vous verrez apparaître dans le menu de configuration des enceintes une option d'activation/de désactivation du bi-amplificateur lorsque le mode de décodage est réglé sur 5.1.

Speaker Config Menu	
Decode Mode :	5.1
Front L/R :	Large ◀▶
Centre :	Large ◀▶
Surr. L/R :	Large ◀▶
Subwoofer :	Yes ◀▶
SBL/R Assign :	Biamp ◀▶
[FL R must be large when Sub Off]	
Return [I/O]	

Lorsque cette option est sélectionnée, le 651R/751R transmet également les signaux avant gauche et droit aux sorties surround arrière gauche (SAG) et droite (SAD).

Associée à des enceintes compatibles avec le bicâblage/ la bi-amplification, cette fonctionnalité vous permet d'utiliser deux longueurs de câble d'enceintes pour chaque enceinte avec un canal d'amplification dédié pour les amplificateurs de graves et d'aigus de chacune d'entre-elles afin d'optimiser légèrement améliorer la qualité du son.

Consultez le schéma ci-dessous, qui illustre un système utilisant la bi-amplification (seules les enceintes avant gauche et droite sont indiquées).

**Remarque :** les liaisons bicâblage doivent être retirées des bornes d'enceintes.

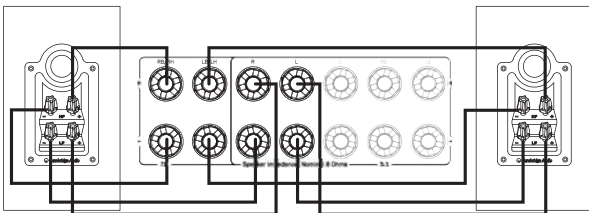

## Configuration du menu Tonalité/Sub/LFE

Sélectionnez le menu « Tonalité/Sub/LFE » à partir du menu principal :

Tone/Sub/LFE Menu	
Dolby Digital/DTS	
Sub Trim :	0dB ◀▶
Bass Aug :	Off ◀▶
Dolby PLIIx/PLIIZ/NEO	
Sub Trim :	0dB ◀▶
Bass Aug :	On ◀▶
Stereo+Sub Trim :	0dB ◀▶
Bass :	0dB ◀▶
Treble :	0dB ◀▶
LFE Trim :	0dB ◀▶
Return [I/O]	

La réponse aux basses peut être ajustée à +/- 10 dB à 100 Hz (rayonnage). La réponse aux aigus peut être ajustée à +/- 10 dB à 10 kHz (rayonnage).

Le 651R/751R intègre plusieurs fonctions avancées de gestion des graves. Le niveau global de subwoofer pour les modes DD/DTS, Dolby Pro Logic II/x/Neo:6 et Stéréo + Sub, peut être paramétré à des niveaux différents. Cela peut s'avérer utile si vous préférez bénéficier d'un niveau élevé de fonctionnement du subwoofer pour regarder des films, mais d'un niveau moindre pour écouter de la musique. Les trois niveaux peuvent être modifiés au maximum de +/-10 dB dans le menu affiché à l'écran (OSD). Il est également possible de modifier la manière dont la gestion des basses est appliquée.

En fonctionnement normal, (augmentation des basses désactivée, « Bass Aug. Désact. ») si les enceintes avant sont réglées sur « Petit » (dans le menu de configuration des enceintes) leurs basses sont redirigées par un filtrage passe-haut et transmises à un canal de subwoofer (c.-à-d. les basses sont *supprimées* des enceintes avant et transmises au subwoofer). Si elles sont réglées sur « Grand », aucun filtrage ne se produit et les basses ne sont pas transmises au subwoofer.

Toutefois, lorsque la fonction d'augmentation des basses est activée (« Bass Aug. Actif ») et que les enceintes avant sont réglées sur « Grand », les basses provenant des enceintes avant gauche et droite sont alors transmises au canal de subwoofer sans qu'aucun filtrage des enceintes avant gauche et droite n'ait lieu (autrement dit, ces canaux restent en gamme complète). En d'autres termes, les basses dans le canal de subwoofer sont augmentées par des basses supplémentaires provenant des canaux avant gauche et droit. Si les enceintes avant gauche et droite sont réglées sur « Petit », la fonction d'augmentation des basses n'a aucun effet et le fonctionnement est le même que si la fonction est désactivée (« Bass Aug. Désact. »).

La fonction d'augmentation des basses peut être activée ou désactivée séparément pour le fonctionnement en DD/DTS ou Dolby Pro Logic II/x/Neo:6.

La fonction d'augmentation des basses n'existe pas pour le mode Stéréo + Sub, car dans ce mode si les enceintes avant sont réglées sur « Grand », elles resteront en fait toujours non-filtrées.

La fonction d'augmentation des basses peut s'avérer utile avec des supports en Dolby Pro Logic II/Ix et Neo:6, car ces types d'encodage n'incluent pas de canal LFE. Normalement, cela signifie que si toutes les enceintes de votre installation ont été réglées sur « Grand », le subwoofer devrait alors être inactif (du fait que les basses n'ont pas été réorientées et qu'il n'y a pas de canal LFE). Si vous souhaitez que le subwoofer fonctionne avec toutes les enceintes réglées sur « Grand » et ces types d'encodage, activez la fonction d'augmentation des basses pour Dolby Pro Logic II/Neo6, puis définissez les points et niveaux de crossover à l'oreille. Un canal de subwoofer sera alors créé à partir des canaux avant gauche et droite, sans les filtrer. Comme pour tout ajustement, il est judicieux de faire plusieurs essais pour déterminer ce qui fonctionne le mieux avec votre configuration particulière.

Remarque : ces ajustements sont valables pour tous les modes stéréo intégrant un traitement numérique ou surround, mais pas pour les modes stéréo analogique direct ou 7.1 Direct.

Le canal LFE (pour les supports DD/DTS) peut également être modifié au maximum de 10 dB par pas de 1dB, ce qui est utile pour une écoute en fin de soirée ou d'autres situations où il peut être souhaité de réduire provisoirement le niveau des effets basse fréquence.

Rappelez-vous que le LFE correspond au canal d'effets basse fréquence encodé dans le disque et que cela est différent du niveau général du subwoofer qui peut inclure la gestion des basses des autres enceintes.

Le réglage des graves et des aigus peut également s'effectuer à partir de la télécommande sans entrer dans le menu affiché à l'écran (OSD), en appuyant sur le bouton « Basses/Aigus » puis en utilisant les boutons de Volume +/-.

## Enregistrement

Le 651R/751R intègre deux sorties d'enregistrement.

L'Enregistreur 1 offre des sorties pour l'audio numérique coaxiale et analogique, et pour la vidéo composite et S-Vidéo.

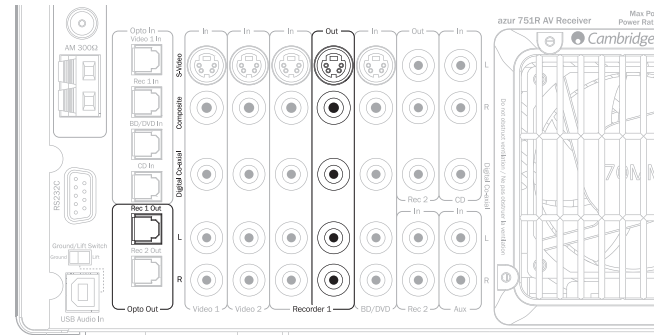

Dans tous les cas, le 651R/751R n'effectue pas de conversion entre les formats ; il se limite à transmettre les signaux présents aux entrées correspondantes pour la source choisie,

c.-à-d. celle en cours d'écoute, via les sorties principales du 651R/751R.

L'Enregistreur 2 offre des sorties pour l'audio numérique coaxiale et analogique.

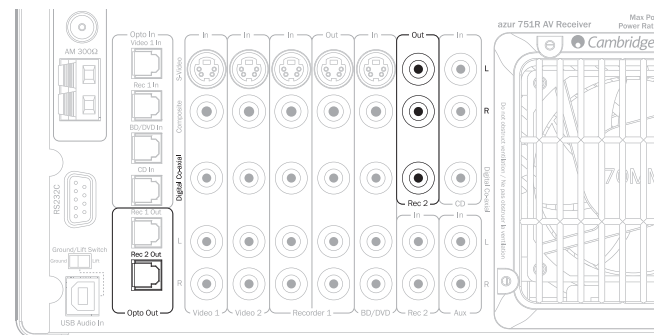

Là encore, le 651R/751R n'effectue pas de conversion entre les formats ; il se limite à transmettre les signaux présents aux entrées correspondantes pour la source choisie.

Toutefois, s'agissant de l'Enregistreur 2, la sortie peut être différente de celle en cours d'écoute via les sorties principales du 651R/751R.

Il est donc tout à fait possible d'écouter une source et d'en enregistrer une autre simultanément. Le choix de la source de sortie de l'Enregistreur 2 s'effectue via le menu « Sélection sortie Enregistreur 2/Zone 2 » affiché à l'écran, comme suit :

Sélectionnez le menu Sélection sortie Enregistreur 2/Zone 2 à partir du menu affiché à l'écran (OSD).



## Sélection de la sortie Enregistreur 2/Zone 2

Mettez l'élément Enregistreur 2 en surbrillance et faites défiler les sources à l'aide des boutons < et >. Les sources ainsi sélectionnées seront transmises vers les sorties de l'Enregistreur 2.

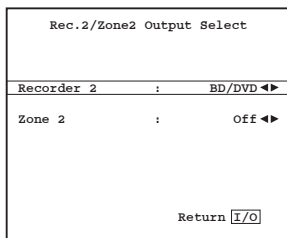

## Configuration de l'affichage à l'écran (OSD)/Version logicielle

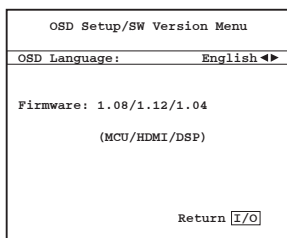

Le menu peut s'afficher à l'écran dans plusieurs langues différentes. Pour changer la langue du menu affiché à l'écran, accédez au menu de Configuration avancée à partir du menu principal, puis sélectionnez le menu Configuration de l'affichage à l'écran (OSD)/Version logicielle. Mettez en surbrillance le menu « Langue » et utilisez les flèches gauche et droite pour faire votre choix parmi anglais, néerlandais, français, allemand, espagnol, italien, norvégien, suédois et danois. Appuyez de nouveau sur le bouton (I/O) pour quitter le menu et sauvegarder vos options.

La version du logiciel actuellement présent dans votre appareil est également indiquée dans ce menu.

Si vous devez contacter notre service à la clientèle en cas de problème ou de question concernant votre appareil, nous vous inviterons à nous communiquer ces numéros à titre de référence.

## Réglages avancés Dolby/DTS

Les trois premiers réglages concernent le traitement (ou post-traitement) Dolby Pro Logic II ou IIx en mode Musique uniquement. Les modes Film et Jeux, lorsqu'ils sont disponibles, sont pré-réglés du fait qu'ils doivent correspondre à l'encodage ou fournir un effet spécifique. Ces réglages n'ont aucun effet dans ces deux modes, ni dans d'autres modes.

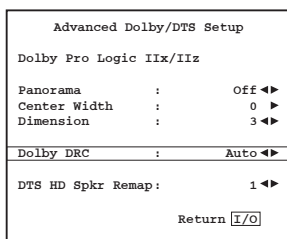

**Mode Panorama** - Un mode Dolby Pro Logic II/IIx qui étend l'image stéréo avant aux enceintes surround pour une expérience sonore plus enveloppante. Ce mode peut être activé ou désactivé.

**Largeur centrale** - Permet l'ajustement progressif du son central afin de le produire de différentes manières : par l'enceinte centrale exclusivement (Paramétrage 0), par divers niveaux de répartition entre le canal central et les enceintes gauche et droite, ou encore par les enceintes avant gauche et droite exclusivement (Centre fantôme, Paramétrage 7). Cette fonction est utile pour optimiser le champ sonore avant/central/gauche en vue de bénéficier d'une meilleure intégration des trois enceintes. Le meilleur réglage s'effectue à l'oreille.

**Dimension** - Permet de régler le champ pour le faire passer progressivement de l'avant à l'arrière de la pièce en vue de l'adapter aux goûts de l'auditeur, au positionnement des enceintes et à la taille de la pièce. Le paramétrage 0 place l'image le plus en avant, le 6 le plus en arrière.

Ces trois réglages sont une question de préférence personnelle, c'est pourquoi nous vous conseillons d'expérimenter les paramètres que vous préférez lorsque vous utilisez le décodage Dolby Pro Logic II ou Dolby Pro Logic IIx.

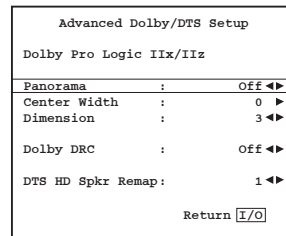

## Commande de plage dynamique

Ce paramètre contrôle la plage dynamique des bandes-son de films au format Dolby Digital en compressant l'audio afin de limiter la différence de niveau entre les passages forts et calmes dans le film.

Cette fonction peut s'avérer pratique pour visionner des films en fin de soirée par exemple. Trois réglages sont disponibles :

**Auto** - La compression est toujours appliquée aux bandes-son en Dolby Digital et Dolby Digital Plus. L'application et le degré de compression des bandes-son en Dolby True HD sont dictés par la bande-son elle-même.

**Désactivé** - Aucune compression (lecture en plage dynamique totale normale).

**Activé** - La compression est systématiquement appliquée aux bandes-son en Dolby (lecture en plage dynamique réduite).

## Nommage des sources

Il est possible de personnaliser les noms de sources par défaut tels qu'ils apparaissent sur l'afficheur du panneau.

Pour ce faire, accédez au menu de Configuration avancée à partir du menu principal, puis sélectionnez Assigner un nom d'entrée.

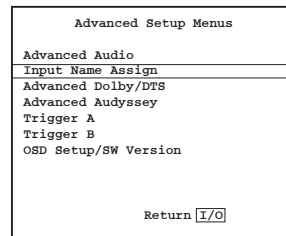

Pour modifier le nom d'une source, mettez-la en surbrillance dans l'affichage à l'écran, puis appuyez sur le bouton Entrée de la télécommande. Utilisez ensuite les boutons +/- pour saisir chaque caractère.

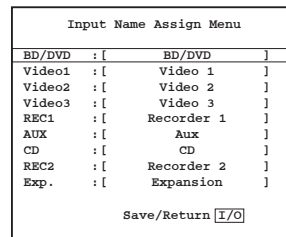

Appuyez sur Entrée pour passer au caractère suivant, ou sur les boutons < et > pour passer au caractère suivant ou revenir au précédent.

Une fois que vous avez terminé, appuyez sur le bouton (I/O) pour enregistrer le nom de la source en cours.

## Utilisation du 651R/751R avec un répéteur IR

Il est possible d'installer le 651R/751R dans un meuble suffisamment ventilé et d'utiliser un répéteur IR pour commander l'appareil à distance.

L'appareil est doté à la fois d'une entrée d'émetteur IR (adaptée aux répéteurs IR équipés de sorties d'émetteur IR modulé) et d'une entrée de récepteur IR (adaptée aux répéteurs IR équipés de sorties niveau TTL non modulé) pour la zone principale.

Un commutateur marche/arrêt situé sur le panneau arrière permet de désactiver le récepteur IR en façade, si désiré.

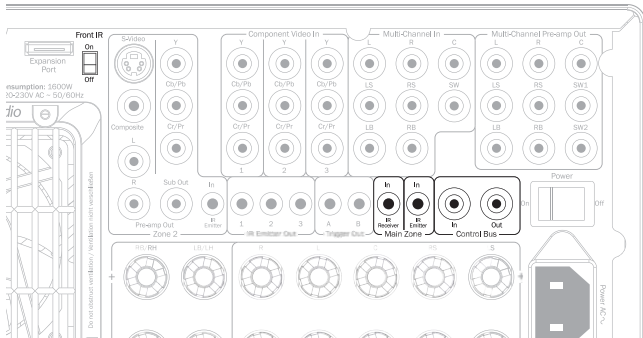

Grâce à l'entrée et à la sortie de bus de commande, il est également possible de piloter certains produits Cambridge Audio dotés de la fonction de contrôle d'application, notamment le lecteur réseau StreamMagic 6, afin de contrôler à distance les fonctions de base du 651R/751R.

Contactez votre revendeur pour obtenir de plus amples informations.

## Configuration et utilisation en zone 2

Le 651R/751R dispose d'un ensemble de sorties dédiées à la zone 2 qui permettent d'accéder indépendamment aux sources stéréo audio/vidéo connectées à l'appareil via une série de raccordements analogiques.

Les entrées numériques (S/PDIF/Co-ax, Toslink/Opto ou HDMI) ne peuvent pas être sélectionnées directement par la zone 2.

Cependant, pour n'importe quelle source, un simple raccordement analogique parallèle vers le 651R/751R pour l'audio ou la vidéo, de même que tout raccordement numérique, permettent d'utiliser également cette source dans la zone 2.

Les sources directement sélectionnables dans la zone 2 sont BD/DVD, Vidéo 1, Vidéo 2, Enr.1, Aux, CD, Enr.2, Vid 3/Mp3, auxquelles s'ajoutent l'entrée d'extension et le tuner intégré.

Une fonction « Suivre la zone principale » est également présente. Celle-ci permet de transmettre vers la zone 2 un « downmix » analogique bicanal (gauche + centre, droit + centre) de la source sélectionnée dans la zone principale.

Cette fonctionnalité est particulièrement utile si vous souhaitez écouter des sources numériques ou surround dans la zone 2 et que celles-ci ne peuvent y être sélectionnées directement.

Vous pouvez choisir de regarder la même source que dans la pièce principale, ou une autre source. Il est par ailleurs possible d'activer et de désactiver (en veille) la zone 2, que la pièce principale soit activée ou non (en mode veille).

La sortie audio peut être effectuée soit à l'aide des canaux surround arrière gauche et droit s'ils ne sont pas utilisés dans la pièce principale (si la pièce principale est en configuration 5.1 ou inférieure) ou à l'aide des 2 sorties de préampli et de l'amplificateur de puissance externe de la zone 2. La sortie vidéo de la zone 2 peut s'effectuer via les connexions composites (CVBS), S-Vidéo ou Composante (YUV/YCbCr/YPbPr).

**Remarque :** le 651R/751R n'effectue pas de transcodage entre les types de vidéo analogique pour la zone 2, les trois types étant montés en parallèle.

Par conséquent il est généralement préférable de décider d'un type de connexion vidéo analogique à utiliser pour la zone 2 avec le 651R/751R. À défaut, vous pouvez raccorder plus d'une sortie vidéo zone 2 au téléviseur de la zone 2 et régler ce téléviseur sur le type d'entrée approprié pour cette source.

## Utilisation de la zone 2 avec les sorties surround arrière (SAG/SAD) intégrées

Si vous utilisez uniquement les 5 sorties principales dans la zone principale (ou moins), vous pouvez réassigner les canaux d'amplification SAG/SAD à la zone 2.

À partir de l'affichage à l'écran, sélectionnez le menu de Configuration des enceintes.

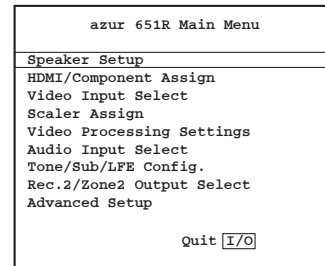

Choisissez ensuite le deuxième menu de Configuration des enceintes.

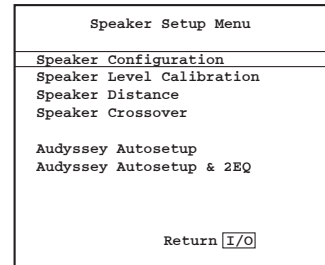

Mettez à présent en surbrillance le Mode de décodage et sélectionnez 5.1.

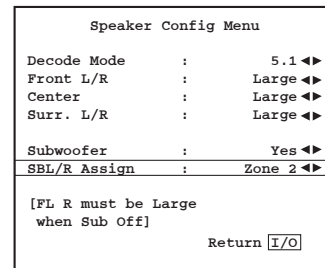

L'option Assigner SAG/SAD apparaîtra pour les enceintes surround arrière gauche et droite.

Lorsqu'ils ne sont pas utilisés dans la pièce principale (pour une configuration d'enceintes 7.1), cette fonction permet de réaffecter les canaux SAG/SAD à la bi-amplification des canaux avant (reportez-vous à la section ultérieure concernant la bi-amplification) ou à la zone 2 ou tout simplement de ne pas les utiliser (Aucun).

Sélectionnez Zone 2 et quittez la structure du menu.

Vous pouvez à présent raccorder une paire d'enceintes appropriée (4-8 ohms) pour la zone 2, tel qu'indiqué ci-dessous pour les sorties SAG/SAD.

**Remarque :** veillez à ce qu'aucun minuscule « poil » ou brin de fil ne court-circuite les bornes des enceintes, ou encore le panneau arrière.

Il est également possible d'utiliser un subwoofer en zone 2. Pour ce faire, raccordez simplement un long câble RCA/Phono – RCA/Phono entre la sortie et l'entrée subwoofer de la zone 2.

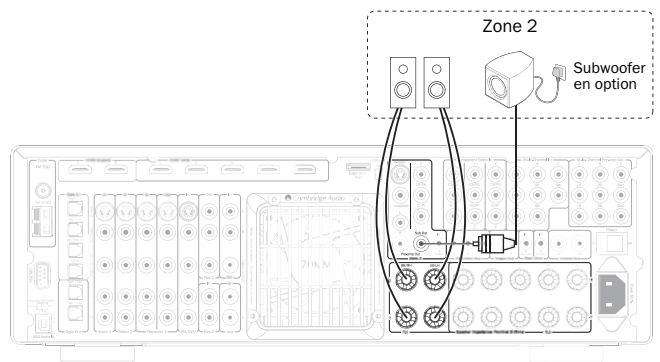

Grâce cette configuration, vous pouvez désormais contrôler la zone 2 depuis la pièce principale à l'aide des télécommandes de la zone principale ou de la zone 2 fournies (consultez la section ultérieure).

Si vous souhaitez contrôler à distance la zone 2 et les sources qui y sont comprises depuis la zone 2 elle-même, il convient d'utiliser en plus un répéteur IR (non fourni). Choisissez un modèle doté d'une sortie de type émetteur (modulé) approprié que vous pourrez connecter à l'entrée d'émetteur IR de la zone 2 (contactez votre revendeur pour plus de détails).

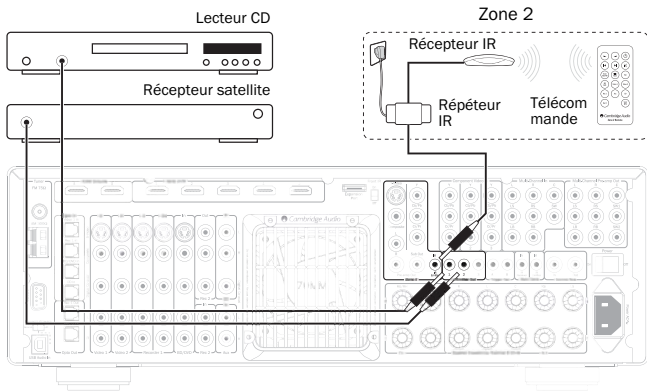

Dans cette configuration, un système de répéteur infrarouge reçoit les commandes dans la zone 2 et les relaie vers le 651R/751R via l'entrée d'émetteur IR de la zone 2. Vous pouvez alors contrôler la zone 2 depuis cette même zone, en utilisant indifféremment la télécommande principale ou de la zone 2. Par ailleurs, si les sorties d'émetteurs IR sont reliées des sorties d'émetteur IR de la zone 2 sur le 651R/751R aux composants source (habituellement placés sur les capteurs IR des unités source), dans ce cas les commandes des télécommandes de la zone 2 peuvent être relayées vers les composants source.

Il est possible d'utiliser les propres télécommandes des sources, ainsi que celles de la zone 2 ou de la zone principale, ou encore une télécommande universelle pour combiner l'ensemble des fonctions.

### Utilisation de la zone 2 avec un amplificateur de puissance externe

Les sorties de la zone 2 du 651R/751R incluent une sortie de préampli disponible en permanence. Cela permet de raccorder un amplificateur de puissance séparé dans la zone 2, si par exemple les canaux d'amplification SAG/SAD sont utilisés dans la zone principale.

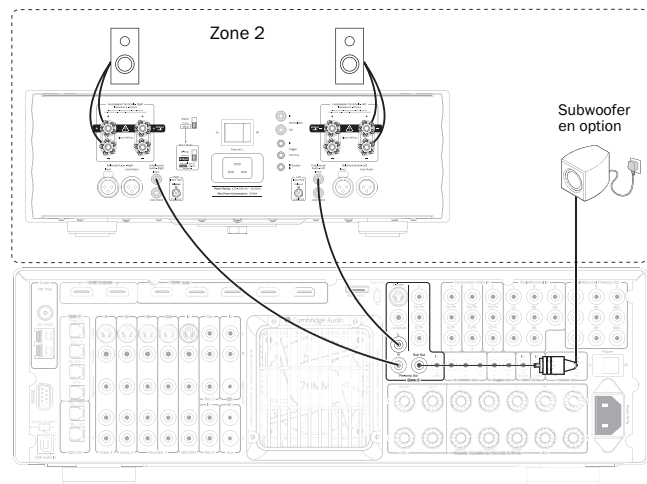

Il est également possible d'utiliser un subwoofer en zone 2, tel qu'illustré. Pour ce faire, raccordez simplement un long câble RCA/Phono - RCA/Phono entre la sortie et l'entrée subwoofer de la zone 2.

La sortie préampli de la zone 2 n'est pas affectée par l'assignation des canaux SAG/SAD et reste toujours disponible.

Si un ampli de puissance est utilisé pour la zone 2, les canaux d'amplification SAG/SAD peuvent alors être utilisés pour une configuration 7.1 (définir le mode de décodage en 7.1) ou des canaux en hauteur (définir le mode de décodage en 5.1 + H et Assigner SAG/SAD au biamp) ou laissez-les simplement non connectés (définir le mode de décodage en 5.1 et Assigner à Aucun).

Si l'ampli de puissance distant de la zone 2 dispose d'une entrée de déclenchement pour le mettre sous et hors tension, l'une des sorties de déclenchement du 651R/751R peut être utilisée à cet effet. Connectez un câble suffisamment long doté d'une mini-prise mono de 3,5 mm depuis la sortie de Déclenchement A ou B, comme illustré.

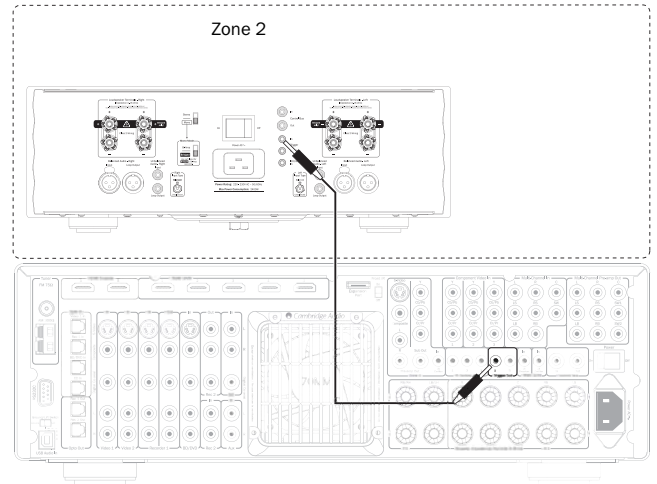

Pour que la sortie de déclenchement suive la zone 2, sélectionnez Configuration avancée à partir de l'affichage à l'écran, puis Déclenchement A (ou B).

Sélectionnez maintenant Suivre mode veille (Follow Standby), puis Zone 2. La sortie de déclenchement sera désormais active (haute) lorsque la zone 2 est activée et inactive (basse) lorsque la zone 2 est désactivée.

**Remarque :** le menu Déclencheur permet également une Sélection manuelle (c.-à-d. le déclencheur bascule chaque fois que l'on appuie sur le bouton Déclencheur A (ou B) de la télécommande principale). Si vous souhaitez désactiver cette fonction et que le déclencheur ne suive que l'état activé/désactivé de la zone 2, assurez-vous que l'option Sélection manuelle n'est pas réglée sur Non. Consultez la section concernant le menu Déclencheur pour plus de détails.

### Contrôle de la zone 2 depuis la pièce principale

Contrôler les composants de la zone 2

Depuis la pièce principale, vous pouvez utiliser la télécommande principale ou les boutons situés sur le panneau avant de l'appareil lui-même : le fonctionnement est identique dans les deux cas.

Appuyez d'abord sur le bouton Zone 2 sur le panneau avant ou la télécommande, puis sur un autre bouton pour affecter une fonction à la zone 2 dans les 5 secondes.

Si aucune commande n'est reçue dans les 5 secondes, l'appareil revient en mode de fonctionnement normal.

Pour activer la zone 2, appuyez sur le bouton Zone 2 puis sur le bouton Veille/Marche dans un délai de 5 secondes.

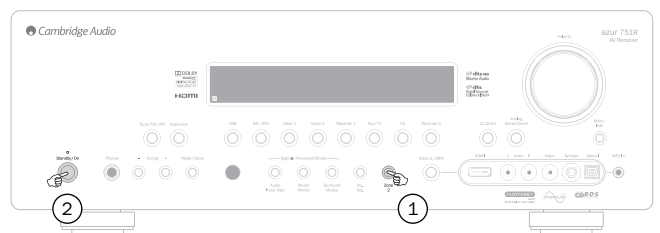

Ou



Lorsque vous appuyez sur le bouton Zone 2, l'afficheur indique tout d'abord Zone 2 : Désactivé ; lorsque vous appuyez sur le bouton Veille/Arrêt, l'afficheur indique Zone 2 : BD/DVD ou quelle que soit la dernière source utilisée dans la Zone 2.

Pour désactiver la zone 2, appuyez sur le bouton Zone 2, puis de nouveau sur le bouton Veille/Arrêt.

## Zone 2 (suite)

Pour sélectionner le tuner dans la zone 2, appuyez sur le bouton Zone 2, puis sur le bouton Tuner.

Répétez cette opération pour passer du mode AM au mode FM ou vice versa.

Pour sélectionner d'autres sources dans la zone 2, appuyez sur le bouton Zone 2, puis sur le bouton de la source de votre choix.

Pour sélectionner la même source que celle de la pièce principale, appuyez sur Suivre la zone principale (Follow Main).

Pour modifier le volume dans la zone 2, appuyez sur Zone 2, puis sur les boutons de volume +/- (ou utilisez le bouton de volume de l'appareil).

Pour couper le son de la zone 2, appuyez sur Zone 2, puis sur le bouton Silence.

Vous pouvez également utiliser la télécommande de la zone 2 dans la pièce principale pour contrôler la zone 2.

Dans ce cas, toutes les commandes de la télécommande contrôlent automatiquement la zone 2. Dirigez simplement la télécommande de la zone 2 vers l'appareil principal et contrôlez à tout moment le fonctionnement de la zone 2 à l'aide des boutons Veille/Marche ou de ceux de la source.

**Remarque :** la télécommande de la zone 2 est dotée de fonctionnalités spéciales.

Lorsqu'ils sont utilisés pour le tuner, les boutons de navigation dans les préréglages |< ou >| le passeront automatiquement en mode Préréglage (contrairement aux modes Manuel ou Automatique).

Remarque : le tuner pourra faire défiler uniquement les préréglages qui ont réellement été définis.

La télécommande de la zone 2 possède une fonction Suivre la zone principale (Follow Main). Cela oblige la zone 2 à adopter la même sélection de source que la zone principale. Cette fonction est particulièrement utile du fait qu'elle permet alors de recevoir dans la zone 2 tout type d'audio, y compris l'audio numérique ou HDMI qui est décodé pour la zone principale. Les sorties de la zone 2 sont créées depuis la Gauche + Centre et Droite + Centre afin que le dialogue du canal central puisse être entendu dans la zone 2.

Il est également possible de contrôler la zone 2 à partir de l'affichage à l'écran (OSD).

Sélectionnez le menu Sélection sortie Enregistreur 2/Zone 2 à partir du menu principal affiché à l'écran (OSD), puis l'option Zone 2.

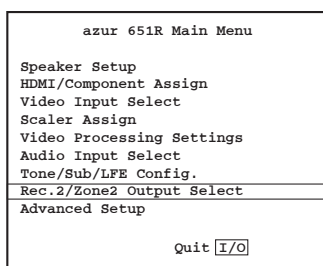

Utilisez les boutons < et > de la télécommande pour faire défiler les différentes sources disponibles : Suivre la zone principale (Follow Main) et Désactivé.

### Contrôle de la zone 2 depuis la zone 2 elle-même

Tel que décrit précédemment, un système de répéteur IR est nécessaire pour ce faire.

Cela permet de relayer les commandes reçues dans la zone 2 vers l'entrée d'émission IR de la zone 2 située à l'arrière de l'appareil.

Grâce à ce répéteur, il est possible d'utiliser à la fois la télécommande de la zone principale et celle de la zone 2 dans la zone 2. Pour les deux télécommandes, l'ensemble des commandes reçues s'appliquera automatiquement dans la zone 2.

En d'autres termes, si vous utilisez la télécommande de la zone principale de cette manière dans la zone 2, il n'est pas nécessaire d'appuyer sur le bouton Zone 2, suivi d'une autre commande. Il vous suffit de sélectionner une source ou d'appuyer sur Silence et l'appareil appliquera automatiquement la fonction dans la zone 2.

## Re-mappage d'une enceinte DTS-HD

Comme il n'existe pas d'agencement « officiel » des enceintes pour un son 7.1 canaux discret, il se peut que la piste principale originale d'une bande-son 7.1 ait été masterisée avec un agencement différent de celui que vous utilisez chez vous. DTS a répondu à ce problème pour le DTS-HD Master Audio et High Resolution Audio, en incluant des balises dans le flux audio binaire (bitstream) pour indiquer au récepteur AV le type d'agencement 7.1 qui a effectivement été utilisé. Par l'utilisation d'algorithmes de remappage d'enceinte DTS spécifiques, le 651R/751R est en mesure de « repositionner » électroniquement les enceintes (c.-à-d. d'orienter la propagation audio), de sorte que la lecture corresponde à l'agencement encodé original afin d'obtenir une qualité sonore optimale.

Cette technologie a pour second objectif, par la réorientation de certains des canaux 7.1 disponibles, de permettre d'utiliser certains d'entre eux pour de nouvelles fonctionnalités, comme l'ajout d'un élément en hauteur au champ sonore.

Les schémas suivants indiquent les 7 dispositifs d'encodage possible à titre de référence.

Les angles cités font référence à l'angle d'une ligne nominale à 0 degré à travers le canal central de chaque enceinte, de l'un quelconque des côtés à droite ou à gauche de cette ligne.

Les configurations 1 et 5 sont des variantes du paramétrage 7.1 classique, alors que la configuration 6 peut augmenter la hauteur et la largeur de champ disponibles des canaux avant.

Les configurations 2, 3, 4 et 7 sont moins conventionnelles et réorientent certains des canaux 7.1 disponibles pour fournir une dimension supplémentaire au champ sonore en termes de hauteur de différentes manières. La configuration 4 est celle prévue par le 651R/751R pour une configuration des enceintes en 5.1 + Hauteur. Veuillez vous reporter au site Internet de DTS pour obtenir de plus amples informations sur cette nouvelle technologie.

Configuration 1 - 7.1 canaux : G, C, D, LFE, SG, SD, SAG, SAD

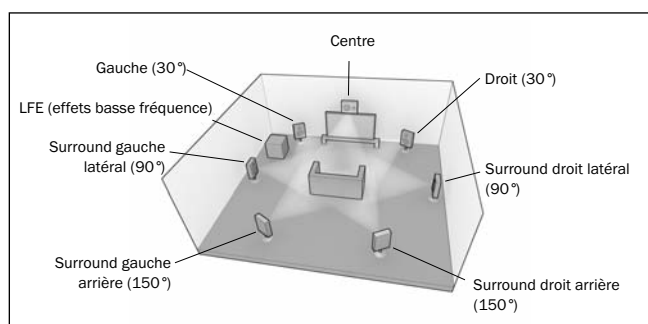

Configuration 2 - 7.1 canaux : G, C, D, LFE, SG, SD, SHG, SHD

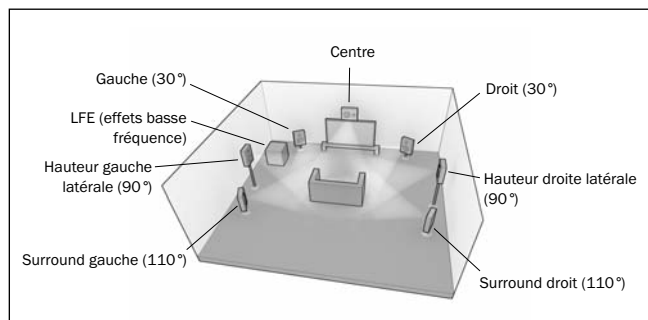

Configuration 3 - 7.1 canaux : G, C, D, LFE, SG, SD, SC, Susp.

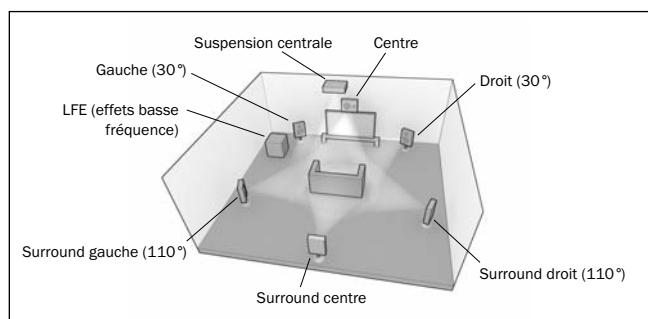

Configuration 4 - 7.1 canaux : G, C, D, LFE, SG, SD, HG, HD

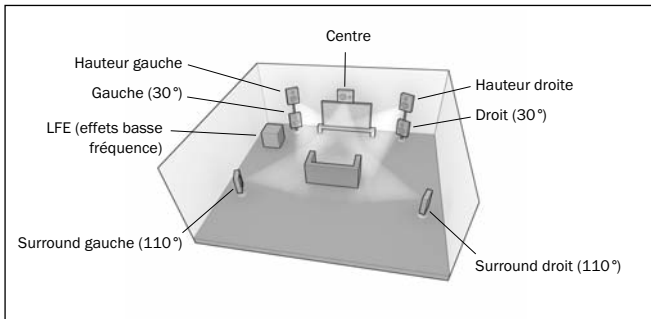

Configuration 5 - 7.1 canaux : G, C, D, LFE, SG, SD, SAG, SAD

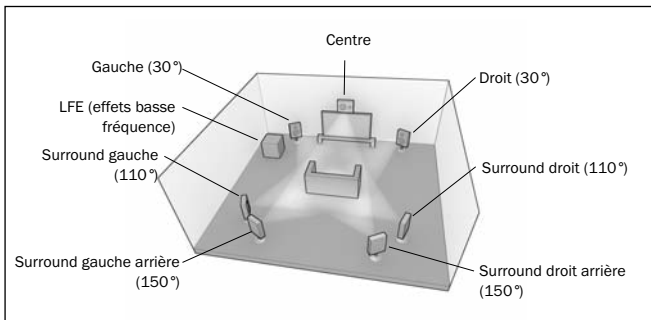

Configuration 6 - 7.1 canaux : G, C, D, LFE, SG, SD, LG, LD

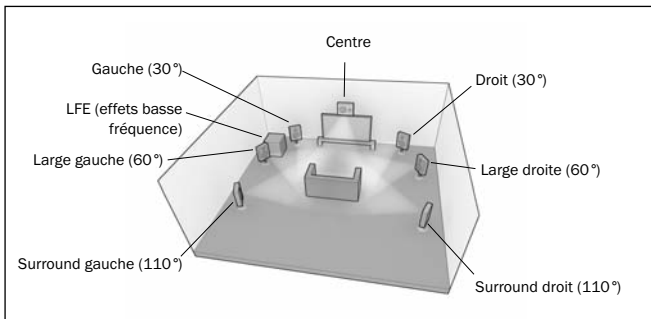

Configuration 7 - 7.1 canaux : G, C, D, LFE, SG, SD, HC, SC

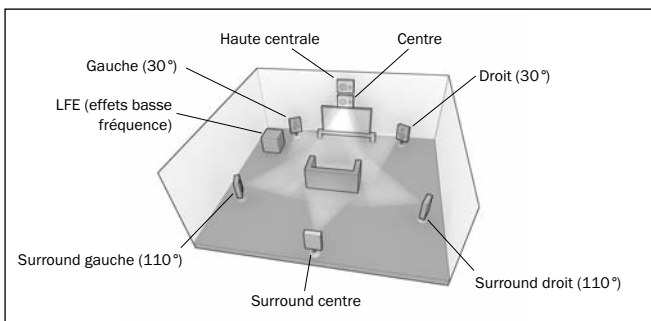

Pour la lecture, le 651R/751R escompte que la configuration d'enceintes physiques dont vous disposez réellement se conforme plus ou moins à l'un des agencements indiqués ci-dessous.

5.1 classique

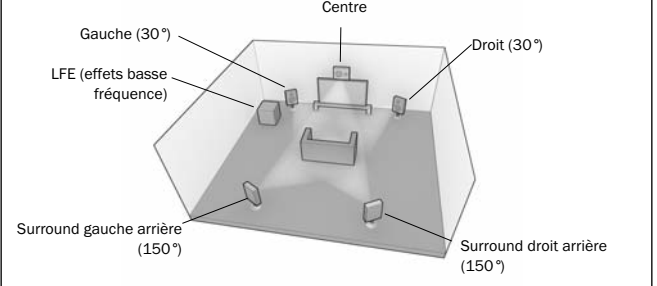

5.1 + Hauteur

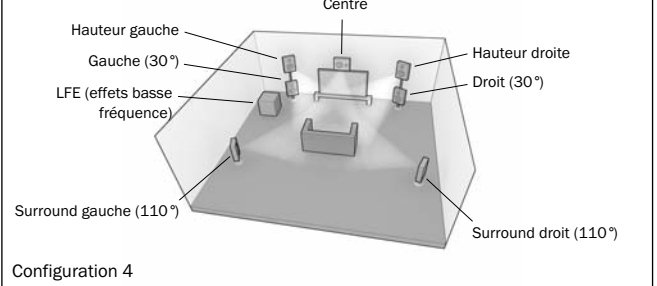

Configuration 4

7.1

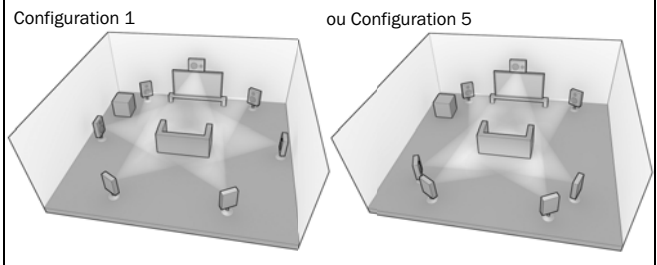

Pour les configurations 5.1 la situation est simple : le 651R/751R effectue automatiquement tout remappage d'enceinte DTS nécessaire, mappant l'une quelconque des 7 possibilités d'entrées pour cette configuration.

Pour les configurations 5.1 + Hauteur, le 651R/751R effectue également de manière automatique le remappage d'enceinte DTS, mappant les possibilités d'entrées pour la configuration 4.

Pour le 7.1, deux autres configurations d'enceintes sont possibles. Elles correspondent à la configuration 1 et la configuration 5 indiquées ci-dessus.

Dans ce cas précis, vous devez indiquer au 651R/751R quelle configuration correspond le mieux à l'agencement de vos enceintes en choisissant le menu d'enceinte DTS-HD et en sélectionnant l'option 1 ou 5.

Si vous avez sélectionné 5.1 + Hauteur, la fonction Remappage d'enceinte DTS HD sera ainsi réglée en permanence sur Configuration 4.

Advanced Dolby/DTS Setup	
Dolby Pro Logic IIX/IIz	
Panorama :	Off ◀▶
Center Width :	0 ▶▶
Dimension :	3 ◀▶
Dolby DRC :	Auto ◀▶
<hr/>	
DTS HD Spkr Remap :	1 ◀▶
<hr/>	
Return [I/O]	

Notez également que lorsque la configuration des enceintes en entrée et celle de vos enceintes physiques correspondent effectivement, le 651R/751R n'effectue aucun mappage.

## Arrêt automatique

Le 651R/751R dispose d'une fonction de mise hors tension automatique et s'éteindra automatiquement au bout de 30 minutes si aucune lecture audio n'a été détectée.

Cette fonction peut être activée ou désactivée à partir du menu de Configuration audio avancée : sélectionnez Arrêt automatique puis appuyez sur la touche < ou > de la télécommande pour effectuer la modification.

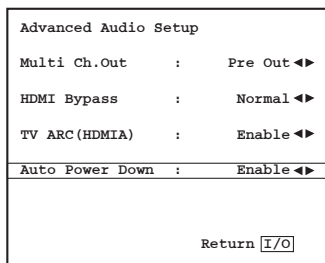

## Installation personnalisée



L'appareil est pourvu d'une entrée d'émetteur IR afin de permettre la réception électrique des commandes émises par la télécommande IR. Une entrée de récepteur IR et des connecteurs de bus de contrôle sont également présents afin de permettre la réception des commandes non modulées. De plus, le 651R/751R est équipé d'un port RS232C pour le contrôler via des systèmes à installation personnalisée.



Par ailleurs, l'appareil intègre des codes de commande/IR « directs » ainsi que des codes de basculement pour un grand nombre de fonctions afin de simplifier la programmation de systèmes personnalisés. Il est possible d'accéder à des commandes directes Marche/Arrêt et Silence spéciales de la télécommande fournie afin de les faire assimiler par un système personnalisé, comme suit :

Appuyez sur le bouton *Veille/Marche* de la télécommande et maintenez-le enfoncé. La télécommande génère d'abord une commande (à bascule) de mise en veille. Maintenez le bouton enfoncé. Au bout de 12 secondes, une commande « Marche » du récepteur A/V est activée. Si vous maintenez la touche enfoncée pendant encore 12 secondes, une commande d'arrêt du récepteur A/V sera générée.

Répétez cette procédure avec les boutons Silence et Stéréo/Mono pour transmettre des commandes de mise en marche/d'arrêt. Le bouton Tuner AM/FM offre également des commandes FM et AM uniques permettant de basculer sur une bande spécifique.

Un tableau complet des codes et du protocole RS232C utilisés pour ce produit est disponible sur le site Internet de Cambridge Audio sur [www.cambridge-audio.com](http://www.cambridge-audio.com).

## Réinitialisation/Sauvegarde des réglages

Le 651R/751R possède une fonction qui préserve la mémoire de présélection et d'autres paramètres. En cas de panne de courant ou si le cordon d'alimentation de l'appareil est débranché de la prise secteur, la mémoire de sauvegarde conservera la mémoire des pré-réglages.

Si vous souhaitez rétablir tous les paramètres à leurs valeurs d'usine par défaut (ou dans l'éventualité peu probable d'un blocage de l'appareil suite à une décharge électrique, etc.), mettez l'appareil en marche (réactivez-le s'il est en mode veille), appuyez simultanément sur les boutons BD/DVD et Analog Stereo Direct sur le panneau avant et maintenez-les enfoncés pendant trois secondes.

Le message « RÉINITIALISATION » (Reset) sera brièvement indiqué sur l'afficheur du panneau avant et tous les paramètres seront effacés.

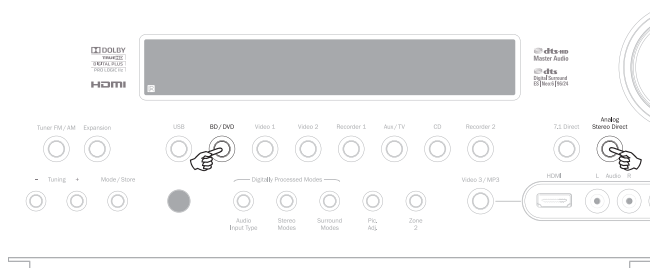

## Dépannage

### Un bourdonnement sourd ou un grésillement est perceptible

Des cordons d'alimentation ou une lampe se trouvent à proximité de l'appareil.  
Les entrées analogiques ne sont pas solidement connectées.

### Le son de l'un des canaux n'est pas audible

Les raccordements des enceintes sont débranchés.

L'enceinte est réglée sur « Aucun » dans le menu des réglages affiché à l'écran (OSD).

### Le son se coupe lorsque vous écoutez de la musique ou il n'y a pas de son, bien que l'appareil soit allumé

L'impédance des enceintes est inférieure aux valeurs conseillées pour le 651R/751R.

L'appareil n'est pas suffisamment ventilé et provoque peut-être une surchauffe.

### Faibles graves ou réponse « fuzzy » (peu nette)

La polarité des enceintes (+/-) d'au moins une enceinte est inversée.

### Un sifflement inhabituel s'entend lors de l'écoute d'une émission de radio en stéréo, mais pas lors de l'écoute en mono

Il est possible qu'un léger bruit soit perceptible car la méthode utilisée pour la modulation d'émissions en stéréo FM est différente de celle utilisée pour les émissions en mono.

La qualité de l'antenne joue également sur le niveau de sifflement perceptible.

### Le bruit est excessif lors des émissions de radio à la fois en stéréo et en mono

Mauvais emplacement et/ou mauvaise orientation de l'antenne.

La station émettrice est trop loin.

### Les enceintes arrière n'émettent aucun son

La source en cours de lecture n'est pas enregistrée en son surround.

L'enceinte est réglée sur « Aucun » dans le menu des réglages affiché à l'écran (OSD).

Un mode stéréo a été sélectionné.

### L'enceinte centrale n'émet aucun son

L'enceinte centrale est réglée sur « Aucun » dans le menu des réglages affiché à l'écran (OSD).

Un mode stéréo a été sélectionné.

### Le subwoofer n'émet aucun son

Le subwoofer a été réglé sur « Désactivé » dans le menu des réglages affiché à l'écran (OSD) ou via la télécommande.

Les modes DTS Neo:6, DD Dolby Pro Logic II/IIx (qui n'ont pas de canal LFE) ont été sélectionnés avec toutes les enceintes réglées sur « Grand ».

### La télécommande ne fonctionne pas

Les piles sont usées.

La télécommande est trop loin du récepteur ou hors de son champ d'action.

### Aucun son ne sort des enceintes lorsqu'elles sont raccordées à une entrée numérique ou en HDMI

Le type d'entrée audio est réglé sur analogique (vérifiez l'afficheur). Appuyez sur le bouton *Type d'entrée audio* pour passer au type d'entrée numérique ou HDMI.

### Aucun son ne sort des enceintes lorsqu'elles sont raccordées à une entrée analogique

Le type d'entrée audio est réglé sur numérique. Appuyez sur le bouton *Type d'entrée audio* pour passer au type d'entrée analogique (vérifiez l'afficheur).

Le type d'entrée audio peut également être défini dans le menu de Configuration de l'entrée/de la sortie affiché à l'écran (OSD).

### Aucun son ne sort des enceintes

Le récepteur est configuré pour un fonctionnement en mode « Sortie Préampli ».

À partir du menu affiché à l'écran (OSD), sélectionnez le menu de configuration de l'entrée/de la sortie pour changer le réglage de la sortie préampli de « Normal » à « Sortie Préampli ». Ceci désactive les amplificateurs internes lorsqu'un amplificateur décodeur externe est utilisé. Réinitialisez ce paramètre sur « Normal » pour rétablir le son.

### Aucun son ne sort des enceintes avant, mais les enceintes arrière fonctionnent

Le récepteur est configuré pour un fonctionnement en mode « Ext 2 canaux ».

À partir du menu affiché à l'écran (OSD), sélectionnez le menu de configuration de l'entrée/de la sortie pour changer le réglage de la sortie préampli de « Normal » à « Ext 2 canaux ». Ceci désactive les amplificateurs internes pour les canaux avant lorsqu'un amplificateur décodeur externe est utilisé pour les piloter. Réinitialisez ce paramètre sur « Normal » pour rétablir le son.

## Caractéristiques techniques

### Audio

<b>Puissance en sortie</b>	<b>651R</b> Tous les canaux : 175 watts rms par canal, 6 ohms (deux canaux entraînés) Tous les canaux : 140 watts rms par canal, 8 ohms (deux canaux entraînés) Tous les canaux : 100 watts rms par canal, 8 ohms (l'ensemble des 7 canaux entraînés)
	<b>751R</b> Tous les canaux : 200 watts rms par canal, 6 ohms (deux canaux entraînés) Tous les canaux : 170 watts rms par canal, 8 ohms (deux canaux entraînés) Tous les canaux : 120 watts rms par canal, 8 ohms (l'ensemble des 7 canaux entraînés)
<b>Distorsion harmonique totale (THD)</b>	<0,006 % à 1 kHz
<b>Diaphonie</b>	<-80 dB
<b>Réponse en fréquence</b>	10 Hz - 20 kHz ± 1 dB
<b>Rapport S/B</b>	>90 dB pondéré « A »
<b>Impédance d'entrée audio / Sensibilité</b>	47 kOhms / 175 mV ou plus
<b>Impédance d'entrée numérique</b>	75 ohms (Coaxial/SPDIF)
<b>Contrôle de la tonalité</b>	
- Graves	± 10 dB à 100 Hz
- Aigus	±10 dB à 10 kHz
<b>Tuner</b>	
- Mode FM	87.5-108 MHz
- Mode AM	522-1 629 kHz

### Vidéo

<b>Niveaux vidéo / Impédance</b>	
- Composite (CVBS)	1 Vp-p / 75 ohms
- S-Vidéo (S-VHS)	Y 1 Vp-p / 75 ohms C 0,286 Vp-p / 75 ohms
- Composante (CVBS)	Y 1 Vp-p / 75 ohms Cb/Cr 0,75 Vp-p / 75 ohms Pb/Pr 0,75 Vp-p / 75 ohms

### HDMI

HDMI 1.4 a \*  
EIA/CEA - 861D  
HDCP 1.1

\* À l'exception du connecteur HDMI en façade du 751R qui est de type 1.3c.

Tous les modes audio sont pris en charge, à l'exception de la réception du format DSD (Direct Stream Digital) natif.

Prise en charge des téléviseurs 3D et de la transmission en mode Deep Colour.

Fonction de retour audio (ARC) disponible sur sortie HDMI « A ».

CEC et HEC non pris en charge.

### Généralités

<b>Architecture</b>	Convertisseur numérique-analogique Cirrus Logic CS43122 24 bits 192 kHz pour enceintes avant droite et gauche  Codec Cirrus Logic CS52526 24 bits 192 kHz pour canaux surround + conversion A/N 2 canaux 24 bits  Deux processeurs de signal numérique (DSP) TI Aureus DA788 32 bits  Processeur vidéo numérique Anchor Bay ABT2010
<b>751R uniquement :</b>	Équipé en plus d'un processeur de signal numérique (DSP) AD SP-21261 40 bits effectuant un suréchantillonnage ATFTM
	<b>USB Audio 1.0 :</b> 16-24 bits 32 kHz, 44,1 kHz, 48 kHz, 88,2 kHz, 96 kHz
	<b>USB Audio 2.0 :</b> 16-24 bits 32 kHz, 44,1 kHz, 48 kHz, 88,2 kHz, 96 kHz, 192 kHz
<b>Entrées audio</b>	Niveaux de ligne analogiques x8, tuner (FM/AM), extension, analogique 7.1, numériques coaxiales x5, numériques optiques x5
<b>Entrées vidéo</b>	Composites x4, S-Vidéo x4, vidéo composante x3
<b>Entrées HDMI</b>	<b>651R :</b> HDMI (1.4a) x4 <b>751R :</b> HDMI (1.4a) x5 + HDMI (1.3c) x1 sur le panneau avant.
<b>Principales sorties audio</b>	7 sorties d'enceintes amplifiées Sorties de préampli 7.2
<b>Principales sorties vidéo</b>	HDMI (1.4a) x2, ARC via HDMI A
<b>Sorties d'enregistrement audio</b>	niveaux de ligne analogiques x2, numériques coaxiales x2, numériques optiques x2
<b>Sorties d'enregistrement vidéo</b>	composite x1, S-Vidéo x1
<b>Connectique du tuner</b>	FM : antenne coaxiale 75 ohms AM : antenne-cadre 300 ohms
<b>Autres connexions</b>	Sortie casque 6,35 mm x1 (32 à 600 ohms recommandés) Sorties d'émetteur infrarouge (IR) x 3 Entrée de récepteur IR (commandes non modulées) x 1 Entrée d'émetteur IR (commandes modulées) x 1 Entrée/sortie de bus de commande x1 RS232C x 1 Entrée d'alimentation type IEC x1
<b>Sorties de déclenchement (A &amp; B)</b>	Désactivées : 0v ; activées 12 v à 100 mA max. Pointe - sortie, Anneau - terre
<b>Zone 2</b>	Sorties de préampli 2.1 Sorties composite x1, S-Vidéo x1, vidéo composante x1 Entrée d'émetteur IR x1
	<b>En option :</b> Les enceintes surround arrière (SAG/SAD) peuvent être assignées à la zone 2
<b>Consommation d'énergie en veille</b>	<0,5 W
<b>Consommation d'énergie max.</b>	<b>651R :</b> 1400 W <b>751R :</b> 1700 W
<b>Dimensions - L x H x P</b>	150 x 430 x 420mm
<b>Poids</b>	17,4 kg

Cambridge Audio est une marque de Audio Partnership Plc  
Siège social : Gallery Court, Hankey Place  
Londres, SE1 4BB, Royaume-Uni  
No d'immatriculation en Angleterre : 2953313

[www.cambridge-audio.com](http://www.cambridge-audio.com)

