

Ricevitore AV
Manuale per l'utente
62

ITALIANO

Contenuti

Introduzione	62
Prima della connessione.....	62
Limitazione della garanzia	63
Precauzioni relative alla sicurezza	63
Importanti istruzioni di sicurezza	64
Connessioni presenti sul pannello posteriore.....	65
Connessioni presenti sul pannello anteriore.....	66
Telecomando.....	67
Display pannello anteriore	68
Connessioni altoparlante	68
Connessioni audio analogiche.....	69
Connessioni audio digitali.....	69
Connessioni antenne.....	69
Connessioni d'ingresso anteriori	69
Connessioni video.....	70
Connessioni HDMI	70
Ingresso diretto 5.1.....	71
Impostazioni 340R	72
1. Configurazioni altoparlante.....	72
2. Ritardo acustico.....	73
3. Calibratura livello.....	73
4. Impostazioni sorgente.....	74
5. Assegnazione sorgenti video.....	74
Modalità del suono surround.....	75
Istruzioni operative.....	76-78
Modalità di decodifica	77
Modalità audio split.....	79
Configurazione bassi/alti	79
Impostazioni subwoofer	79
Gestione bassi avanzata	79
Menu OSD	80
Personalizzazione	80
Memoria Reset/Backup	80
Ricerca e soluzione delle problematiche.....	81
Specifiche tecniche.....	81

Per ricevere comunicazione di future pubblicazioni hardware e software, si prega di visitare e registrarsi al seguente indirizzo: www.cambridge-audio.com.

Questo manuale è realizzato per semplificare il più possibile l'installazione e l'impiego del prodotto. Le informazioni ivi contenute sono state accuratamente verificate per la loro esattezza al momento della stampa; in ogni caso la politica di Cambridge Audio è fatta di miglioramenti continui, per cui il progetto e le specifiche sono soggetti a modifiche senza necessità di preavviso. Se dovete rilevare errori, inviare una e-mail al seguente indirizzo di posta elettronica: support@cambridgeaudio.com

Questo documento contiene informazioni proprietarie, protette dalle normative sulla proprietà intellettuale. Tutti i diritti riservati. È vietato riprodurre qualsiasi parte di questo manuale mediante qualsiasi mezzo meccanico, elettronico o in altra maniera senza l'espresso consenso scritto da parte del produttore. Tutti i marchi commerciali o i marchi commerciali depositati sono proprietà dei loro rispettivi titolari.

© Copyright Cambridge Audio Ltd 2007

"Dolby", "Pro Logic" e il simbolo a doppia D sono marchi commerciali di Dolby Laboratories.

"DTS", "DTS Digital Surround" e "DTS-ES" sono marchi commerciali di Digital Theater Systems, Inc.

HDMI, the HDMI logo e High-Definition Multimedia Interface sono marchi commerciali o marchi commerciali registrati di HDMI Licensing LLC.

Introduzione

Grazie per aver acquistato un ricevitore Cambridge Audio AV della gamma Azur. Ci auguriamo che possiate gustarne le prestazioni per molti anni.

Il 340R è stato ideato per valorizzare al massimo le prestazioni multi-canali senza compromettere la riproduzione stereofonica. Per garantire questo, i 5 amplificatori separati da 100W sono mantenuti il più possibile indipendenti dalle fasi di elaborazione e di ingresso. Grazie alla potente alimentazione ottenuta per mezzo di un trasformatore toroidale a basso flusso e l'accurata progettazione degli stadi di amplificazione, il modello 340R è in grado di riprodurre le dinamiche e le scale richieste alle colonne sonore dei film moderni, offrendo al contempo una prestazione musicale genuina, sia con sorgenti stereo che multi-canale.

Il sistema è dotato di componenti per la decodifica di diversi formati surround, quali Dolby, DTS e Pro Logic II e altri formati Stereo e Stereo + Sub. La capacità di supportare componenti video Progressive Scan e HDMI permette l'utilizzo del modello anche con le innovative sorgenti video HD/HD ready e qualsiasi tipo di sorgente TV. Tutti gli ingressi video possono essere assegnati liberamente a qualsiasi sorgente, rendendo l'unità molto flessibile nonostante le ridotte dimensioni e il ridotto numero delle porte/prese.

Un sistema avanzato di controllo dei bassi (Advanced Bass Management) permette crossover e trim separati per le modalità PLII, DD/DTS e Stereo + Sub.

Le porte RS232 ed un emettitore a infrarossi (IR In) consentono di integrare il 340R in un impianto personalizzato dal cliente, se necessario.

Le prestazioni del vostro 340R dipenderanno dalle caratteristiche del sistema a cui è connesso. Per questo motivo è sconsigliabile lesinare sulla qualità dei dispositivi ad esso associati. Naturalmente, si consigliano in modo particolare, i lettori DVD/CD e gli altri componenti della gamma Azur Cambridge Audio, progettati secondo le stesse procedure di precisione usate nella fabbricazione di questo prodotto. Il vostro rivenditore potrà fornirvi i cavi di interconnessione di qualità Cambridge Audio che consentiranno al vostro sistema una resa ottimale secondo il suo massimo potenziale.

Grazie per aver dedicato il vostro tempo alla lettura di questo manuale. Vi consigliamo di conservarlo per future consultazioni.

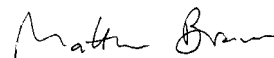

Matthew Bramble
Direttore tecnico Cambridge Audio
e i progettisti del ricevitore AV

Prima della connessione

La procedura di impostazione del modello 340R consiste nel creare tutti le connessioni all'altoparlante e alla sorgente, quindi impostare l'unità tramite Display OSD, dal momento che le diverse impostazioni e regolazioni necessitano di essere realizzate prima dell'utilizzo del dispositivo.

Tuttavia, prima di decidere quali connessioni o regolazioni è necessario effettuare, si consiglia vivamente di leggere attentamente la sezione "Impostazioni 340R" del presente manuale, a pagina 72.

Questa sezione contiene diverse informazioni utili per la scelta dei tipi appropriati di connessione, per entrambe le sorgenti e l'apparecchio TV.

Limitazione della garanzia

Cambridge Audio garantisce che questo prodotto sia privo di difetti relativamente al materiale e alla lavorazione (soggetti ai termini sotto indicati). Cambridge Audio riparerà o sostituirà (a discrezione di Cambridge Audio) questo prodotto o ogni parte difettosa presente in questo prodotto. I periodi di garanzia variano da paese a paese. In caso di dubbi, contattare il rivenditore ed assicurarsi di conservare la prova d'acquisto.

Per ottenere l'assistenza in garanzia, contattare il rivenditore autorizzato Cambridge Audio da cui è stato acquistato questo prodotto. Se il rivenditore non è in grado di effettuare la riparazione del prodotto Cambridge Audio, è possibile restituire il prodotto tramite il rivenditore a Cambridge Audio o ad un centro autorizzato all'assistenza tecnica Cambridge Audio. Sarà necessario spedire il prodotto nel suo imballaggio originale o in un imballaggio che consenta una protezione di pari grado.

Per ottenere l'assistenza in garanzia, è necessario conservare la prova d'acquisto sotto forma di scontrino di vendita o di fattura, a dimostrazione che questo prodotto è nel periodo di garanzia.

Tale garanzia non è valida se (a) il numero di serie applicato in fabbrica è stato rimosso dal prodotto o se (b) questo prodotto non è stato acquistato presso un rivenditore autorizzato Cambridge Audio. È possibile contattare Cambridge Audio o il distributore Cambridge Audio locale per confermare che il numero di serie non è stato manomesso e/o che si è acquistato il prodotto presso un rivenditore autorizzato Cambridge Audio.

Questa garanzia non copre danni estetici o danni dovuti a casi di forza maggiore, incidenti, uso improprio, uso eccessivo, omissione, uso commerciale o manomissione di qualsiasi parte del prodotto. Questa garanzia non copre danni dovuti a funzionamento, manutenzione o installazione inadeguati o a tentativi di riparazione da parte di personale che non sia Cambridge Audio o del rivenditore Cambridge Audio, o di un centro di assistenza autorizzato agli interventi in garanzia Cambridge Audio. Eventuali riparazioni non autorizzate annulleranno questa garanzia. La garanzia non copre i prodotti venduti "NELLE CONDIZIONI IN CUI SI TROVANO" o "CON OGNI DIFETTO".

LA RIPARAZIONE O LA SOSTITUZIONE FORNITI SECONDO QUANTO PREVISTO DA QUESTA GARANZIA SONO DIRITTO ESCLUSIVO DELL'ACQUIRENTE. CAMBRIDGE AUDIO NON SARÀ RESPONSABILE DI ALCUN DANNO INCIDENTALE O CONSEGUENTE PER VIOLAZIONE DI QUALSIASI GARANZIA ESPRESSA O IMPLICITA DI QUESTO PRODOTTO. SALVO NEI CASI DIVERSAMENTE PREVISTI DALLA LEGGE, QUESTA GARANZIA È ESCLUSIVA ED IN VECE DI OGNI ALTRA GARANZIA ESPRESSA O IMPLICITA, INCLUSA, MA NON LIMITATAMENTE A, LA GARANZIA DI COMMERCIALITÀ ED IDONEITÀ PER UN PARTICOLARE SCOPO.

Poiché alcuni paesi e Stati americani non consentono l'esclusione o la limitazione di danni diretti o indiretti o le garanzie implicite le suddette esclusioni non potrebbero applicarsi al caso specifico. Questa garanzia conferisce specifici diritti legali, ed è possibile godere di altri diritti, che variano da Stato a Stato o da paese a paese.

Precauzioni relative alla sicurezza

Verifica dell'alimentazione nominale

Per la vostra propria sicurezza siete pregati di leggere attentamente le seguenti istruzioni prima di procedere al collegamento di questo apparecchio alla rete elettrica.

Verificare che sul pannello posteriore dell'apparecchio sia indicata la corretta tensione di alimentazione. Nel caso che la tensione di rete sia differente, consultare il rivenditore.

Questo apparecchio è progettato per operare unicamente con la tensione e il tipo di alimentazione indicati sul pannello posteriore dell'apparecchio. Se si collega l'apparecchio a una fonte di alimentazione differente da quella specificata, si corre il rischio di danneggiarlo.

Spegnere l'apparecchio quando non viene utilizzato; farlo funzionare unicamente con una corretta messa a terra. Per ridurre il rischio di scosse elettriche, non rimuovere mai il pannello superiore (o posteriore) dell'apparecchio. All'interno non è presente alcuna parte che possa rivestire un qualche interesse per l'utente. Per la manutenzione, richiedere il servizio da parte di personale qualificato. Nel caso che il cavo di alimentazione sia collegato a una presa integrata di alimentazione, l'apparecchio non dev'essere utilizzato se il portafusibili in plastica non si trova al suo posto. Nel caso sia andato perso il portafusibili, si deve ordinare il pezzo corretto presso il proprio distributore Cambridge Audio.

 Il simbolo presente su questo prodotto indica che appartiene alla CLASSE II di costruzione (doppio isolamento).

Viene utilizzato il simbolo di fulmine con l'estremità a forma di freccia all'interno di un triangolo equilatero per indicare all'utente la presenza di 'tensioni pericolose' non isolate all'interno del cabinet, che si possono rivelare tali da generare il rischio di scosse elettriche per l'utente.



 Viene utilizzato il punto esclamativo all'interno di un triangolo equilatero per avvertire l'utente della presenza di importanti istruzioni operative e di manutenzione nella documentazione a corredo dell'apparecchio.

Il contenitore a rotelle per rifiuti, sormontato da una croce, rappresenta il simbolo dell'Unione Europea per indicare una raccolta separata dei dispositivi e apparecchiature elettriche ed elettroniche. Questo prodotto contiene parti elettriche ed elettroniche che devono essere riutilizzate, riciclate o recuperate, e non deve pertanto essere gettato assieme ai normali rifiuti. Potete restituire quest'apparecchio al negoziante presso il quale lo avete acquistato, o contattare il distributore per ulteriori informazioni.



Approvazioni

 Questo apparecchio è conforme alle Direttive europee relative alla bassa tensione (73/23/EEC) e alla compatibilità elettromagnetica (89/336/EEC), sempre che l'apparecchio stesso sia stato installato secondo quanto indicato in questo Manuale di istruzioni. Per garantire una conformità costante nel tempo, con questo apparecchio si devono utilizzare solo accessori prodotti dalla Cambridge Audio; per l'assistenza è necessario rivolgersi a personale di servizio qualificato.

NOTA: IL PRODUTTORE NON È RESPONSABILE PER INTERFERENZE RADIO O TV CAUSATE DA MODIFICHE NON AUTORIZZATE ALL'APPARECCHIO. TALI MODIFICHE POSSONO ANNULLARE L'AUTORITÀ DELL'UTENTE A UTILIZZARE TALE DISPOSITIVO.

Il dispositivo è stato testato e risulta quindi conforme ai limiti stabiliti per i dispositivi di Classe B, di cui alla Sezione 15 delle Normative FCC. Queste limitazioni sono create per fornire una protezione adeguata contro le interferenze dannose negli impianti domestici. Questo modello genera, utilizza e può irradiare energia a frequenza radio e, se non installato e utilizzato in conformità con le istruzioni, può causare un'interferenza dannosa alle comunicazioni radio. Tuttavia, non esiste alcuna garanzia che stabilisca la mancata interferenza in determinati impianti.

Nel caso in cui il dispositivo dovesse causare interferenze dannose alla ricezione radio o televisiva, determinata dall'accensione o spegnimento del dispositivo, l'utente può tentare di correggere l'interferenza seguendo uno o diversi dei metodi indicati in seguito:

- riorientare o riposizionare l'antenna del ricevitore;
- aumentare la distanza tra il dispositivo e il ricevitore;
- collegare il dispositivo ad una presa su un circuito diverso da quelle a cui è collegato il ricevitore;
- consultare il rivenditore o un tecnico specializzato in dispositivi radio/TV.

Importanti istruzioni di sicurezza

Per la vostra sicurezza, siete pregati di leggere attentamente le seguenti istruzioni prima di procedere alla connessione del dispositivo; informazioni che vi saranno utili al fine di ottenere la migliore prestazione e una maggiore durata del dispositivo stesso. Leggere attentamente le istruzioni, fare attenzione alle indicazioni e conservare il manuale per riferimenti futuri.

Ventilazione

IMPORTANTE - L'unità si surriscalda, se in uso.

Assicurarsi di lasciare un ampio spazio di ventilazione intorno all'apparecchio (sono necessari almeno 10 cm di spazio libero da tutti i lati dell'apparecchio). Non posizionare alcun oggetto sull'apparecchio. Non ubicare l'apparecchio su un tappeto o su altra superficie soffice, né ostruire gli orifizi d'ingresso dell'aria e le griglie di fuoriuscita dell'aria. Non posizionare l'apparecchio in prossimità di fonti di calore, come radiatori, registratori di calore, fornelli o altri apparecchi (incluso amplificatori) che producono calore. Non posizionare unità multiple, una sull'altra. Non posizionare l'apparecchio all'interno di un'area chiusa, tipo una valigia o in una cabina senza sufficiente ventilazione.

Non ostruire la griglia di ventilazione posteriore. Assicurarsi che piccoli oggetti non cadano all'interno attraverso le griglie di ventilazione. Nel caso di penetrazione accidentale, spegnere immediatamente l'apparecchio e contattare il rivenditore locale per le adeguate istruzioni.

Posizionamento

Selezionare accuratamente la posizione di installazione. Evitare il posizionamento dell'apparecchio sotto la luce diretta del sole o in prossimità di sorgente di calore. Evitare inoltre posizionamenti soggetti a vibrazione ed eccessiva formazione di polvere, freddo o umidità. Non posizionare mai l'apparecchio su una superficie instabile o su uno scaffale. L'unità potrebbe cadere e provocare gravi lesioni personali a bambini o adulti, nonché all'unità stessa. Non posizionare altri dispositivi sull'apparecchio.

L'apparecchio deve essere installato su un piano stabile e livellato. Non posizionare l'apparecchio all'interno di un'area chiusa, tipo una valigia o in una cabina senza ventilazione sufficiente. È importante mantenere uno spazio aperto nella parte posteriore dell'apparecchio. Se si utilizza un carrello, fare attenzione a non provocare danni causati da ribaltamento.



IMPORTANTE - Per ridurre al minimo il rischio di incendio o scossa elettrica, non esporre l'apparecchio ad agenti atmosferici, quali pioggia o umidità. L'apparecchio non deve essere utilizzato in prossimità di acqua, né esposto a spruzzi di acqua o altri liquidi. Sullo stesso, non devono essere posizionati oggetti pieni di liquidi, come vasi da fiori. Nel caso di penetrazione accidentale di liquido, spegnere immediatamente l'apparecchio e contattare il rivenditore locale per le adeguate istruzioni.

I componenti audio elettronici presentano un periodo di "rodaggio" di circa una settimana (se utilizzati per diverse ore al giorno). Questo periodo consentirà la stabilizzazione dei nuovi componenti, dal momento che le proprietà sonore saranno migliorate dopo tale lasso di tempo.

Messa a terra e polarità

L'apparecchio può disporre di una spina polarizzata per la linea di alimentazione da corrente alternata (in cui un connettore è maggiore dell'altro). Questa spina può essere connessa alla presa a muro in un solo modo. Si tratta di una caratteristica di sicurezza. Se non si riesce a inserire la spina nella presa a muro, tentare con la posizione inversa. Se non si dovesse tuttora riuscire a inserire la spina, chiamare l'elettricista per la sostituzione della presa obsoleta. Non tentare di modificare la spina polarizzata, inficiando così il suo scopo di sicurezza. (Questo vale solo per il Nord America.)

Fonti di alimentazione

L'apparecchio deve essere alimentato solo dalla sorgente di alimentazione indicata nell'etichetta di riferimento. Se non si è sicuri del tipo di alimentazione a disposizione, consultare il rivenditore del prodotto o l'agenzia di fornitura elettrica locale.

Questo modello è stato progettato per essere lasciato in modalità Standby, in caso di inutilizzo; questo consentirà di prolungare la durata dell'amplificatore (questo principio vale per tutti gli apparecchi elettronici). Per spegnere completamente l'unità, premere l'apposito tasto sul pannello posteriore. Se non si intende utilizzare il dispositivo per un periodo di tempo prolungato, procedere allo scollegamento dalla presa principale.

Protezione del cavo di alimentazione

Il cavo di alimentazione deve essere sistemato in modo tale che non possa essere danneggiato da alcun elemento. Il dispositivo di

disconnessione deve restare sempre operativo, nel caso in cui la spina di rete venga utilizzata come tale. Evitare che il cavo sia calpestato o che possa essere danneggiato in qualsivoglia sua parte (spinotti, morsettiere e punti di uscita dall'unità).

Verificare di aver inserito ciascun cavo correttamente. Per prevenire ronzii e rumori, non intrecciare i cavetti di interconnessione con il cavo di alimentazione o con le connessioni degli altoparlanti.

Sovraccarico

Non sovraccaricare le prese a muro o le prolunghe, dato che ciò potrebbe causare un rischio di incendio o di scossa elettrica. Prese di corrente alternata sovraccaricate, prolunghe o cavi di alimentazione logorati, isolazioni danneggiate o fessurate e spine rotte sono tutti elementi pericolosi. E che potrebbero provocare scosse elettriche o incendi.

Fulguri

Per una protezione aggiuntiva durante una tempesta, o qualora l'apparecchio dovesse essere lasciato inutilizzato per un lungo periodo di tempo, staccarne il cavo di alimentazione dalla presa a muro, e disconnettere l'antenna o il sistema via cavo. Questo fatto impedirà all'apparecchio danni che potrebbero essere provocati da fulguri e sovratensioni alla linea elettrica.

Messa a terra dell'antenna esterna

Se all'apparecchio è stata collegata un'antenna esterna o un sistema via cavo, assicurarsi che l'antenna o il sistema via cavo siano stati messi a terra, al fine di garantire una certa protezione contro le sovratensioni e le cariche elettrostatiche indotte. Il Paragrafo 810 del Codice Elettrico Nazionale, ANSI/NIPA N° 70-1984 (Paragrafo 54 del Codice Elettrico Canadese, Parte 1), fornisce informazioni relative alla messa a terra appropriata del palo e della struttura di sostegno, alla messa a terra del conduttore principale mediante un'unità di scarico dell'antenna, alla dimensione dei conduttori di messa a terra, alla posizione dell'unità di scarico dell'antenna, al collegamento degli elettrodi di messa a terra e ai requisiti dell'elettrodo di messa a terra.

Pulizia

Per pulire l'apparecchio, utilizzare un panno morbido, inumidito e libero da filamenti. Non utilizzare alcun detergente contenente alcol, ammoniaca o abrasivi. Non nebulizzare alcun aerosol sopra o in prossimità dell'apparecchio.

Accessori

Non impiegare alcun accessorio, se non consigliato dal distributore, dal momento che questo potrebbe provocare danni all'apparecchio. Utilizzare solo gli accessori in dotazione.

Manutenzione

Questo apparecchio non è riparabile da parte dell'utente: non tentare mai di ripararlo, smontarlo o ricostruirlo se sembra esserci un problema. Si può subire una grave scossa elettrica nel caso si ignorino queste misure cautelative. Nell'eventualità di un problema o di un malfunzionamento, mettersi in contatto con il proprio rivenditore.

Nel caso che si avveri una delle condizioni esposte qui di seguito, prendere contatto con il servizio di assistenza:

- Cavo di alimentazione o spina dello stesso danneggiati.
- Se nell'amplificatore fosse penetrato del liquido, o un qualche altro oggetto.
- Se l'apparecchio fosse stato esposto alla pioggia o all'acqua.
- Se il 540R non dovesse funzionare normalmente dopo aver seguito correttamente le istruzioni operative ed aver regolato solo quei comandi citati dalle istruzioni operative stesse.
- Se l'apparecchio fosse stato lasciato cadere o se fosse stato danneggiato in un modo qualsiasi.
- Se l'apparecchio dovesse rivelare un qualsiasi mutamento negativo alle sue prestazioni.

IMPORTANTE

Nel caso che l'apparecchio venga fatto funzionare a un livello molto elevato, un sensore rileverà un eventuale aumento di temperatura e l'indicazione "PROTECTION OVERLOAD" (sovraccarico di protezione) apparirà sul visualizzatore. L'apparecchio passerà quindi in stato di 'Standby' (attesa). E non potrà essere riacceso se la temperatura non sarà prima ridiscesa a un livello più accettabile.

Connessioni presenti sul pannello posteriore

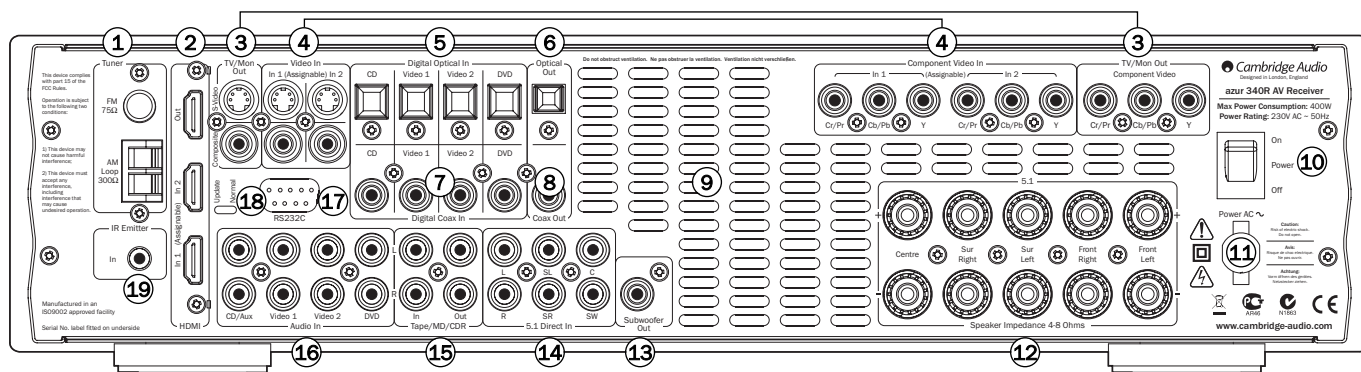

① Antenna FM/AM

In questa sezione vengono effettuate tutte le connessioni relative all'antenna. Fare riferimento alla sezione "Connessioni antenna" del presente manuale per ulteriori informazioni in merito.

② HDMI

Ingressi e uscite a Tv/Monitor. Gli ingressi HDMI possono essere assegnati nel menu OSD alle sorgenti DVD, Video 1 o Video 2 (consultare la sezione successiva del presente manuale per ulteriori informazioni).

③ Uscite TV/Mon

S-Video - Collegata al televisore tramite cavo S-Video per visualizzare l'immagine di qualsiasi S-Video collegato.

Composita - Collegata al televisore tramite cavo 75 ohm RCA per visualizzare l'immagine di qualsiasi unità video composita collegata.

Queste uscite sono utilizzate anche per visualizzare il menu di impostazione a schermo del modello 340R.

A componenti - collegata ai terminali Cr/Pr, Cb/Pb, & Y di un televisore.

Nota: sull'uscita video a componenti non è presente alcuna impostazione a schermo sul display.

④ Ingressi video

S-Video - collegata alle uscite S-Video dall'equipaggiamento sorgente.

Composita - collegata alle uscite Video composite dall'equipaggiamento sorgente.

A componenti - collegata alle uscite Video a componenti dall'equipaggiamento sorgente.

Nota: Il metodo di connessione preferibile per il video è sempre quello HDMI (miglior qualità), quindi quello a componenti, poi quello S-Video e infine il Video composito. HDMI e video a componenti supportano spesso scansioni a linee progressive che offrono una migliore qualità dell'immagine, se supportati da entrambi i dispositivi, TV e lettore DVD..

⑤ Ingressi digitali ottici

Collegati alle uscite digitali ottiche (Toslink) dell'equipaggiamento sorgente.

⑥ Uscita ottica

Collegata all'entrata digitale ottica (Toslink) di un apparecchio di registrazione esterno (per es. MD/CDR ecc.) per effettuare la registrazione dalla sorgente audio digitale selezionata.

⑦ Ingressi digitali coassiali

Collegati alle uscite digitali coassiali (SPDIF) dell'equipaggiamento sorgente.

⑧ Uscita coassiale

Collegata all'entrata coassiale digitale (SPDIF) di un apparecchio di registrazione esterno (per es. MD/CDR ecc.) per effettuare la registrazione dalla sorgente audio digitale selezionata.

⑨ Griglia di ventilazione

Permette il raffreddamento dei circuiti interni. **NON OSTRUIRE!**

⑩ Accensione/Spegnimento

Accende/Spegne l'apparecchio.

⑪ Cavo di alimentazione di rete

Una volta completate tutte le connessioni, collegare il cavo di alimentazione CA alla presa di rete appropriata. Il ricevitore AV è pronto per essere utilizzato.

⑫ Connessione altoparlanti

Collegare alle casse con un'impedenza compresa tra 4 e 8 ohm.

⑬ Uscita Subwoofer

Collegare a un subwoofer alimentato (attivo).

⑭ 5.1 Ingresso diretto

Collegare all'uscita del canale 5.1 di un lettore DVD con decoder multicanale incorporato per la riproduzione di DVA o SACD.

⑮ Cassetta/MD/CDR

Collegare le prese Tape Play ai terminali d'uscita di linea di una registratore a cassetta, lettore MD, CD-R ecc.. Collegare le prese Tape Rec ai terminali d'entrata di linea di un registratore a cassetta, lettore MD, CD-R ecc.

⑯ Ingressi audio

Collegati ai terminali d'uscita di linea audio di un apparecchio sorgente (per es. CD, DVD ecc.).

⑰ RS232C

Utilizzata da un installatore/venditore per l'aggiornamento del software o per il controllo del 340R da parte di sistemi d'installazione personalizzati (C.I.).

⑱ Aggiornamento/Normale

Solo per rivenditore - Commuta l'apparecchio tra la modalità normale (default) e quella di aggiornamento software. Non modificare la modalità di aggiornamento né effettuare alcuna connessione allo stesso in modalità aggiornamento, dal momento che potrebbe provocare danno all'apparecchio.

⑲ Ingresso emettitore IR

Permette di effettuare i comandi IR modulati da sistemi multi-room o da ripetitori IR, ricevuti dall'apparecchio 340R.

Conessioni presenti sul pannello anteriore

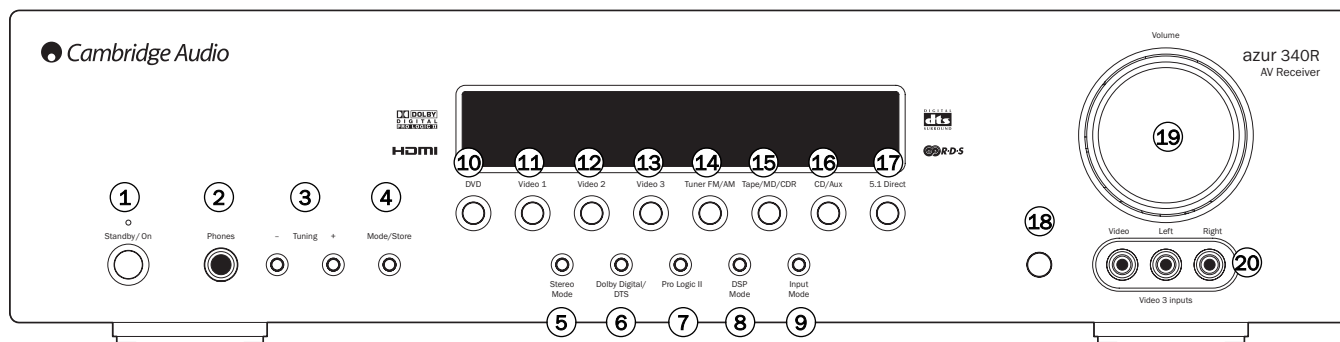

① Commutatore Standby/On

Commuta l'apparecchio tra la modalità Standby (indicata da una piccola spia rossa) e quella di accensione (indicata da spia rossa). La modalità di standby è a basso consumo. Se non utilizzato, l'apparecchio deve essere commutato in modalità Standby.

② Cuffie

Consente la connessione di una cuffia stereofonica tramite uno spinotto jack da 6,35mm/¼". Sono consigliate cuffie con un'impedenza compresa tra 32 e 600 Ohm. **Nota:** La connessione delle cuffie commuta automaticamente le uscite principali in modalità "mute" e seleziona un down-mix stereo a due canali per l'utilizzo delle cuffie.

③ Tuning +/- (sintonizzazione)

Per sintonizzare le frequenze FM e saltare le preselezioni in modalità Tuner.

④ Tasto Mode/Store (modalità/memorizzazione)

Premere questo tasto per effettuare un ciclo delle modalità di sintonizzazione (consultare le "Istruzioni operative" del presente manuale per ulteriori informazioni).

Nota: l'apparecchio 340R registra il tipo di ingresso audio e video e la modalità di elaborazione di ciascuna sorgente individuale. Questi parametri vengono richiamati ogni qualvolta venga selezionata la sorgente corrispondente.

⑤ Modalità stereo

Premere il pulsante per ascoltare una sorgente in modalità stereo o stereo + subwoofer.

⑥ Dolby Digital / DTS

Premere questo tasto per selezionare le modalità Dolby digitale o DTS (con appropriato materiale digitale codificato). Queste modalità possono essere decodificate da fonti audio digitali (tramite ingressi coassiali od ottici).

⑦ Pro Logic II

Premere questo tasto per selezionare la decodifica Pro Logic II per materiale analogico o a matrice codificata o di post-elaborazione DD/DTS material.

Nota: il modello 340R non è in grado di rilevare il tipo di dispositivo sorgente, dal momento che non incorpora alcun tipo di segnale codificato, di conseguenza viene richiesta la selezione manuale.

⑧ Modalità DSP

Il modello 340R è in grado di creare un effetto surround anche da materiale non digitale per mezzo del Digital Signal Processing (DSP). Premere questo pulsante per selezionare fra uno dei seguenti effetti surround: THEATER, HALL, MOVIE, MUSIC o ROOM.

⑨ Modalità ingresso

Premere questo tasto per scorrere tra i diversi tipi di ingressi analogici o ottici/coassiali relativi alla sorgente attualmente selezionata. Il modello 340R ricorda il tipo di ingresso selezionato per ogni sorgente ogni qualvolta si ritorna a quel tipo di sorgente.

⑩ DVD

Premere questo tasto per selezionare una sorgente DVD da ascoltare.

⑪ Video 1

Premere questo tasto per selezionare il dispositivo da utilizzare connesso a Video 1.

⑫ Video 2

Premere questo tasto per selezionare il dispositivo da utilizzare connesso a Video 2.

⑬ Pulsante Video 3

Premere questo tasto per selezionare la console di gioco/registrazione collegata all'ingresso Video 3.

⑭ Tuner FM/AM (sintonizzatore)

Premere per selezionare il sintonizzatore tramite 340R. In modalità Tuner è possibile utilizzare questo stesso tasto per commutare tra le modalità FM e AM.

⑮ Cassetta/MD/CDR

Premere il pulsante per selezionare il dispositivo di registrazione collegato all'entrata Cassetta/MD/CDR per l'uscita tramite 340R.

⑯ CD/Aux

Premere il pulsante per selezionare il CD o altro equipaggiamento sorgente collegato a CD/Aux sulla parte posteriore del pannello per l'uscita tramite 340R.

⑰ 5.1 Direct

Premere questo tasto per selezionare una sorgente 5.1 (lettore DVD-A o SACD etc...) collegata alla presa Direct 5.1.

⑱ Sensore a infrarossi

Riceve i comandi IR dal telecomando Azur. Il raggio tra il telecomando e il sensore deve essere libero, non ostruito da oggetti.

⑲ Volume

Per aumentare o diminuire il livello di volume del suono dalle uscite di 340R.

⑳ Prese d'ingresso Video 3

Collegare una console di gioco/registrazione con videocamera all'apparecchio 340R.

Telecomando

Inserire le batterie di tipo AAA, fornite, per attivare il telecomando. Per ulteriori dettagli relativi alle funzioni di regolazione disponibili per il telecomando, consultare la sezione successiva del presente manuale.

On

Premere per mettere in funzione l'unità.

Standby

Commuta l'unità in modalità Standby. Premere il tasto "On" per uscire dalla modalità "Standby".

DVD, Video 1, Video 2, Video 3, Tape MD/CD, CD/Aux

Premere il tasto corrispondente per variare la sorgente di ingresso.

Tuner FM/AM (Sintonizzatore FM/AM)

Selezionare la modalità sintonizzatore. Premere ancora per passare da FM a AM.

PTY (Ricerca programma per tipo)

Premere il tasto per effettuare una ricerca per tipo di programma, in modalità Tuner (Sintonizzatore). Fare riferimento alla sezione "Istruzioni operative" del presente manuale per ulteriori informazioni in merito.

APS (Ricerca programma automatica)

Mantenere premuto il tasto per circa 4 secondi per fissare e memorizzare automaticamente le stazioni radio.

Stereo/Mono

Quando si ascolta una stazione FM, premere il pulsante per commutare fra le modalità stereo e mono.

Store (Tasto Store/memorizza)

Premere il tasto per memorizzare la frequenza corrente, in modalità Sintonizzazione.

Mode (Tasto Modalità)

Premere il tasto per selezionare la modalità Automatica/manuale o Preselezione, in modalità Tuner (Sintonizzatore).

OSD (Display di visualizzazione)

Premere il tasto per accedere al menu di impostazione, nel caso sia collegato ad un monitor/schermo tramite connessioni composite, S-video.

Display

Premere il tasto per visualizzare il materiale della sorgente attuale e il metodo di decodifica. Durante l'ascolto FM o RDS, premere il tasto per effettuare un ciclo tra le diverse modalità di informazione RDS.

Volume

Per aumentare o diminuire il livello di volume in uscita del Ricevitore AV. Utilizzato anche come Su/Giù nei menu di impostazione OSD.

Sintonizzazione/Sinistra e Destra

Premere la freccia destra per incrementare la frequenza di sintonia o cambiare la preselezione. Premere la freccia sinistra per diminuire la frequenza di sintonia o cambiare la preselezione. Utilizzato anche per scorrere da sinistra a destra nei menu di impostazione OSD.

Enter (Inoltro)

Utilizzato nei menu di impostazione OSD.

Bass/Treble (Bassi/Alti)

Premere questo tasto per regolare le frequenze dei toni Bassi/Alti, utilizzando i tasti del volume.

Mute

Mutes the audio on the AV Receiver. Press again to cancel mute.

Audio Type (Tipo audio)

Commuta tra ingressi analogici e digitali per la sorgente attualmente selezionata.

Stereo

Per l'ascolto su modalità stereo a due canali.

Stereo + Sub

Modalità stereo a due canali e canale subwoofer creato digitalmente.

Modalità PLII, DD/DTS, DSP

Fare riferimento ai dettagli delle funzioni, elencati nella sezione "Funzioni pannello frontale" nella pagina precedente.

DRC (Dynamic Range Control)

Premere per ruotare e scegliere fra quattro impostazioni di gamme dinamiche quando si ascoltano colonne sonore di film in Dolby Digital/DTS. Fare riferimento alla sezione "Istruzioni operative" del presente manuale per ulteriori informazioni.

LFE Trim (Assetto LFE)

Premere per regolare l'assetto (il livello) del canale degli effetti a bassa frequenza usando i pulsanti su/giù del volume.

Sub On/Sub Off

I tasti Sub On/Off commutano temporaneamente il subwoofer in modalità "mute", senza compromettere il controllo dei bassi o la regolazione degli altoparlanti. Per regolazioni permanenti delle opzioni degli altoparlanti incluso il subwoofer, consultare il "menu configurazione altoparlanti" sul OSD (On Screen Display).

Nota: Selezionando una nuova modalità di decodifica la funzionalità "mute" del subwoofer verrà annullata.

Inoltre, se lo desiderate, tenete abbassati e quindi premete i bottoni per aumentare/diminuire il volume per regolare il subwoofer.

5.1 Direct (Diretto 5.1)

Selezionare l'ingresso diretto 5.1.

Le descrizioni sopra citate sono relativamente brevi. Fare riferimento alla sezione "Istruzioni operative" del presente manuale per relative informazioni sulle funzioni implementate.

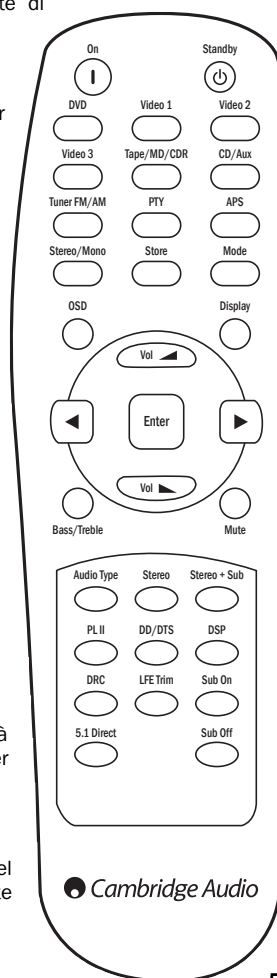

Display pannello anteriore

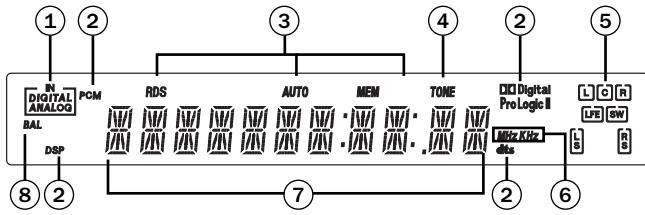

1 Indicatori digitale/analogico

Indica il tipo di sorgente utilizzato correntemente - digitale o analogico.

2 Indicatori della modalità di decodifica

Indica la modalità corrente di codifica: Dolby Digital, Pro Logic II o DTS. In collegamento con gli indicatori del canale di uscita, forniscono dettagli completi relativi alla modalità di elaborazione corrente.

3 Indicatori modalità tuner

Indicano la Memoria attiva, la modalità stereo attiva, la funzione di scansione automatica attiva e RDS attivo.

4 Indicatore controllo tono

Si accende se il comando Toni Bassi/Alti è attivo per es. quando è stato impostato su qualsiasi valore che non sia 0dB.

5 Indicatori canale uscita

Indicano i canali correntemente attivi, in funzione della modalità di decodifica e del materiale sorgente. L'illuminazione dell'icona indica i canali attivi nel materiale sorgente. L'icona circondata da una casella indica i canali correntemente separati.

6 Tipo di frequenza

Indica la frequenza di sintonizzazione in modalità Tuner AM o FM.

7 Display informazioni principali

Indica la sorgente attualmente selezionata, oltre alla modalità di suono e al nome/frequenza della stazione, in modalità Tuner, ecc...

8 Indicatore bilanciamento

Si accende quando le uscite degli altoparlanti anteriori destro e sinistro sono state impostate a diversi intervalli nell'OSD, p.es. è stata effettuata una regolazione del bilanciamento.

Esempi di visualizzazione



- Indica una sorgente 5.1 Dolby Digital riprodotta come 5.0 (Subwoofer disattivo). LFE indica un canale a bassa frequenza presente nel materiale sorgente. Se l'icona non è circondata da una casella indica che il canale LFE non viene riprodotto separatamente, ma è indirizzato invece agli altoparlanti sinistro e frontale.



- Indica un'uscita 2.1 creata nel dominio digitale da materiale ingresso analogico.

Connessioni altoparlante

Per evitare eventuale danno agli altoparlanti dovuto ad un improvviso segnale a elevato livello, assicurarsi di spegnere il dispositivo prima di collegarlo agli altoparlanti. Verificare l'impedenza degli altoparlanti. Sono consigliati altoparlanti con un'impedenza compresa tra 4 e 8 Ohm (ciascuno).

I terminali colorati degli altoparlanti sono positivi (+), mentre i terminali neri sono negativi (-). Verificare la corretta polarità di ciascun connettore dell'altoparlante; in caso contrario il suono potrebbe risultare debole e con i toni bassi "fuori fase".

Preparare i cavi degli altoparlanti per la connessione, togliendo circa 10 mm (3/8") o meno (non oltre i 10 mm, poiché potrebbe verificarsi un corto circuito) dell'isolamento esterno. Intrecciare i cavi in modo che non sussistano estremità sciolte. Svitare la vite del terminale dell'altoparlante, inserire il cavo, serrare la vite e fissare il cavo.



Nota: tutte le connessioni vengono effettuate tramite cavo dell'altoparlante, tranne nel caso di utilizzo di subwoofer, che viene collegato tramite un cavo fono RCA standard. Si raccomanda l'utilizzo di spinotti a Banana (standard 4 mm) collegati al cavo dell'altoparlante, per il diretto inserimento nei terminali dell'altoparlante.

Consigliamo di fare riferimento alla sezione "Configurazione altoparlanti" di questo manuale per maggiori informazioni sulla regolazione dei vostri altoparlanti.

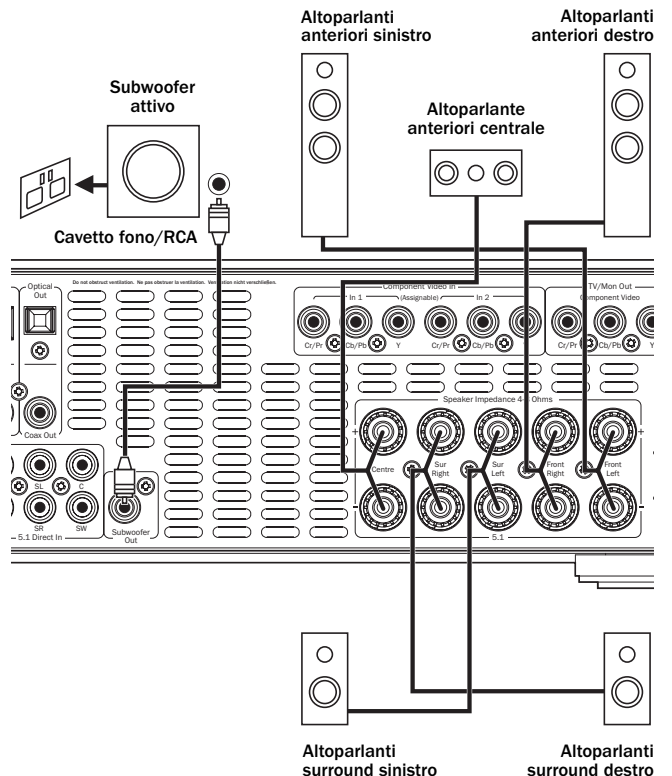

Connessioni audio analogiche

Nota: la spina del cavo di alimentazione deve essere collegata alla presa di rete solamente a connessione avvenuta.

Collegare il dispositivo sorgente utilizzando cavi fono stereo (stereo 2RCA-2RCA). I dispositivi di registrazione a cassetta/MD/masterizzatori CDR/lettori richiedono due set di cavetti stereo fono/RCA, uno per la regolazione e l'altro per l'ascolto.

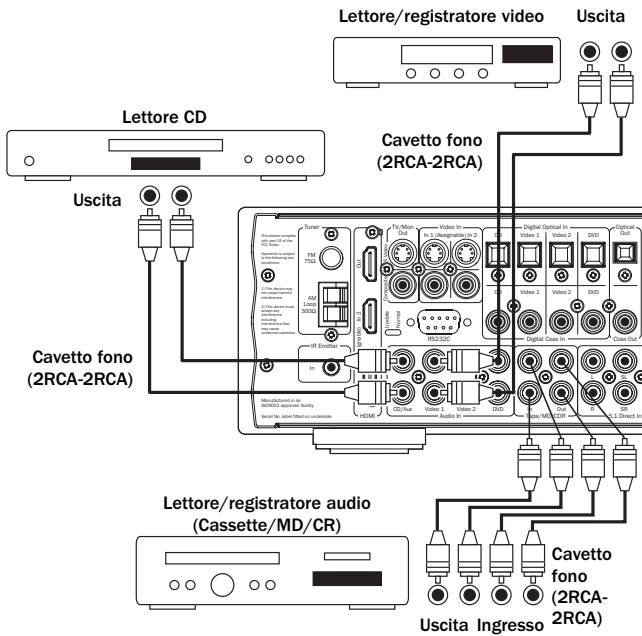

Connessioni audio digitali

Sul dispositivo 340R è possibile effettuare due tipi di connessioni audio digitali:

1. ottica (Toslink)
2. coassiale (SPDIF).

Inserire il tipo da utilizzare, in caso contrario l'apparecchio utilizzerà automaticamente quella attiva.

Nota: per ciascuna sorgente viene utilizzato solo un tipo di connessione.

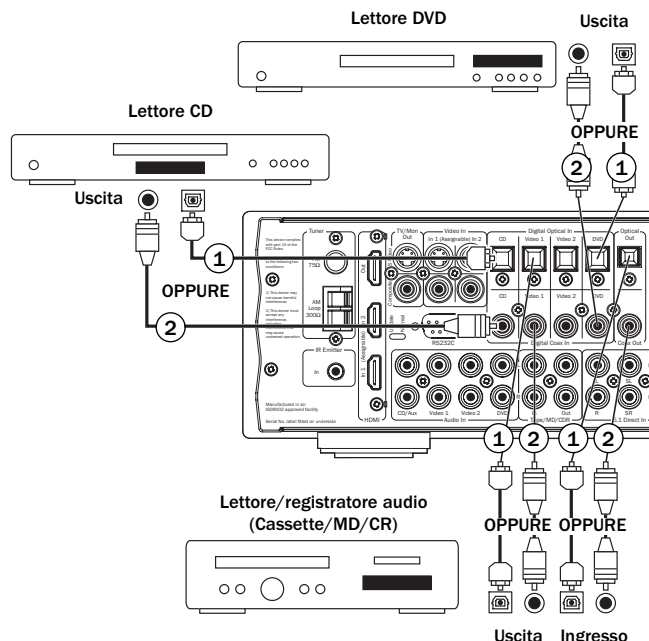

Connessioni antenne

Antenna FM

Collegare un'antenna alla presa FM 75 ohm (viene fornita un'antenna semplificata a cavetto, per un utilizzo temporaneo). Estendere l'antenna e spostarla fino al raggiungimento della ricezione ottimale. Per un utilizzo intensivo, si consiglia l'acquisto di un'antenna FM per esterni da 75 ohm.

Antenna AM a telaio

Collegare entrambe le estremità dell'antenna semplificata agli appositi morsetti. Sistemare l'antenna il più lontano possibile dal sistema principale, al fine di evitare disturbi indesiderati e di ottenere una ricezione ottimale. Nel caso in cui l'antenna a telaio AM, fornita in dotazione, non garantisca una ricezione di livello sufficiente, sarà necessario utilizzare un'antenna AM esterna.

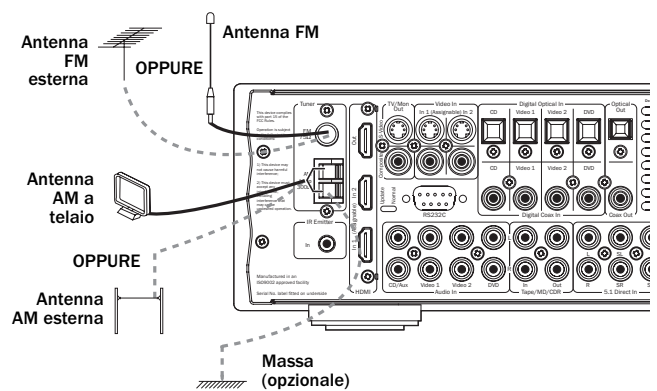

Connessioni d'ingresso anteriori

Gli ingressi Video 3 posizionati sul pannello anteriore sono previsti per connessioni temporanee di console, video giochi, ecc

Rimuovere il coperchio di accesso agli ingressi Video 3, collegare ad una console di gioco o videocamera, tramite un cavetto video-composito e un cavo fono/stereo (RCA-RCA).

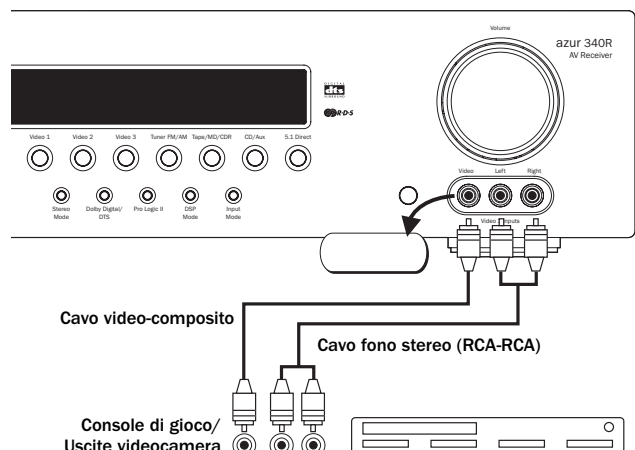

Connessioni video

Per ottenere la migliore qualità d'immagine, consigliamo di effettuare una connessione HDMI, quindi, con un decremento di livello qualitativo, connessioni a componenti, S-Video e infine Video composite.

Per usare la connessione HDMI (digitale), consultare la sessione seguente. Per il video analogico, utilizzare uno dei seguenti tre tipi di connessione:

1. Composita - connettere con cavo fono video singolo da 75 ohm (RCA-RCA)
2. S-Video - collegata tramite cavo S-Video
3. A componenti - collegata tramite cavi video a componenti da 75 ohm (3RCA-3RCA)

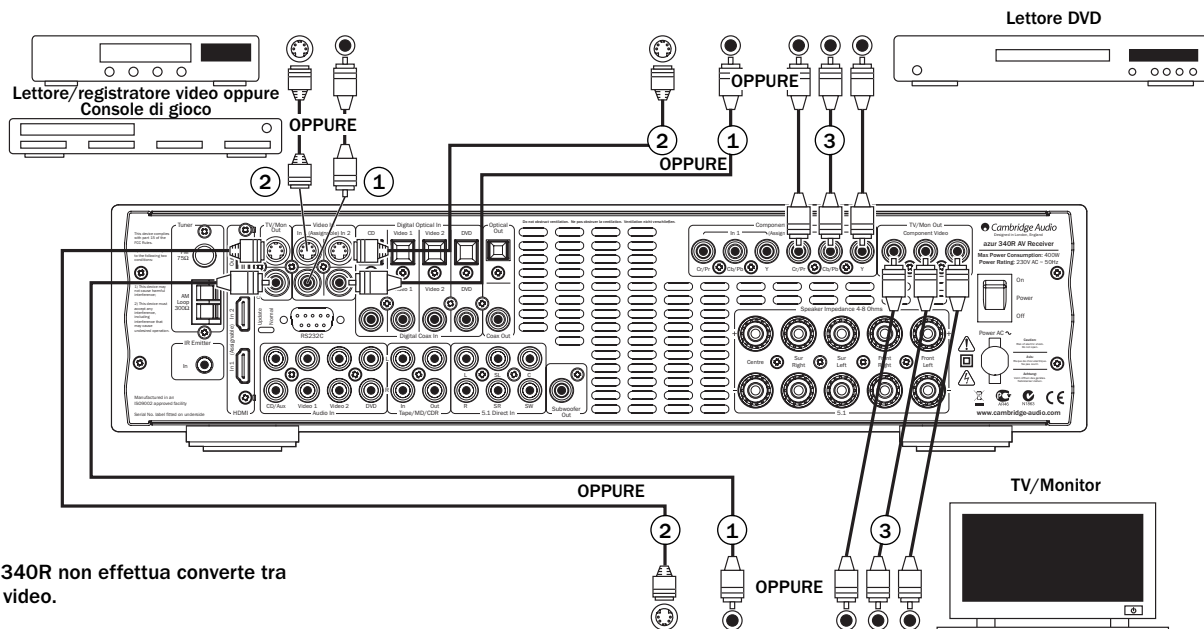

Nota: il 340R non effettua convertire tra formati video.

Connessioni HDMI

L'HDMI (High-Definition Multi-Media Interface/Interfaccia multimediale ad alta definizione) è un tipo di connessione digitale che supporta l'utilizzo sia di cavi audio, sia di cavi video in un cavo. Il trasferimento digitale diretto del video e il supporto di diversi tipi di contenuti video ad alta definizione, fanno di questo tipo di connessione la migliore per la qualità d'immagine. I 2 ingressi HDMI possono essere assegnati a qualsiasi degli ingressi DVD, Video 1, Video 2, CD/Aux, Tape/MD e 5.1 Direct (consultare la sezione "Assegnazione delle sorgenti HDMI" per ulteriori informazioni).

L'apparecchio 340R inoltra le uscite HDMI dei lettori, ricevitori satellitari, ecc... al TV/Monitor senza effettuare nessuna elaborazione interna. Consultare entrambi i manuali relativi al dispositivo sorgente e all'apparecchio TV per verificare le appropriate modalità di impostazione per l'ottenimento della migliore qualità di immagine. Dal momento che

l'apparecchio 340R inoltra/commuta solo HDMI non è menzionato in tali impostazioni.

Le sorgenti alimenteranno normalmente audio al TV/Monitor tramite connessione HDMI, in modo separato dall'audio decodificato dall'apparecchio 340R.

È necessario effettuare una connessione audio (SPDIF) o Ottica (Toslink) digitale da ciascuna sorgente all'apparecchio 340R, per fare in modo che l'apparecchio 340R riceva l'audio (incluso il suono surround) da sorgenti HDMI (o DVI).

La commutazione DVI viene supportata grazie all'utilizzo di adattatori da DVI a HDMI, dal momento che queste due connessioni sono compatibili. Quando si utilizza DVI, solamente i video saranno trasmessi al TV/Monitor. È necessario effettuare una connessione coassiale audio (SPDIF) o Ottica (Toslink) digitale da ciascuna sorgente all'apparecchio 340R, per poter abilitare lo stesso alla ricezione dell'audio e alla decodifica del suono surround.

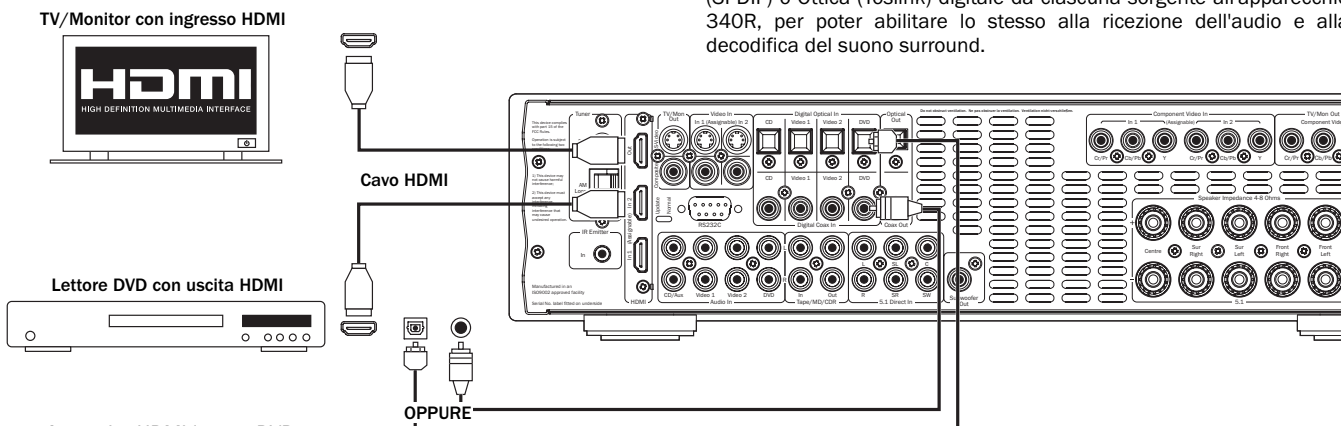

Esempio: uscita HDMI lettore DVD assegnata all'ingresso DVD.

Ingresso diretto 5.1

I lettori DVD-A o SACD possono essere collegati all'apparecchio 340R tramite gli ingressi Direct 5.1, i quali abilitano una riproduzione musicale multicanale direttamente da questi nuovi dispositivi sorgente.

Sia DVD-A che SACD supportano l'uscita 5.1.

Per selezionare l'Ingresso Direct, premere il tasto 5.1 Direct sul pannello anteriore o sul telecomando.

Nota: queste connessioni sono puramente analogiche per la qualità migliore del suono e non rendono possibile nessuna elaborazione DSP o regolazione di toni Bassi/Alti dell'apparecchio.

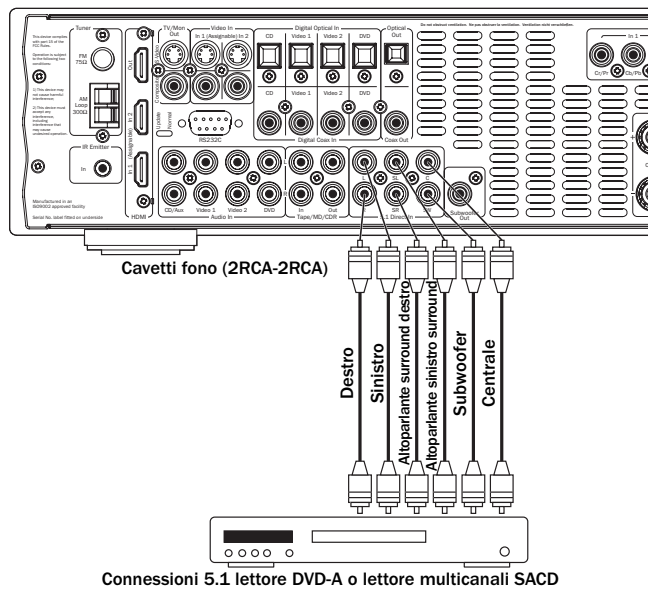

Impostazioni 340R

L'impostazione del modello 340R avviene in 5 fasi, ovvero:

1. configurazione altoparlante;
2. ritardo acustico;
3. taratura livello;
4. impostazioni sorgente (2 impostazioni);
 - tipo audio sorgente;
 - tipo video sorgente;
5. Assegnazione sorgenti video

1. Configurazioni altoparlante

Sotto una tipica configurazione per l'altoparlante 5.1. Per le frequenze basse si usano cinque (5) altoparlanti principali più un Subwoofer (.1).

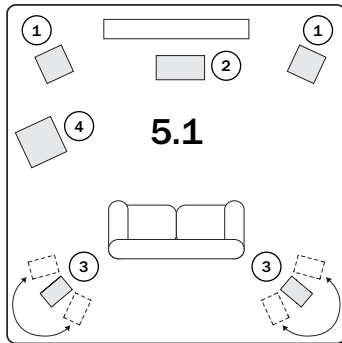

① Altoparlanti anteriori destro e sinistro

Per un suono stereo e multicanale.

② Altoparlante centrale

Per dialoghi e suoni in posizione centrale. Posizione ideale: alla stessa altezza degli altoparlanti anteriori sinistro e destro (sopra o sotto il TV/Monitor). Utilizzo di un altoparlante centrale della stessa gamma/produzione di quello utilizzato per gli altoparlanti sinistro e destro. Questa "corrispondenza del timbro" consente agli effetti surround di fluttuare in modo più naturale da sinistra a destra senza transizioni ovvie tra gli altoparlanti.

③ Altoparlanti surround anteriori destro e sinistro

Per un suono surround e multicanale. Gli altoparlanti a pavimento devono essere direzionati verso la posizione di ascolto. Gli altoparlanti per libreria/scaffale devono essere fissati a parete o utilizzati con supporti per altoparlanti dedicati, posizionati sopra o sotto l'altezza delle orecchie.

④ Subwoofer

Per migliorare l'uscita dei bassi dell'apparecchio, così come la riproduzione dedicate di effetti LFE nel caso di riproduzione di dischi in Dolby Digital o DTS. L'altoparlante subwoofer può essere posizionato in qualsiasi punto della stanza.

5.1 si riferisce al numero massimo di altoparlanti che è possibile utilizzare, dal momento che gli altoparlanti centrale, subwoofer e surround possono essere eliminati (nonostante ovviamente le prestazioni risultino inferiori). Per esempio, se si sceglie di utilizzare un altoparlante centrale, si dovrà impostare lo stesso su "Nessuno", nelle impostazioni, e l'apparecchio 340R ridirigerà automaticamente le informazioni di canale audio centrale ai canali anteriori Sinistro e destro, creando il cosiddetto "Centro fantasma".

È possibile scegliere di non utilizzare il subwoofer, qualora gli altoparlanti principali destro e sinistro siano in grado di riprodurre una qualità di bassi tale da soddisfare l'esperienza audio/video. L'apparecchio 340R ridirigerà automaticamente i bassi dal canale Subwoofer/Effetto bassa frequenza agli altoparlanti anteriori sinistro e destro.

Per regolare la configurazione del vostro altoparlante, premere il tasto OSD sul telecomando, in modo da attivare la funzione On-Screen Display (OSD). **Nota:** è necessario in primo luogo essere collegati a una TV/Monitor tramite uscite Composite o S-Video. Selezionare il menu "configurazione altoparlanti" utilizzando i comandi del volume (Su/giù) sul telecomando e premere Enter:

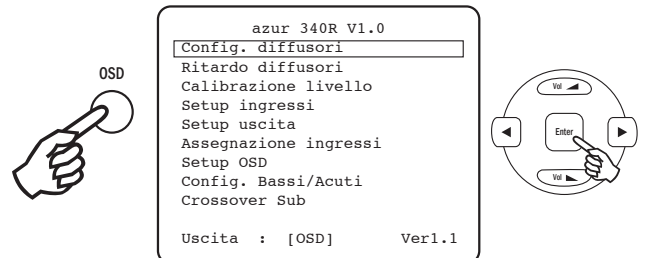

Spostarsi in basso evidenziando, a turno, ciascun altoparlante e usando le frecce destra e sinistra, selezionare "Grande", "Piccolo" o "Nessuno", per ciascun altoparlante:

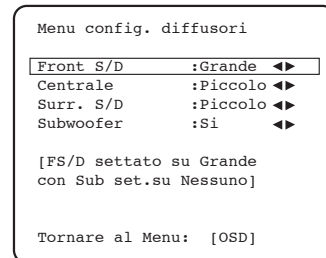

"Grande" o "Piccolo" si utilizzano per descrivere ogni altoparlante in termini di responso di toni bassi, non riflettono necessariamente il formato fisico dello stesso.

Grande = Altoparlanti con un responso a bassa frequenza di circa 20-40Hz a 16-20kHz (a pavimento o di alta qualità, montati su piedistalli).

Piccolo = Altoparlanti con un responso a bassa frequenza di circa 80-100Hz a 16-20kHz (montati su supporti, librerie o mensole, o satelliti).

L'impostazione di ciascun altoparlante consente all'apparecchio 340R di attuare una gestione delle basse frequenze, chiamata Bass Management e di indirizzare le stesse di un brano musicale e il canale degli effetti a bassa frequenza del materiale sonoro surround verso quegli altoparlanti che risultano più consoni alla riproduzione. Se non si desidera utilizzare nessuno degli altoparlanti, impostare su "Nessuno".

Anche l'uscita del subwoofer può essere impostata su "Si" o "No". In caso di mancato utilizzo del subwoofer, verificare che l'impostazione sia regolata su "No", in modo che l'apparecchio 340R sia in grado di direzionare le informazioni relative ai toni bassi nel canale agli altri altoparlanti.

Nota: l'apparecchio 340R forzerà alcuni altoparlanti a determinate impostazioni, in alcune delle seguenti circostanze!

Gli altoparlanti anteriori sinistro e destro possono essere impostati su "Grande" e "Piccolo", ma mai su "Nessuno", dal momento che sono sempre necessari, per qualsiasi tipo di riproduzione.

I bassi devono sempre essere riprodotti sia dai canali anteriori sinistro e destro che dal canale subwoofer (o entrambi). Il 340R permetterà quindi in tal modo una combinazione di altoparlanti frontali "piccoli" e nessun subwoofer.

Se gli altoparlanti anteriori sinistro e destro non sono in grado di effettuare una riproduzione a basse frequenze, è necessario l'utilizzo di un Subwoofer; per es. se gli altoparlanti risultano impostati su "Piccolo", il subwoofer deve essere su "Si".

Inoltre, l'impostazione degli altoparlanti anteriori sinistro e destro su "Piccolo" causerà sempre l'impostazione automatica degli altri altoparlanti su "Piccolo" (e il subwoofer su "Si") Questo perché le informazioni LFE/bassi non devono essere re-indirizzate ai canali surround.

Per conservare le impostazioni, ritornare al menu OSD (ogni volta che si preme il tasto OSD, si passa alla voce precedente, quindi uscire e memorizzare i dati dalla schermata del menu principale).

2. Ritardo acustico

Dal momento che gli altoparlanti di un sistema sonoro surround si trovano in genere a distanze differenti dallo spettatore/ascoltatore, l'apparecchio 340R presenta la possibilità di applicazione di un ritardo digitale variabile a ciascun canale, in modo che il suono proveniente da ciascun canale giunga in posizione d'ascolto contemporaneamente agli altri suoni, per assicurare il miglior effetto surround possibile. Ciascuna coppia di altoparlanti (p.es. gli anteriori, sinistro e destro, o i surround, sinistro e destro) è soggetta allo stesso ritardo, per cui deve trovarsi equidistante dallo spettatore/ascoltatore.

Per impostare i tempi di ritardo, misurare semplicemente le distanze dalla posizione di ascolto rispetto a ciascun altoparlante, come illustrato nella figura seguente:

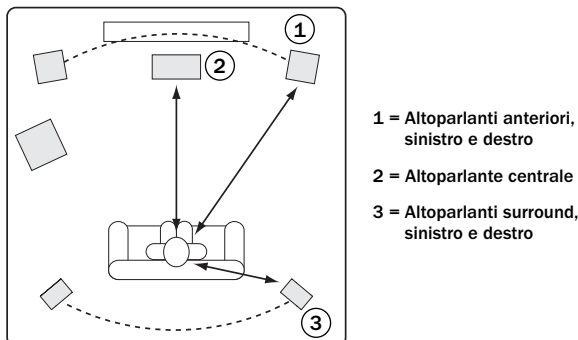

Nota: non è necessaria nessuna impostazione del subwoofer.

Nel menu OSD relativo al Ritardo acustico, impostare le distanze al valore più prossimo in metri (1 piede = 0,3 metri). La velocità del suono è di circa 340 metri al secondo; l'apparecchio 340R introduce un ritardo di circa 3mS al metro.

Passare al "Menu ritardo acustico" ed evidenziare ciascun altoparlante a turno. Impostare la distanza al valore più prossimo a quello misurato utilizzando le frecce Sinistra e Destra (i valori non devono necessariamente essere precisi):

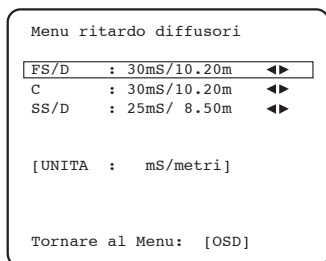

Premere il pulsante OSD per uscire dal menu.

Nota: in aggiunta al ritardo, la riproduzione Dolby Pro Logic II necessita di un ulteriore ritardo di 15 millisecondi solo sui canali surround. Questo ritardo è parte della specifica Dolby Pro Logic II e permette al suono degli altoparlanti surround di arrivare subito dopo il suono di quelli anteriori, riducendo l'udibilità della perdita di suono, da quelli anteriori a quelli surround. Dal momento che la relazione tra i due ritardi Dolby Digital e Dolby Pro Logic II è di tipo predefinito (15mS ulteriori ai canali surround), è solamente necessario impostare il ritardo misurando le distanze, secondo la modalità descritta. L'apparecchio 340R fornirà automaticamente il ritardo appropriato, quando si passa in modalità Pro Logic.

3. Calibratura livello

Il modello 340R consente una funzione di calibratura del livello per abbinare il livello acustico tra diversi tipi/dimensioni o addirittura marche di altoparlanti utilizzati per ciascun canale. Questo si ottiene regolando il livello relativo di ciascun altoparlante, tramite il menu di calibratura del livello di OSD.

Il processo di base consiste nell'ascoltare, o misurare, tramite uno strumento SPL (più preciso e consigliato, ma non essenziale) il livello sonoro prodotto da ciascun altoparlante e impostare i livelli relativi a ciascuno di essi, in modo da riprodurre la stessa sensazione acustica, alla posizione normale di ascolto. Per facilitare questa operazione, il modello 340R è dotato di Generatore di tonalità di prova (basato su rumore bianco a banda larga).

Impostare l'unità ad un normale livello di ascolto, ovvero all'incirca alla metà del volume massimo. Premere il tasto OSD del telecomando e selezionare il menu di calibratura del livello. Attivare quindi la tonalità di prova selezionando l'elemento "A" e utilizzando i pulsanti con le frecce verso sinistra/destra del telecomando:

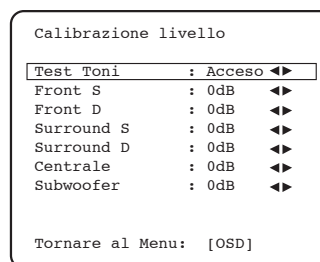

Si udirà quindi un suono "rapido" o "sibilante" proveniente dall'altoparlante anteriore sinistro.

A questo punto è possibile passare ai canali successivi o precedenti utilizzando il comando Volume Su/Giù del telecomando. Ogniqualvolta viene selezionato un canale nuovo, si udirà il segnale di prova spostatosi sul canale in questione. Comparare la sensazione acustica di tutti i canali uditi dalla posizione di ascolto.

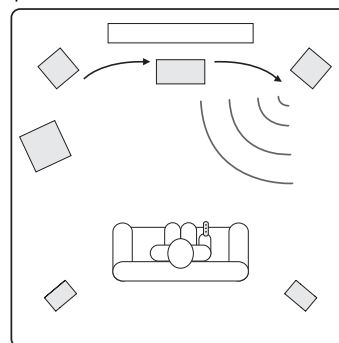

Il concetto è quello di regolare i canali in modo che il fronte acustico sia uniforme (in termini di sola sensazione acustica, i canali di responso frequenza diversa possono emettere un suono differente in termini di tonalità sonora, ovvero più o meno sibilanti).

Selezionare il canale che riproduce il suono più diverso dagli altri per ascoltarne la tonalità di verifica. Regolare il livello relativo in dB (utilizzando i pulsanti con le frecce verso sinistra/destra del telecomando) e proseguire il confronto con gli altri canali, fino al raggiungimento della sensazione acustica simile. Il livello può essere regolato di + o - 10 dB, in intervalli di 1 dB. Ripetere il processo con il canale acusticamente più elevato. Una volta che tutti i canali presentano lo stesso suono, in termini di sensazione acustica, premere di nuovo il tasto per memorizzare le impostazioni e uscire dal menu.

4. Impostazioni sorgente

Il passo successivo consiste nel selezionare l'ingresso sorgente (uno per volta) sull'apparecchio 340R e informare lo stesso sul tipo di connessione che si desidera utilizzare per quella sorgente (entrata analogica o digitale).

L'apparecchio 340R è in grado di memorizzare queste impostazioni in modo individuale, per ciascuna sorgente e di richiamarle automaticamente nel caso in cui venga cambiato l'ingresso sorgente.

Selezionare il menu "Impostazioni ingressi". Evidenziare ciascuna sorgente, selezionando sia gli ingressi analogici che quelli digitali (utilizzare le frecce sinistra e destra):

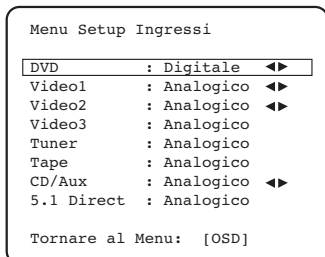

Gli ingressi analogici richiedono una connessione da cavo stereo fono/RCA a fono/RCA; gli ingressi digitali, invece, richiedono una connessione 75 ohm digitale fono/RCA a fono/RCA coassiale (SPDIF) o un cavo a fibre ottiche (TOSLINK). L'apparecchio 340R utilizzerà quella più consona. Non effettuare connessioni di una sorgente a entrambi gli ingressi, ottico e coassiale.

Nota: Video 3, sintonizzatore, nastro e 5.1 Direct dispongono solo di connessioni analogiche e non possono quindi essere selezionati in questo menu.

Dopo aver impostato i tipi di audio, uscire dal menu OSD per salvare.

Questa regolazione può essere modificata ogni qualvolta che lo si desidera, senza utilizzare il menu OSD, premendo il tasto relativo al tipo di ingresso sul pannello anteriore (o "Audio Type" sul telecomando). Questo permetterà di effettuare un ciclo tra i tipi di ingresso digitale e analogico, per la sorgente attualmente selezionata, che sarà ripristinato ogni volta che sarà utilizzata quella sorgente.

5. Assegnazione sorgenti video

Tutte le entrate video presenti sul pannello posteriore del modello 340R (S-Video/Composita, a componenti e HDMI) possono essere liberamente assegnate alle sorgenti DVD, Video 1, Video 2, Tape/MD, CD/Aux e 5.1 Direct, per ottenere la massima flessibilità.

Selezionare il menu "Assegnazione ingressi". Evidenziare ogni entrata video a turno e selezionare una sorgente a cui assegnarla:

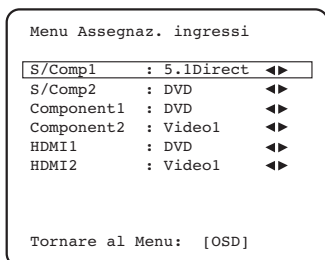

Nota: il modello 340R impedisce che due sorgenti vengano assegnate alla medesima entrata video, poiché potrebbero scaturire problemi, ma non impedisce che assegnare la stessa sorgente a diverse entrate video.

L'apparecchio 340R presenta 2 ingressi HDMI (interfaccia multimediale ad alta definizione) e un'uscita HDMI. HDMI è un sistema audio/video totalmente digitale che trasferisce l'immagine e l'audio allo schermo, in formato digitale, per la migliore qualità dell'immagine. DVI (Interfaccia video digitale) è un sottogruppo di HDMI che utilizza connettori diversi e trasferisce solo i video digitali al TV/Monitor (nessun audio). L'apparecchio 340R è totalmente compatibile con DVI, nel quale sono disponibili i semplici adattatori HDMI-DVI, che permettono la conversione del connettore DVI ad un connettore formato HDMI (e viceversa, se necessario) per l'inoltro via 340R. L'apparecchio 340R commuta entrambi i tipi di segnale.

L'apparecchio 340R effettua una commutazione HDMI, nessuna elaborazione, invia i segnali HDMI dal dispositivo sorgente al monitor/TV senza nessuna elaborazione, quindi, non sussisterà alcuna impostazione diversa da quella per l'assegnazione dei tre ingressi alla sorgente desiderata. L'apparecchio 340R non riceve audio né video sulla connessione HDMI, quindi, nei casi in cui sia necessaria una decodifica del suono surround, ecc..., sarà necessario effettuare una connessione audio dalla sorgente HDMI all'apparecchio 340R. Come per le altre sorgenti, questa può essere sia analogica che digitale. Una connessione audio digitale SPDIF/Toslink è preferibile e sarà richiesta nel caso di decodifica del suono surround per le sorgenti HDMI.

Premere il pulsante OSD per uscire dal menu.

Pre-enfasi HDMI

L'interfaccia HDMI viene solitamente adottata per trasmissioni via cavo fino a 5 metri. Talvolta è possibile accettare lunghezze maggiori utilizzando cavi HDMI di altissima qualità. Il 340R è in grado di applicare una pre-enfasi ai segnali di HDMI per permettere ai cavi di supportare alcune perdite in queste situazioni. Per cavi di lunghezza inferiore a 5 metri, la Pre-enfasi HDMI dovrebbe essere posta su "Off". Per cavi di lunghezza superiore a 5 metri, la Pre-enfasi HDMI dovrebbe essere posta su "On".

Nota: La lunghezza massima del cavo dipende dalla qualità dello stesso e, fino a un certo punto, dalla risoluzione del video trasmesso (p.es. i segnali a bit rate maggiori risultano più difficili da trasmettere a lunga distanza). Utilizzare soltanto cavi HDMI di buona qualità. I cavi di scarsa qualità possono causare problemi con HDMI anche a 5 metri, e solo quelli di altissima qualità funzioneranno bene con distanze superiori ai 5 metri.

Selezionare il menu "Impostazione uscite", evidenziare "HDMI PRE" e selezionare o "Off" o "On":

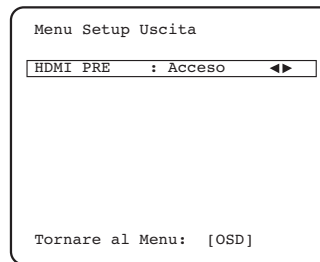

Premere il pulsante OSD per uscire dal menu.

Modalità del suono surround

Il modello 340R dispone di diverse modalità di ascolto per musica e home-cinema. Prima di descrivere il funzionamento del modello 340R, viene fornita una breve guida relativa ai formati di suono surround, compatibili con l'apparecchio in questione:

Dolby Digital

Nota anche come DD (3/2) o DD 5.1, fornisce uscite (fino a) 5.1 da materiale adeguatamente codificato in Dolby Digital, con 5 canali principali (anteriore sinistro e destro, centrale, surround destro e sinistro) e un canale ad effetti a bassa frequenza per subwoofer. La decodifica in Dolby Digital richiede un disco codificato in DTS e una connessione digitale tra il dispositivo sorgente (lettore DVD, per esempio) e l'apparecchio 340R.

Nota: i formati Dolby Digital e DTS a volte possono supportare meno canali rispetto al Dolby Digital (2/0) ovvero un segnale Dolby Digital codificato che attualmente supporta solo un segnale stereo a doppio canale (altri canali inattivi).

DTS

Nota anche come DD (3/2) o DD 5.1, fornisce uscite (fino a) 5.1 da materiale adeguatamente codificato in DTS, con 5 canali principali (anteriore sinistro e destro, centrale, surround destro e sinistro) e un canale ad effetti a bassa frequenza per subwoofer. La decodifica in DTS richiede un disco codificato in DTS e una connessione digitale tra il dispositivo sorgente e l'apparecchio 340R.

Pro Logic II

Si tratta di una versione più recente di dolby ProLogic, con 5 canali (anteriore sinistro, anteriore destro, centrale, surround sinistro, surround destro) codificati in un'uscita stereo, tramite processo analogico a matrice. Il materiale Dolby Pro Logic II può essere riprodotto da normale apparecchio Stereo (Stereo) o decodificato in 5 segnali audio surround.

Dolby Pro Logic II è compatibile con i 4 precedenti canali (Surround Sinistro, Centrale, destro e mono); il sistema Dolby Pro Logic (che rappresenta la controparte decodificata alla codifica surround Dolby) viene ampiamente utilizzato per cassette video, trasmissioni televisive e film.

Nota: Pro Logic non include un canale di effetti a bassa frequenza per il Subwoofer, ma l'apparecchio 340R può creare un'uscita Subwoofer (for 5.1) tramite Bass management. Fare riferimento alla sessione "Gestione avanzata bassi" nelle "Istruzioni operative" del presente manuale

Dolby Digital EX

Noto anche come DD (3/3) o DD 6.1, è un formato potenziato di Dolby Digital. A completamento dei normali canali codificati separatamente in 5.1, il DD EX fornisce un sesto canale supplementare (Surround posteriore) a matrice codificata per surround posteriore. Poiché DD EX 6.1 è compatibile con la precedente decodifica DD 5.1, il 340R può riprodurre materiale DD EX in 5.1. Il sesto segnale Surround Posteriore sarà pertanto presente in entrambi i Surround posteriori, sia quello di destra che quello di sinistra, creando un centro posteriore fantasma.

DTS-ES 6.1 Matrix e DTS-ES 6.1 Discrete

Sono formati potenziati di DTS in grado di codificare anche un sesto canale (Surround posteriore) nei surround posteriori. Sia il DTS EX Matrix sia il DTS EX Discrete sono compatibili con la precedente decodifica DTS 5.1. In tal modo il 340R può riprodurre materiale DTS ES Matrix o Discrete in 5.1, dato che il sesto segnale Surround Posteriore è presente in entrambi i Surround posteriori, sia quello destro che quello sinistro, creando un centro posteriore fantasma.

DSP modalità

Queste modalità consentono un'esperienza sonora surround realistica, a partire da dispositivo sorgente che non presenta alcuna modifica. L'effetto sonoro surround viene ottenuto mediante un'elaborazione digitale del segnale della sorgente analogica o digitale utilizzata. Cinque sono le modalità presenti: Movie, Music, Room, Theatre e Hall.

Istruzioni operative

Per attivare l'apparecchio 340R, commutare su ON il tasto di accensione posto sul pannello posteriore, quindi premere il tasto Standby/On, posizionato sul pannello anteriore.

Selezione della sorgente

1. Selezionare la sorgente desiderata, premendo il tasto corrispondente posizionato sul pannello anteriore o sul telecomando.

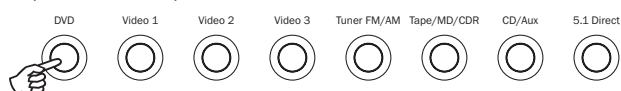

2. Se necessario, premere il tasto relativo "Input Mode", selezionando la modalità d'ingresso del dispositivo sorgente, sia analogica che digitale (in funzione della connessione realizzata sul pannello posteriore).



Le icone analogiche o digitali sul display indicano la modalità di ingresso attualmente selezionata.

Nota: l'apparecchio 340R memorizza il tipo di ingresso per ciascuna sorgente, in modo che sia automaticamente richiamato nel momento di selezione di quella sorgente.

Selezione della modalità di ascolto desiderata

Selezionare la modalità appropriata relativa al dispositivo sorgente che si desidera ascoltare, premendo uno dei 3 principali tasti relativi alle Opzioni di elaborazione digitale ed effettuando un ciclo delle sottomodalità disponibili.



In tutti i casi, la prima volta che il tasto viene premuto, l'apparecchio 340R indicherà (sul pannello anteriore) la modalità di decodifica attuale. Se il pulsante viene premuto ancora una volta, passerà alla modalità successiva disponibile (nel caso ne sussista una). Se non viene premuto nessun tasto per 4 o 5 secondi, l'apparecchio ritornerà al funzionamento normale, senza cambiare modalità.

Modalità Stereo - Seleziona una modalità stereo a due canali, per materiale stereofonico; se viene premuto una seconda volta seleziona modalità Stereo + Sub.

Questa modalità di elaborazione digitale permette di effettuare i comandi di bassi e alti e la generazione subwoofer, se necessario. L'ingresso può essere sia analogico (in tal caso sarà convertito in digitale tramite conversione a 24 bit A/D) che digitale.

Gli ingressi digitali possono essere collegati alle uscite SPDIF da lettori del sintonizzatore e CD, ecc... (LPCM) o le uscite digitali di lettori DVD (impostate su Bitstream/Raw) a riproduzione Dolby Digital doppio canale (2/0) o DTS (2/0).

Pro Logic II - Selezionare la decodifica da utilizzare con materiale a matrice codificata appropriato.

Modalità Dolby Digital / DTS - Per selezionare una gamma di modalità surround digitali con apposito materiale digitalmente codificato in modo idoneo (esclusivo). Queste modalità sono intese per un utilizzo con uscite digitali (Bitstream/Raw) di lettori DVD o ricevitori satellitari, ecc... Per abilitare la scelta di queste modalità, è necessaria una sequenza di bit digitale valida di ingresso. Questa è necessaria dal momento che l'apparecchio necessita di leggere i segnali in ingresso per poter determinare il tipo di decodifica da utilizzare e presentare tutte le opzioni possibili.

Se non è presente nessuna sequenza di bit, la pressione del presente tasto sull'apparecchio genera un messaggio di "Modalità non disponibile".

Le sequenze in ingresso Dolby Digital/DTS sono sempre indicate sul display del pannello anteriore come Dolby Digital (x/x) o DTS (x/x), in cui i numeri tra parentesi indicano i canali attivi nel dispositivo sorgente. I canali di uscita attivi sono indicati da icone posizionate sul lato destro del display del pannello anteriore. I tipi possibili di DD/DTS in ingresso sono:

(1/0) - Mono, solo canale centrale

(2/0) - Stereo sinistro/destro

(2/1) - Stereo sinistro/destro e LFE (Sub)

(2/2) - Stereo sinistro/destro e surround sinistro/destro

(3/0) - Sinistro, centro, destro

(3/1) - Sinistro, centro, destro e LFE (Sub)

(3/2) - 5.1: sinistro, destro, centro, surround sinistro, surround destro e LFE (Sub)

(3/3) - 6.1: sinistro, destro, centro, surround sinistro, surround destro, surround posteriore e LFE (Sub). **Nota:** Il 340R codificherà gli ingressi 6.1 come 5.1, creando un canale virtuale posteriore, poiché la decodifica 6.1 non è supportata.

Decode modes



Pro Logic II



Dolby Digital/
DTS

Formato audio in ingresso	Risoluzione canale originale	Modalità (tasti cicli tondi)	Canali di uscita	Modalità (tasti cicli tondi)	Canali di uscita
PCM	2 (5.1 if PLII encoded)	PLII Movie PLII Music	>5.1 >5.1	PCM	2 ♦
Dolby Digital (2/0)	2	Dolby Digital (2/0) + PLII Movie Dolby Digital (2/0) + PLII Music	>5.1 >5.1	Dolby Digital (2/0)	2
Dolby Digital (3/2)	5.1			Dolby Digital (3/2)	5.1
DTS (2/0)	2			DTS (2/0)	2
DTS (3/2)	5.1			DTS (3/2)	5.1



DSP
Mode

Modalità (tasti cicli tondi)	Canali di uscita
Movie	>5.1 ■
Music	>5.1 ▲
Room	>5.1 ■
Theatre	>5.1 ■
Hall	>5.1 ■



Stereo
Mode

Modalità (tasti cicli tondi)	Canali di uscita
Stereo	2
Stereo + Sub	2.1
Sia Stereo originali che downmix di DD/DTS 5.1/6.1, ecc...	

La pressione del tasto relativo alla modalità consentirà al dispositivo di scorrere le modalità di codifica attuale sul display del pannello anteriore. Premendo il tasto di modalità ancora una volta, mentre il testo viene fatto scorrere, o entro 4 secondi, sarà possibile visualizzare la modalità successiva disponibile.

Tasto

>5.1 5.1 Indica un'uscita 5.1 creata da decodifica 2.0 e post-elaborata a 5.1.

- ♦ Stereo o Stereo + Sub, Premere il tasto Modalità Stereo per cambiare.
- L'elaborazione digitale del segnale crea modalità per segnali senza codifica.
- ▲ La modalità DSP Music non dispone di uscita canale audio centrale attiva, poiché è inidonea per questo tipo di programma.

Nota: gli ingressi segnalati in grassetto sono stati collegati ad uscite nel loro formato/risoluzione originale.

Istruzioni operative - continua

Controllo gamma dinamica

Queste impostazioni controllano la gamma dinamica delle colonne sonore Dolby Digital o DTS, tramite la compressione delle dinamiche in 4 fasi, per limitare la differenza nel livello tra i passaggi di rumore forte e debole nel film.

Questa funzione è utile, per esempio, quando si guardano film durante la notte. Sono disponibili 4 impostazioni:

DRC=0/4 Nessuna compressione (riproduzione gamma dinamica normale)

DRC=1/4

DRC=2/4

DRC=3/4

DRC=4/4 Compressione maggiore (riproduzione gamma dinamica ridotta)

DCR può essere attivato tramite il tasto Dinamico sul telecomando, DRC=0/4 etc... viene visualizzato, premendo nuovamente il tasto per passare all'impostazione successiva. Al termine, basterà non effettuare nessuna regolazione per alcuni secondi e l'apparecchio 640R salverà le impostazioni, uscendo quindi dal menu.

Nota: DRC funziona solo con dispositivi sorgente Dolby Digital o DTS, che supportano questa funzione.

Utilizzo del Tuner (Sintonizzatore)

1. Premere il tasto Tuner FM/AM sul pannello anteriore o sul telecomando, per selezionare la modalità di sintonizzazione.
2. Premere nuovamente il tasto per selezionare la gamma d'onda FM o AM.
3. Premere il tasto Mode/Store sul pannello anteriore (o tasto Mode sul telecomando) per selezionare la modalità di sintonizzazione automatica, manuale o preimpostata.
4. Premere i tasti Tuning + e Tuning - (oppure le frecce sinistra e destra sul telecomando) per selezionare la stazione che si desidera ascoltare.

In modalità di scansione sintonia automatica, l'apparecchio si ferma sulla emittente successiva che presenta un segnale chiaro. In modalità di sintonia manuale, l'utente può impostare manualmente i valori delle frequenze. In modalità di preselezione, l'apparecchio percorre ciclicamente ed unicamente le emittenti memorizzate.

Sono disponibili due modalità di sintonizzazione FM, stereo e mono. Premere il tasto Stereo/Mono per commutare tra modalità stereo e Mono. Premendo il tasto Display, appaiono - se disponibili - i nomi delle stazioni RDS delle emittenti in FM.

Memorizzazione delle stazioni

1. Sintonizzare sulla stazione che si desidera memorizzare, come spiegato precedentemente.
2. Mantenere premuto il tasto Mode/Store (oppure tasto Store sul telecomando) per circa 5 secondi, fino all'apparizione dell'icona MEM.
3. Utilizzare i tasti Tuning+/- per selezionare un numero per la stazione da memorizzare (1-15). Il numero della stazione sarà visualizzato sullo schermo.
4. Premere il tasto Mode/Store (oppure tasto Store sul telecomando) per memorizzare, mentre il display visualizza l'icona MEM.

Radio Data Systems (RDS)

RDS rappresenta un metodo di trasmissione di informazioni aggiuntive a partire dalle stazioni radio locali. È disponibile solo in modalità FM. L'RDS funziona solo nel caso in cui le emittenti locali trasmettano secondo la modalità RDS e se il segnale risulta sufficientemente forte.

Premere il tasto Display del telecomando e scorrere le funzioni visualizzate. Le funzioni sono PS, PTY, CT e RT:

PS (Nome della stazione) - il nome della stazione corrente sarà visualizzato;

PTY (Tipo di programma) - il nome del tipo di programma corrente sarà visualizzato;

CT (Orologio/Ora) - l'orario attuale dalla stazione Radio sarà visualizzato.

Nota: l'orario sarà trasmesso solo una volta al minuto, dalla stazione radio locale. Se questa funzione non è disponibile, il display visualizzerà per un breve istante la dicitura "NO CT".

RT (Radiotext) - Vengono visualizzati alcuni messaggi di radiotesto.

Ricerca programma per tipo (PTY)

1. Premere il tasto PTY sul telecomando, il display visualizzerà "PTY SELECT".
2. Premere i tasti Tuning + /- per scegliere il tipo di programma, per esempio NEWS o SPORT.
3. Premere nuovamente il tasto PTY dopo aver selezionato il tipo di programma.

Una volta sintonizzato il tipo di programmazione selezionato, la ricerca si arresta; in caso contrario si arresterà automaticamente dopo 30 secondi.

Ricerca automatica del programma (APS)

1. Premere il tasto Tuner FM/AM per selezionare la gamma d'onda FM o AM.
2. Premere il tasto APS sul telecomando per iniziare la ricerca automatica dei programmi, attraverso le stazioni disponibili. Le stazioni ricercate saranno memorizzate nella rispettiva memoria di gamma d'onda (massimo 15 stazioni).

Modalità audio split

L'apparecchio 340R permette all'utente di ascoltare una sorgente mentre ne visualizza un'altra. Per esempio, questa funzione può essere utile se si desidera guardare un programma sportivo da una sorgente video satellitare, mentre si ascolta il commento sonoro dal sintonizzatore della radio. Un altro esempio potrebbe essere quello di ascoltare un CD mentre si guarda un canale video, in attesa dell'inizio di un programma TV.

Prima selezionare il canale video che si desidera guardare in modalità normale. Quindi premere il tasto relativo al canale che si desidera ascoltare. Dopo circa 4 secondi, il display visualizzerà "Audio Split" e sarà possibile ascoltare le altre sorgenti.

Per annullare la modalità Audio split, sarà sufficiente selezionare una nuova sorgente e il funzionamento normale sarà ripristinato.

Configurazione bassi/alti

Selezionare il menu "Configurazione bassi/alti":

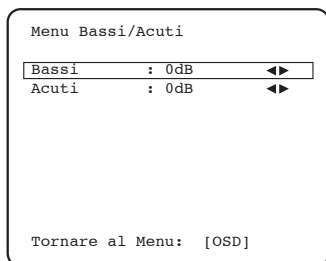

Il responso dei bassi può essere regolato +/- 10dB a 100Hz (scaffalatura). Il responso degli Alti può essere regolato +/- 10dB a 10kHz (scaffalatura). L'icona "Tono" si accenderà sul display qualora detti comandi siano regolati a 0dB (flat).

Le regolazioni dei toni Bassi/Alti possono essere effettuate dal telecomando senza accedere al menu OSD, premendo il tasto Bassi/Alti e utilizzando i tasti volume Sù/Giù.

Impostazioni subwoofer

Come descritto nella sezione "Impostazioni 340R" il modello effettua una gestione dei bassi da qualsiasi altoparlante che sia impostato su "Piccolo" nell'OSD. Questo significa che i bassi che risultano irriproducibili, per alcuni altoparlanti saranno inviati al subwoofer.

Selezionare il menu "Menu Crossover Sub":

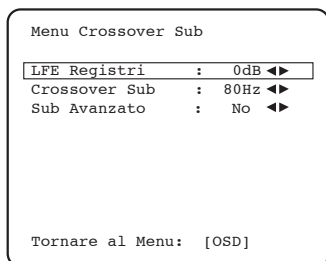

La regolazione di fusione nel menu "Menu Crossover Sub" viene utilizzata per determinare il punto in cui avviene questa transizione. In altre parole, imposta la frequenza oltre la quale i bassi vengono inviati dagli altoparlanti "Piccolo" al canale Subwoofer. È comprensibile che i bassi inviati al subwoofer tramite l'apposita gestione siano diversi dai bassi codificati nel dispositivo surround, come canale dedicato per effetti a bassa frequenza. Il punto di fusione può essere regolato da 40Hz a 150Hz in incrementi di 10Hz.

Se il materiale in questione contiene un canale LFE separato (come materiale DD o DTS) questo sarà sempre inviato al subwoofer (se attivo) e non sarà interessato dall'impostazione della fusione. **Nota:** Pro Logic II non include, effettivamente, un canale LFE.

Nota: questa regolazione funziona nelle modalità digitalmente elaborate Stereo e Surround ma non in quella 5.1 Direct.

È possibile regolare il canale Sub/LFE (per il materiale DD/DTS) fino a -10dB in fasi da 1dB utili per ascoltare la musica di notte o in altre situazioni dove si richiedono livelli di bassa frequenza forse solo momentanei.

Le regolazioni LFE possono essere effettuate per mezzo del telecomando, senza dover accedere al menu OSD. È sufficiente premere il tasto LFE TRIM e utilizzare i tasti Sù/Giù del volume.

Gestione bassi avanzata

Il 340R presenta inoltre un sistema di gestione avanzato dei segnali bassi, che, se acceso, consente all'utente di impostare frequenze incrociate per le diverse modalità operative, oltre ad essere dotato di una funzione di potenziamento dei segnali bassi.

Per abilitare la gestione dei bassi avanzata, selezionare l'elemento "Sub avanzato" nel menu Impostazione Sub e usare le frecce sinistra e destra per accenderlo:

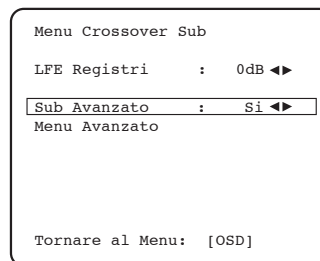

Attivata questa funzione, la voce "Sub Crossover" scomparirà e verrà visualizzata la voce "Menu Avanzato". Per modificare le impostazioni avanzate, scorrere su "Menu Avanzato" e premere Invio:

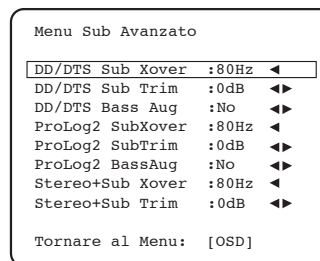

È ora possibile selezionare 3 punti separati di crossover e livelli di trim (+/- 10dB) per ognuno dei tre tipi di operazione principali: decodifica DD/DTS, Pro Logic II e operazioni Stereo + Sub.

Sarà anche possibile eseguire la funzione di potenziamento dei segnali bassi per le operazioni DD/DTS o PLII.

In modalità di funzionamento normale (Potenziamento disattivato dei segnali bassi) se gli speaker anteriori sono impostati su "Small" (nel menu "Config. Diffusori"), i segnali bassi sono reindirizzati da un filtro passa alto verso il canale Sub (es. il segnale è rimosso dalla parte anteriore e inviato al Sub). Se impostati su "Grande", non avviene nessuna filtrazione e nessun segnale basso viene inviato al canale Sub.

Tuttavia, con la funzione accesa di potenziamento dei segnali bassi e gli speaker anteriori impostati su "Grande", i segnali bassi degli speaker anteriori destro e sinistro vengono inviati al canale Sub senza essere filtrati da essi (es. questi canali restano nel range completo). In altre parole, i segnali bassi del canale Sub sono potenziati dai segnali bassi aggiuntivi provenienti dai canali anteriori destro e sinistro. Se invece i canali anteriori destro e sinistro sono impostati su "Piccolo", il potenziamento dei segnali bassi non ha alcun effetto e il funzionamento sarà uguale come quando la funzione di "Potenziamento dei segnali bassi" è disattivata.

Tale funzione può essere attivata o disattivata separatamente per le operazioni DD/DTS o PLII.

Gestione bassi avanzata (continua)

Per la modalità Stereo + Sub non esiste una funzione di potenziamento Sub perché se gli speaker anteriori sono impostati su "Grande", non saranno mai filtrati.

La funzione "Bass Augment" (Aumento Bassi) può essere utile con materiale PLII, perché questo tipo di codifica non include un canale LFE. Normalmente questo significherebbe che se tutti gli altoparlanti del vostro sistema fossero regolati su "Grande", il subwoofer sarebbe fatto disattivato (poiché nessun basso è reindirizzato e non c'è un canale LFE). Se si desidera avere il subwoofer in funzione, anche quando tutti gli altoparlanti sono regolati su Large e con codifica PLII, occorre attivare la funzione Bass Augment per PLII e poi regolare il punto di Crossover e il livello a orecchio. Un canale subwoofer verrà così creato dai canali centrale, destro e sinistro, senza che vengano filtrati. Come per tutte le modifiche, è consigliabile fare delle prove per determinare la regolazione migliore per il vostro sistema.

Nota: In Modalità avanzata Sub attivata, il controllo del livello del Subwoofer nel menu "Calibrazione Livello" sarà inattivo. Questo perché la presente configurazione può essere sovrascritta dalle tre impostazioni di regolazione Sub selezionate dal menu "Crossover Sub".

Menu OSD

Il Menu OSD è disponibile solo per le uscite composite e S-Video. **(Non è disponibile su video a componenti e HDMI.)** Selezionare il menu "Setup OSD", selezionare "Video OSD" e usare le frecce sinistra e destra per selezionare se si desidera che la sorgente video OSD sia composite o S-Video:

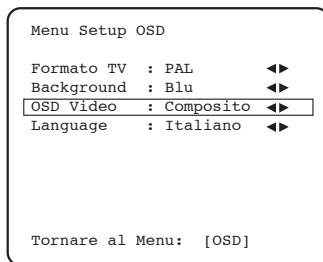

L'OSD può essere visualizzato sia su sfondo blu che come sovrapposizione del video analogico. Selezionare il menu "Sfondo" e utilizzare le frecce sinistra e destra per selezionare tra sfondi "Blu" e "Video".

L'OSD può essere visualizzato in diverse lingue. Per modificare la lingua relativa al menu OSD, selezionare il menu "Lingua" e utilizzare le frecce destra e sinistra per selezionare tra Inglese, Olandese, Francese, Tedesco, Spagnolo, Italiano, Norvegese, Svedese e Danese.

Premere nuovamente il tasto OSD per uscire dal menu e salvare le opzioni.

Personalizzazione

Il 340R presenta un'entrata emettitore IR che permette ai comandi del telecomando modulato IR di essere ricevuti elettricamente dall'unità. Questi comandi di controllo vengono tipicamente generati da sistemi di installazione personalizzata (multi-room) o da sistemi di ricezione di IR a distanza (Infrarossi). È provvista inoltre una porta RS232 che permette all'apparecchio 340R di essere controllato da sistemi C.I.

Inoltre, l'unità dispone di codici diretti ad infrarossi/di controllo, nonché di codici di commutazione per molte delle sue caratteristiche, al fine di semplificare la programmazione di sistemi personalizzati. I comandi per accensione/spengimento diretti speciali e Muto possono essere attivati dal telecomando, per l'apprendimento nei sistemi C.I., come indicato in seguito:

1. Mantenere premuto il tasto Standby/On sul telecomando. Il telecomando genera, per primo, il proprio comando "Standby" (commutazione). Mantenendo premuto il pulsante, dopo 12 secondi viene generato un comando On (Attivazione) dal ricevitore AV. Mantenendo premuto il pulsante, dopo 12 secondi viene generato un comando Off (disattivazione) dal ricevitore AV.

Ripetere questa procedura con i pulsanti Muto, Sub On/Off (attivazione/disattivazione subwoofer), Stereo Mono e Tuner AM/FM, al fine di inoltrare i comandi di accensione/spengimento. Il tasto Tuner AM/FM fornisce inoltre comandi unici FM e AM per consentire la commutazione su una gamma d'onda specifica.

Una tabella completa di codici e protocolli RS232, relativa a questo prodotto, è disponibile sul sito Cambridge Audio:

www.cambridge-audio.com

Memoria Reset/Backup

L'apparecchio 340R dispone di una funzione che permette di salvare la memoria delle preselezioni e di altre impostazioni. Nel caso di interruzione di corrente o qualora il cavo di alimentazione venisse staccato dalla presa di rete, la memoria di backup permette di salvare le preselezioni per circa una settimana. Se l'alimentazione viene interrotta per 7 giorni o più, le impostazioni memorizzate saranno cancellate.

Se si desidera cancellare tutte le impostazioni per effettuare un ripristino ai valori predefiniti (oppure nell'eventualità improbabile che l'apparecchio si blocchi a causa di una scossa elettrica, ecc...), commutare l'apparecchio su On e mantenere premuto i tasti DVD e 5.1 Direct, sul pannello anteriore, per circa 3 secondi:

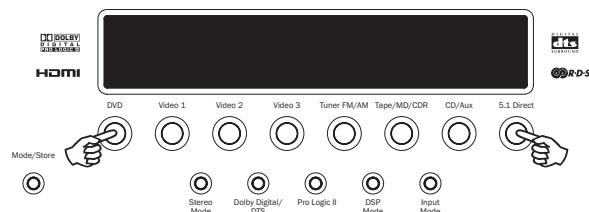

La dicitura "RESET" apparirà velocemente sul display del pannello anteriore, prima di un ritorno alla modalità Standby.

Ricerca e soluzione delle problematiche

Si sente un rumore simile a un ronzio o brusio

I cavi di alimentazione o i cavi di una lampada sono posizionati troppo vicino all'apparecchio.

Gli ingressi analogici non sono collegati correttamente.

Il suono non è udibile da un determinato canale

Le connessioni dell'altoparlante sono scollegate.

L'altoparlante è impostato su "Nessuno", nel menu OSD.

Il suono scompare durante l'ascolto o non si sente alcun suono anche se l'apparecchio è acceso

L'impedenza degli altoparlanti è inferiore a quella prescritta per questo modello.

L'apparecchio non è correttamente ventilato ed è soggetto a surriscaldamenti.

Basse frequenze mediocri e risposta fuori fase

La polarità (+/-) di uno o più altoparlanti è invertita.

Si sente un rumore insolito, simile a un fischio, durante l'ascolto di una trasmissione stereofonica, ma non lo si sente durante l'ascolto in monofonia

Probabilmente il leggero rumore è dovuto al metodo utilizzato per la modulazione delle trasmissioni FM, differente da quello impiegato per le trasmissioni monofoniche.

Anche la qualità dell'antenna può influire sul livello di questo rumore.

Il rumore è eccessivo, sia nella trasmissione stereofoniche che in quelle monofoniche

Posizionamento e/o direzione errati dell'antenna.

L'emittente radiofonica è troppo distante.

Gli altoparlanti posteriori non emettono alcun suono

La sorgente riprodotta non è stata registrata con suono surround.

L'altoparlante è impostato su "Nessuno", nel menu OSD.

È stata selezionata la modalità stereo.

L'altoparlante centrale non emette alcun suono

L'altoparlante centrale è impostato su "Nessuno", nel menu OSD.

È stata selezionata la modalità stereo.

Subwoofer non emette alcun suono

Subwoofer è impostato su "Off", nel menu OSD.

La modalità DD PLII (senza canale LFE) è stata selezionata con tutti gli altoparlanti regolati su "Grande".

Il telecomando non funziona

Le batterie sono esaurite.

Il telecomando è troppo distante dal ricevitore o fuori dalla gamma effettiva di ricezione.

Gli altoparlanti non emettono alcun suono se collegati ad un ingresso digitale

Il tipo di ingresso audio deve essere impostato su analogico (verificare display). Premere il tasto Tipo di audio per commutare su digitale.

Gli altoparlanti non emettono alcun suono se collegati ad un ingresso analogico

Il tipo di ingresso audio deve essere impostato su digitale. Premere il tasto Tipo di audio per commutare su analogico (verificare display).

Il tasto Tipo di ingresso audio può essere impostato all'interno del menu OSD, nelle Impostazioni Ingressi.

L'OSD non è visibile

Controllare che TV/Monitor sia collegato al 340R e stia utilizzando una connessione composite o S-Video.

Per ulteriori domande frequenti (FAQ), consulenze tecniche e informazioni su come ottenere il meglio dal 340R, visitare la sezione di supporto del sito web di Cambridge Audio:

www.cambridgeaudio.com/support.php

Specifiche tecniche

Potenza d'uscita	80 W rms per canale, 8 ohm, due canali pilotati
	50 W rms per canale, 8 ohm tutti i 5 canali pilotati
THD	<0.006% @1kHz
Diafonia	<-60dB
Risposta di frequenza	20Hz - 20kHz +/- 1dB
Sensibilità ingresso audio	150mV
Impedenza ingresso audio	47kOhms
Impedenza d'ingresso digitale	75ohm (coassiale/SPDIF)
Rapporto S/R	>90dB 'A' pesato
Gamma controllo tono	Bassi +/- 10dB Alti +/- 10dB
Sintonizzatore FM	87,5-108MHz, Antenna coassiale 75 ohm
Sintonizzatore AM	522-1.629kHz, Antenna a telaio 300 ohm
Livelli/impedenza video	Composita (CVBS) = 1Vp-p / 75ohm
	S-Video (S-VHS) = Y 1Vp-p / 75ohm C 0.286 Vp-p / 75ohm
	A componente = Y 1Vp-p / 75ohm Cb/Cr 0.75Vp-p / 75ohm Pb/Pr 0.75Vp-p / 75ohm
HDMI	Trasferimento di tutte le risoluzioni fino a (incluso) 1080p @ 50/60Hz (1920 x 1080), con contatto telematico HDCP.
Architettura	CS42518 CODEC CS493263 DSP
Ingressi audio	6 linee livello + Sintonizzatore Ingresso Direct 5.1
Uscite audio	5 uscite altoparlante amplificate 1 uscita subwoofer 1 uscita Cassette/MD/CDR
Ingressi video	3 compositi, 2 S-Video, 2 video a componenti, 2 HDMI
Uscite video	1 compositi, 1 S-Video, 1 video a componenti, 1 HDMI
Ingressi digitali	4 coassiali, 4 ottici
Uscite digitali	1 coassiali, 1 ottici, 1 HDMI
Consumo in standby	<10w
Consumo massimo	400w
Dimensioni - H x L x P	150 x 350 x 430mm
Peso	8,9 kg (19,6 lbs)

Cambridge Audio is a brand of Audio Partnership Plc

Registered Office: Gallery Court, Hankey Place,

London, SE1 4BB, United Kingdom

Registered in England No. 2953313

www.cambridge-audio.com

