

# azur 840A

---

Class XD integrated amplifier / Class XD integreret forstærker

User's manual / Brugermanual



*Cambridge Audio*

## INDHOLD

Indledning.....	147
Sikkerhedsforanstaltninger.....	148
Vigtige sikkerhedsinstruktioner.....	149
Forbindelser på bagpanelet.....	150
Knapper på frontpanelet .....	152
Fjernbetjening.....	154
Forbindelser .....	155
Betjeningsvejledning .....	158
Forstærkeropsætning.....	159
Flerrumssystemer.....	162
Anvendelse af specialinstallationer (Custom Installation - C.I.).....	163
CAP5 beskyttelsessystem .....	164
Fejlfinding.....	166
Tekniske specifikationer .....	167
Begrænset garanti.....	168

## INDLEDNING

Tak fordi du har valgt at købe denne Azur 840A Class XD integreret forstærker. Denne enhed er en del af vores nye '8' -serie, som hæver Cambridge Audio op til nye lydniveauer, hvilket er en del af vores kontinuerlige udvikling af Azur-serien. Vi håber, du bliver tilfreds med produktet og får glæde af det i mange år.

Tak fordi du har valgt at købe denne Azur 840A Class XD integreret forstærker. Denne enhed er en del af vores nye '8' -serie, som hæver Cambridge Audio op til nye lydniveauer, hvilket er en del af vores kontinuerlige udvikling af Azur-serien. Vi håber, du bliver tilfreds med produktet og får glæde af det i mange år.

Til 840A har vi udviklet mange nye kredsløb og komponenter, og mange af de nye dele er specielt designet til denne model. Der er endda udviklet en unik egenskab ved Cambridge Audios patentanmeldte forstærkertopologi, der kaldes for Class XD™, og som kan fjerne overgangsforvrængning ved lave signalniveauer.

Med denne teknologi oprettes et område med ren klasse-A-drift, hvor overgangszonen ellers ville være. Det skal ikke forveksles med klasse AB, som giver et mindre klasse A-område på bekostning af en højere forvrængning, så snart signalniveauerne bevæger sig uden for området. Class XD-kredsløbet fjerner ikke blot overgangsforvrængningen fra nulgenmængespunktet, men reducerer også forvrængningen i de øvrige dele af forstærkerens udgangsområde. En hvidbog om denne teknologi findes på vores webside: [www.cambridge-audio.com](http://www.cambridge-audio.com).

Bemærk venligst, at på grund af Class XD-teknologien kører 840A en anelse varmere end en almindelig klasse B/AB-forstærker, og ventilationshullerne øverst på enheden må derfor ikke blokeres.

Blandt andre funktioner kan nævnes anvendelse af præcisionsnetværk af modstande og omskiftere til styring af lydstyrke og balance i stedet for de mere almindelige systemer i fast form eller med volumenpotentiometer. Lydstyrken kan kontrolleres i trin á 1 dB over det meste af området og sikrer dermed en meget fin styring, et nøjagtigt logaritmisk princip og en fantastisk nøjagtig kanalbalance. Indgangsskift sker ligeledes med omskiftere af høj kvalitet.

840A har desuden separate sekundærviklinger på transformeren til venstre og højre kanal, dobbeltensrettere og separate PSU'er til dual mono-drift af venstre og højre effektforstærker. En separat transformator leverer forforstærkningen og gør dermed effektivt 840A til en kombination af for- og effektforstærker i en enkelt kasse.

Indgang 1 er en symmetrisk indgang der med XLR'er giver optimal præstation med udstyr såsom den matchende 840C upsampling-cd-afspiller, der har symmetriske udgange.

En helt ny indkapsling er blevet designet, hvor omfattende strukturel strengthed er kombineret med omhyggelig dæmpning og styring af den akustiske resonans. Den flotte og brugervenlige Azur Navigator-fjernbetjening giver fuld kontrol over forstærkeren.

Vi har desuden tilføjet mange nye funktioner, blandt andet understøttelse af brug i flere rum (flerrumssystemer). Ved at tilslutte en eller flere eksterne Incognito-tastaturer fra Cambridge Audio og en strømforsyningsenhed kan forstærkeren blive til en hub i et enkelt flerrumssystem. Desuden er der indgang/udgang til kontrolbus, indgang til IR-emitter og RS232-styring for at gøre det lettere at integrere denne enhed i specialinstallationer, hvis man ønsker det.

Forstærkeren bliver ikke bedre end det system, den er tilsluttet. Gå ikke på kompromis med kildeudstyr, højtalere eller kabler. Vi anbefaler naturligvis især modeller fra Cambridge Audio Azur-serien. Disse er udviklet efter nøjagtigt samme standarder som denne forstærker. Forhandleren kan også levere fremragende kvalitetskabler fra Cambridge Audio, så dit system kan udnytte sit fulde potentiale.

Og tak fordi du vil bruge tid på at læse denne manual. Vi anbefaler, at du gemmer den til fremtidig brug.

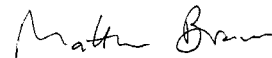

Matthew Bramble  
Teknisk direktør

## SIKKERHEDSFORANSTALTNINGER

### Kontrol af netspændingen

Af hensyn til din egen sikkerhed bedes du gennemlæse nedenstående instruktioner omhyggeligt, inden du begynder at forbinde denne enhed til ledningsnettet.

Kontrollér bag på enheden, at den korrekte netspænding er angivet. Kontakt din forhandler, hvis forsyningsnettets spænding er en anden.

Denne enhed er konstrueret til kun at fungere med den netspænding og -type, der er angivet på enhedens bagpanel. Ved forbindelse til andre strømkilder kan enheden blive beskadiget.

Dette udstyr skal være slukket, når det ikke er i brug, og må ikke bruges, medmindre det er korrekt jordforbundet. For at forebygge risikoen for elektrisk stød må enhedens dæksel (eller bagpanel) ikke tages af. Der findes ingen dele indvendigt, som kan repareres af brugeren. Reparationer skal overlades til uddannede reparatører. Hvis ledningen er forsynet med et formstøbt netstik, må enheden ikke anvendes, hvis sikringsholderen af plast ikke er sat på. Hvis du har mistet sikringsholderen, skal en tilsvarende bestilles hos din forhandler af Cambridge Audio-produkter.

Lynet med pilehovedet i den ligesidede trekant skal advare brugeren om uisoleret 'farlig spænding' inden i produktets indkapsling, som kan være tilstrækkelig stor til at udgøre en risiko for elektrisk stød.



Udråbstegnet i den ligesidede trekant skal gøre brugeren opmærksom på vigtige betjenings- og vedligeholdelsesinstruktioner i de håndbøger, der hører til apparatet.

Dette produkt overholder lavspændingsdirektivet (73/23/EØF) og EMC-direktivet (89/336/EØF), når det anvendes og installeres i overensstemmelse med denne manual. Hvis disse direktiver fortsat skal overholdes, må der kun anvendes tilbehør fra Cambridge Audio sammen med dette produkt, og reparationer skal overlades til uddannede reparatører.



Den overstregede skraldebøtte er den Europæiske Unions symbol for separat indsamling af elektrisk og elektronisk affald. Dette produkt indeholder elektrisk og elektronisk udstyr, som skal genbruges eller genindvindes og ikke må kasseres sammen med usorteret almindeligt affald. Indlever venligst enheden eller kontakt den autoriserede forhandler, som du har købt dette produkt af, hvis du ønsker mere information.



## VIGTIGE SIKKERHEDSINSTRUKTIONER

Brug venligst et øjeblik på at gennemlæse disse anvisninger, inden du installerer din forstærker. Ved at følge anvisningerne vil du optimere produktets ydeevne og forlænge dets levetid. Vi anbefaler, at du følger alle instruktioner og advarsler og gemmer manualen til fremtidig brug.

Forstærkeren er konstrueret som klasse 1 og skal tilsluttes en stikkontakt med en jordforbindelse.

Der skal være ventilation til enheden både foroven og forneden. Den må ikke placeres på et tæppe eller en anden blød overflade. Luftindtag og andre gitter på under- og oversiden må ikke være blokeret. Anbring ikke forstærkeren i et lukket område som for eksempel en reol eller et kabinet.

Produktet må ikke installeres tæt på varmekilder som radiatorer, ovne og andre apparater (herunder forstærkere), som producerer varme.

Der må ikke blokeres for sikkerhedsfunktionen i det polariserede stik eller jordstikket. Et polariseret stik har to stikben, hvor det ene er bredere end det andet. Et jordstik har to stikben og en tredje jordgren. Det brede stikben eller tredje jordgren er sikkerhedsforanstaltninger. Hvis det medfølgende stik ikke passer i stikkontakten, så få en elektriker til at udskifte den ukurante stikkontakt.

**ADVARSEL!** For at forebygge risikoen for brand eller elektrisk stød må forstærkeren ikke udsættes for regn, fugt, vanddryp, sprøjt eller andre væsker. Genstande med vand i (fx vaser) må ikke placeres oven på den. Sluk straks for forstærkeren, tag stikket ud af stikkontakten, og kontakt forhandleren, hvis der er trængt vand ind i den.

Sørg for, at der ikke falder småting gennem ventilationsgitterne. Sluk straks for forstærkeren, tag stikket ud af stikkontakten og kontakt forhandleren, hvis det sker.

Anbring ikke strømkablet på en sådan måde, at man kan træde på det, eller det kan beskadiges af ting i nærheden.

Sluk på bagpanelet for at slukke helt for enheden. Tag stikket til forstærkeren ud af stikkontakten, hvis den ikke skal bruges i længere tid. Tag stikket til forstærkeren ud af stikkontakten under tordenvejr.

Rengør forstærkeren ved at tørre kabinettet af med en fugtig, fnugfri klud. Brug ikke rengøringsmidler, der indeholder alkohol, ammoniak eller slibemidler. Spray ikke med aerosoler på eller i nærheden af forstærkeren.

Forstærkeren kan ikke repareres af brugeren. Forsøg aldrig at reparere, adskille eller ombygge forstærkeren, hvis der ser ud til at være fejl ved den. Reparation er påkrævet, hvis for eksempel netledningen eller -stikket er beskadiget, hvis der er trængt væske ind i eller faldet ting ned i forstærkeren, eller hvis den har været udsat for regn eller fugt, ikke fungerer normalt eller er blevet tabt. Hvis denne sikkerhedsregel tilsidesættes, kan det medføre kraftigt elektrisk stød.

Forstærkeren skal placeres på en solid og plan overflade. Pladespillere og CRT-tv'er bør ikke placeres i nærheden af forstærkeren på grund af spredte magnetfelter og den dermed forbundne interferens.

## FORBINDELSER PÅ BAGPANELET

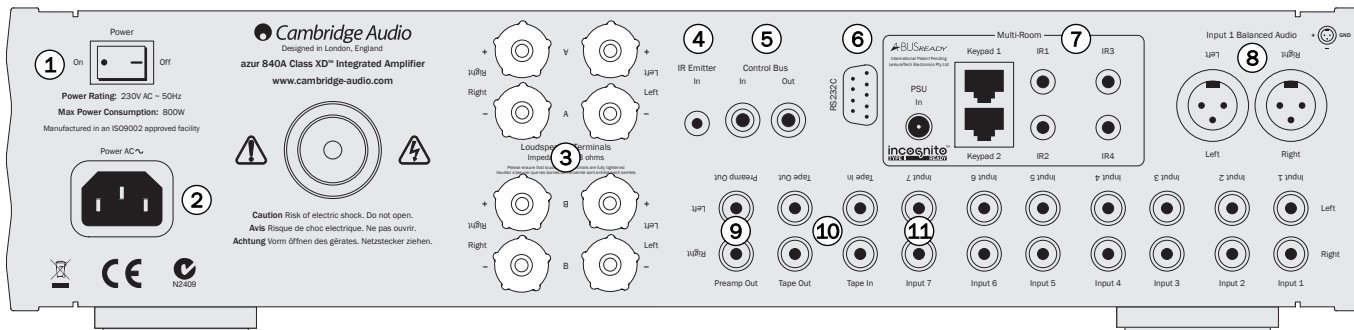

### ① Tænd-/slukknop

Bruges til at tænde og slukke for enheden.

### ② Vekselstrømsstik

Når alle tilslutninger til forstærkeren er oprettet, sættes vekselstrømskablet i en stikkontakt. Tænd derefter for enheden. Forstærkeren er nu klar til brug.

### ③ Højtalerterminaler

Der er to sæt højtalerterminaler; A (hovedhøjtalers terminaler) og B (sekundære højtaleres terminaler). Begge højtalersæt kan til- og frakobles. Forbind kablerne fra venstre kanalhøjttaler til terminalerne LEFT + og -. Forbind på samme måde kablerne fra højre kanalhøjttaler til terminalerne RIGHT + og -. I begge tilfælde er den røde terminal den positive udgang, og den sorte er den negative udgang.

Vær omhyggelig med at sikre, at ingen løse kabelender kan kortslutte højtalervedgangene. Kontrollér, at højtalerterminalerne er spændt fuldstændigt, så der opnås god elektrisk forbindelse. Hvis skrueskruerne er løse, kan det påvirke lyd kvaliteten.

**150** Azur Class XD integreret forstærker

**Bemærk:** Hvis du bruger ét par højtalere, skal du bruge højtalere med en nominal impedans på mellem 4 og 8 ohm. Hvis du bruger to par højtalere, skal du bruge højtalere med en nominal impedans på mellem 6 og 8 ohm.

### ④ IR-emitter (infrarød emitter) ind

Gør det muligt for forstærkeren at modtage modulerede IR-kommandoer fra flerrumssystemer. Kommandoer, der modtages her, loopes ikke ud af kontrolbussen. Afsnittet om specialinstallationer indeholder flere oplysninger.

### ⑤ Kontrolbus

**Ind** - Gør det muligt for forstærkeren at modtage umodulerede kommandoer fra flerrumssystemer eller andre komponenter.

**Ud** - Loop out for kontrolbuskommandoer til en anden enhed. Gør det også muligt for 840A at styre visse Cambridge Audio-enheder.

## ⑥ RS232C

RS232C-porten giver mulighed for ekstern seriel styring af 840A i forbindelse med anvendelse i specialinstallationer. Et komplet kommandosæt fås på Cambridge Audios webside [www.cambridge-audio.com](http://www.cambridge-audio.com). Denne port kan også bruges af servicepersonale fra Cambridge Audio til softwareopdateringer.

## ⑦ A-BUS™ Ready/Incognito Ready™ flerrumsudgange

**PSU** - Forbind en Incognitio PS10 til at strømforsyne de tilsluttede flerrumstastaturer-/højtalere.

**Tastatur 1/2** - Forbind et eller to Incognitio A-BUS KP10-tastaturer (eller andre A-BUS-kompatible tastaturer) med anvendelse af et CAT5/5e-kabel. Incognitio AS10 aktive højtalere til loftsmontage kan også tilsluttes her.

**IR** - Fire IR-udgange til fjernbetjening af kildeudstyr.

Afsnittet om flerrumssystemer i denne manual indeholder flere oplysninger om forbindelser og opsætninger.

## ⑧ Indgang 1 symmetrisk audio

Indgang 1 har enten usymmetriske (phono/RCA) eller symmetriske (XLR) forbindelser. Begge typer kan anvendes, men ikke samtidigt. Den symmetriske forbindelse er løsningen, der giver bedre kvalitet, og som afviser støj og interferens, når den anvendes sammen med andet udstyr, der understøtter denne funktion. Et XLR-stik er forbundet til stikben 1 - jord; stikben 2 - strømførende (ligefaset); stikben 3 - ikke-strømførende (faseinverteret).

Når du bruger enten den symmetriske eller usymmetriske indgang, skal du sikre, at der ikke er tilsluttet nogen kabler eller udstyr til den ubrugte indgang, da det kan forringe driften. Den ubrugte indgang skal og bør ikke afsluttes.

## ⑨ Preamp Out

Forbind disse stik til indgangene på en eller flere eksterne effektforstærkere eller en aktiv subwoofer osv.

## ⑩ Tape In/Out

Forbind en båndoptager til de analoge udgangsstik på en MiniDisc, en bærbar digital musikafspiller eller en cd-optager med anvendelse af et forbindelseskabel fra optagerens Line Out-stik til forstærkerens Tape In-stik.

Indgangskredsløbet til optagere på 840A er af "monitortypen" og adskiller sig fra de øvrige 7 indgange. For de 7 normale indgange vil den kilde, der er valgt til afspilning, blive udsendt af udgangen Tape Out til optagelse. Den kilde, der aktuelt afspilles og eventuelt optages, vises derefter på frontpanelets display.

Når Tape Input er valgt, vises dog en massiv cirkel ved siden af TAPE MON for at angive, at Tape Input nu afspilles, mens en anden kilde sendes ud af Tape Out til optagelse. Optagekilden vises også med en massiv cirkel ved den valgte indgang og kan ændres, ved at man trykker på de øvrige kildeknapper. Tryk blot igen på knappen Tape Mon for at slukke for Tape Monitor.

Denne funktion er mest nyttig, hvis der anvendes analoge kassettebåndoptagere med 3 hoveder, som gør det muligt at afspille det signal, der optages, direkte fra båndet (via et tredje hoved) samtidig med optagelsen. Det er herefter muligt at skifte mellem tændt og slukket Tape Monitor-indgang, så man kan sammenligne det originale og det optagede signal direkte i realtid. Det giver mulighed for at lave justeringer af båndoptagerens optagelsesparametre (find flere oplysninger i manualen til den analoge kassettebåndoptager).

## ⑪ Indgang 1-7

Disse indgange passer til enhver form for "linjekildeudstyr", såsom en cd-afspiller, DAB- eller FM/AM-radio osv.

**Bemærk:** Disse indgange er kun beregnet til analoge audiosignaler. De må ikke tilsluttes den digitale udgang på en cd-afspiller eller andet digitalt udstyr.

## KNAPPER PÅ FRONTPANELET

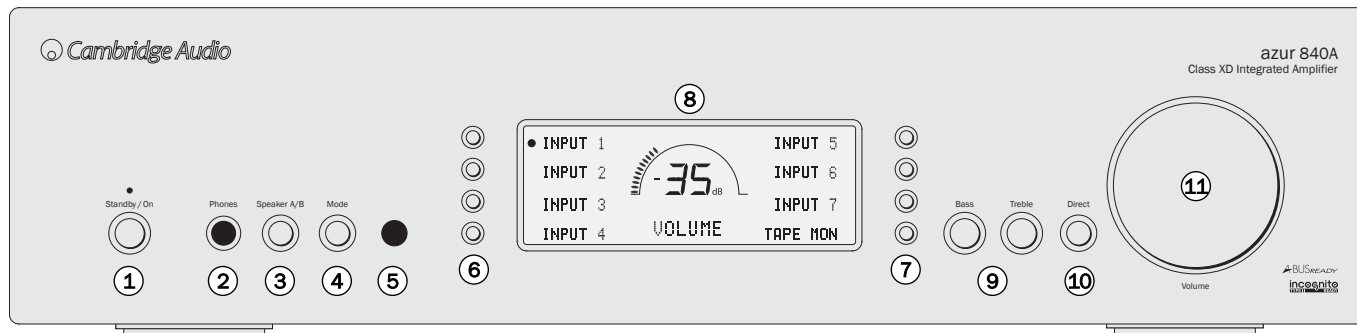

### ① Standby/On

Skifter mellem standby (vises med en svagt lysende lysdiode) og On (vises med en kraftigt lysende lysdiode). Standby er en lavstrømsindstilling, hvor strømforbruget er mindre end 10 watt. Enheden bør være i standby, når den ikke er i brug.

### ② Phones

Bruges til tilslutning af stereohovedtelefoner med et ¼" jackstik. Hovedtelefoner med en impedans på mellem 32 og 600 ohm anbefales. Når der tilsluttes hovedtelefoner, slukker højtalerskifterne for højtalere (A og B).

### ③ Speaker A/B

Tryk for en gennemgang af de højtalersæt, der er tilsluttet højtalerterminalerne på bagpanelet (højtalersæt A, B eller A og B). Denne funktion kan bruges, hvis man ønsker at lytte til et ekstra sæt højtalere i et andet rum.

Vær opmærksom, når du vælger højtalere, hvis der skal bruges to højtalere på hver kanal. Hvis den kombinerede modstand målt mellem højtalerterminalerne er for lav, går forstærkeren muligvis ikke ud af standby, før en passende belastningsmodstand registreres. Afsnittet om CAP5 i denne manual indeholder flere oplysninger.

**Bemærk:** Hvis du bruger ét par højtalere, skal du bruge højtalere med en nominal impedans på mellem 4 og 8 ohm. Hvis du bruger to par højtalere, skal du bruge højtalere med en nominal impedans på mellem 6 og 8 ohm.



## ④ Mode

Tryk for at skifte mellem indstilling af volumen og balance. Tryk og hold knappen nede for at komme ind i systemkonfigurationsmenuen for 840A.

## ⑤ Indfrarød sensor

Modtager IR-kommandoer fra den medfølgende Azur fjernbetjening. Der skal være en tydelig, uhindret synslinje mellem fjernbetjeningen og sensoren.

## ⑥ & ⑦ Knapper til valg af indgang

Tryk på den relevante knap til valg af indgang for at vælge den kildekomponent, du ønsker at lytte til (fremhæves med en massiv cirkel på displayet). Det valgte signal sendes også til Tape Out-stikkene og kan derfor optages. Indgangen bør ikke ændres under afspilning, men det optagede signal kan dog kontrolleres med indgangen Tape Mon.

## ⑧ Display

Et LCD-display, der bruges til betjening af 840A. Afsnittet 'Betjeningsvejledning' og 'Forstærkeropsætning' i denne manual indeholder mere information.

## ⑨ Bas og diskant

Tryk for at udløse knappen og roter derefter for at finjustere lydens tonemæssige balance.

## ⑩ Direct

Denne knap giver lydsignalet en mere direkte vej til forstærkerens forstærkningstrin ved at omgå tonestyingskredsløbene og dermed få den reneest mulige lyd kvalitet.

## ⑪ Lydstyrke

Bruges til at hæve/sænke lyd niveauet fra forstærkerens udgange. Denne knap påvirker højtalernes, forforstærkerens og hovedtelefonernes lyd niveau. Den påvirker ikke Tape Out-forbindelserne. Det anbefales, at lyd styrkeknappen drejes helt om mod uret, inden der tændes for forstærkeren.

Lyd styrkeknappen bruges også til navigering i systemkonfigurationsmenuerne for 840A på frontpanelets display.

**Læs afsnittet 'Betjeningsvejledning' i denne manual for at få flere oplysninger om nogle af disse knappers funktioner.**

## FJERNBETJENING

840A leveres med en Azur Navigator-fjernbetjening, der kan bruges til at betjene både denne forstærker og cd-afspillere fra Cambridge Audio Azur-serien. Sæt de medfølgende AAA-batterier i for at aktivere fjernbetjeningen.

Fjernbetjeningen til 840A/C har en knap til forstærkerkontrol, som - når der trykkes på den - sætter fjernbetjeningen i forstærkermodus, så den kan bruges til betjening af 840A. Når der trykkes på knappen, tændes lysdioden i 7 sekunder (for at vise, at forstærkermodus er aktiveret) og blinker derefter, når der trykkes på en af forstærkerknapperne med cirkel omkring. Alle andre fjernbetjeningsknapper er inaktive i forstærkermodus.

De funktioner, der er relevante for forstærkeren, beskrives i nedenstående.

### Standby/On

Skifter forstærkeren mellem at være tændt og i standby.

### Numeriske knapper 1-8

Tryk for at ændre indgangskilden til forstærkeren. Knap 8 skifter mellem Tape Monitor til/fra.

### Mode

Tryk for at skifte mellem indstilling af volumen og balance.



### Mute

Slår lyden fra på forstærkeren. Mute er angivet ved, at MUTE vises, og lydstyrkeniveauet erstattes af to blinkende streger på displayet. Tryk på knappen igen for at slå lyden til.

### Lydstyrke

Hæver eller sænker lydstyrken på forstærkerudgangen.

### Speaker A/B

Tryk for en gennemgang af de højtalersæt, der er tilsluttet højtalerterminalerne på bagpanelet (højtalersæt A, B eller A og B).

### Lys (Bright)

Justerer baggrundsbelysningen på frontpanelets display; kraftigt, svagt eller slukket.

Tryk igen på knappen til forstærkerkontrol for at afslutte forstærkermodus (og vende tilbage til cd-modus). Lysdioden tændes i 1 sekund.

## FORBINDELSER

Vi har i konstruktionen af vores forstærkere forsøgt at inkludere funktioner, der gør det muligt at tilslutte systemet på flere forskellige måder. Funktioner som for eksempel højttaler Pre-Out- og højttaler B-forbindelser betyder, at du på en fleksibel måde kan konfigurere dit system efter dine egne behov. Nedenstående diagrammer er udarbejdet for at gøre tilslutningen nemmere.

### Grundlæggende tilslutning

Nedenstående diagram viser den grundlæggende tilslutning af din forstærker til en cd-afspiller og et sæt højttalere.

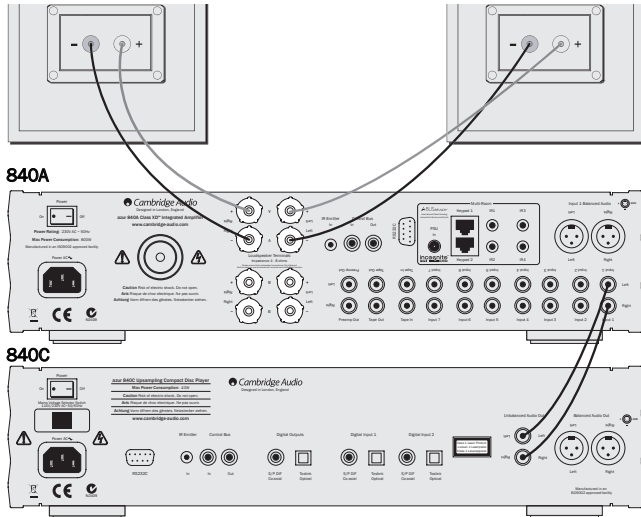

### Tilslutning af båndoptager

Nedenstående diagram viser, hvordan du forbinder forstærkeren til en båndoptager eller en anden kilde med en optage- og monitorforbindelse.

Bemærk venligst, at ingen af tape loop-udgangene kan bruges (da de begge er samme signal parallelt).

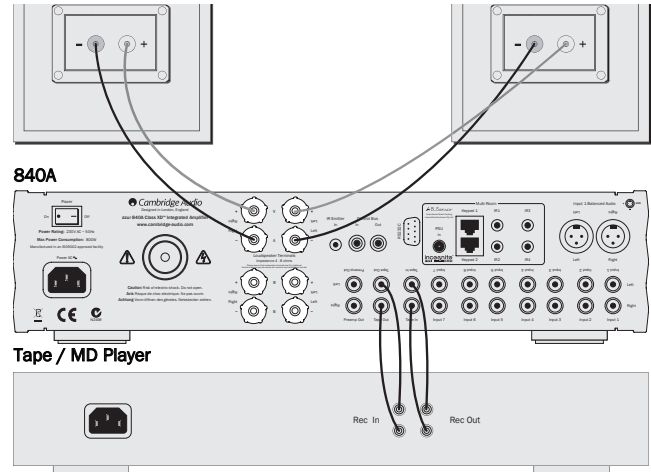

## FORBINDELSER (FORTSAT)

### Forbindelser til højttaler B

Forbindelserne til højttaler B på bagsiden af forstærkeren gør det muligt at anvende et ekstra sæt højttalere, for eksempel i et andet rum. Du kan bruge knappen Speaker A/B på frontpanelet til at tænde og slukke for dette ekstra sæt højttalere.

**Bemærk:** Hvis du bruger to par højttalere, skal du bruge højttalere med en nominal impedans på mellem 6 og 8 ohm.

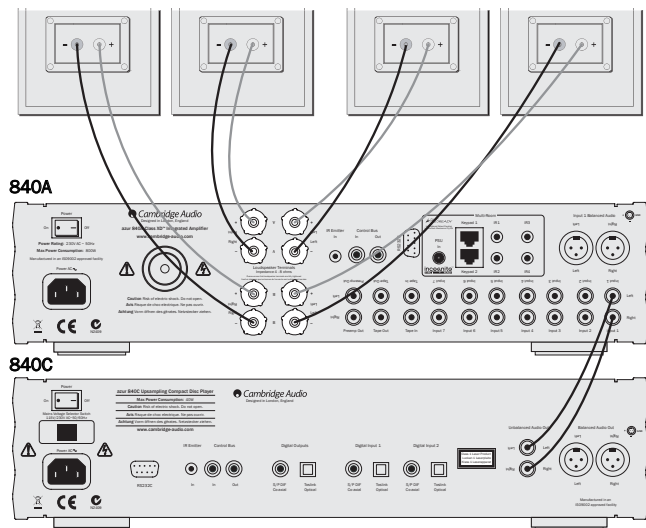

### Pre-Out-forbindelser

Pre-Out-stikkene er beregnet til tilslutning til indgangsstikkene på en effektforstærker eller en aktiv subwoofer. Nedenstående diagram viser, hvordan forstærkeren forbindes til en aktiv subwoofer via Line In-indgangene på subwooferen.

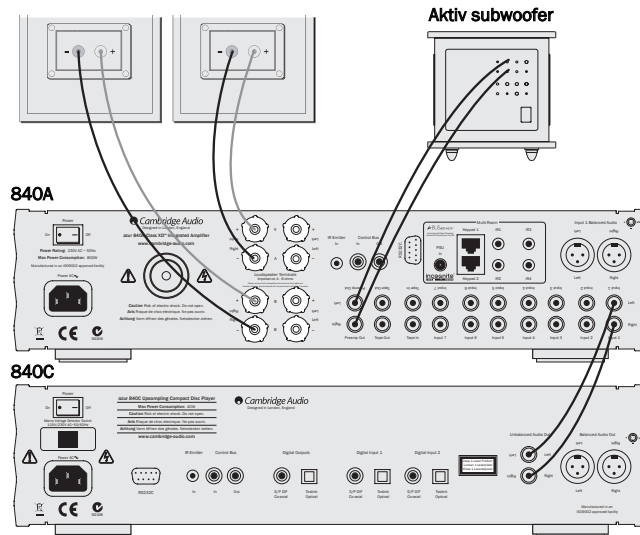

## Symmetriske audioforbindelser

Nedenstående diagram viser, hvordan du tilslutter 840A til en 840C upsampling cd-afspiller med anvendelse af de symmetriske audioindgange via XLR-stikkene med tre ben (bemærk: 840A kan også tilsluttes kilder med symmetriske udgange, der ikke er fra Cambridge Audio).

Symmetriske forbindelser i et audiosystem er konstruerede til at afvise elektrisk støj fra strømledninger osv. samt effekterne af støjstrømme,

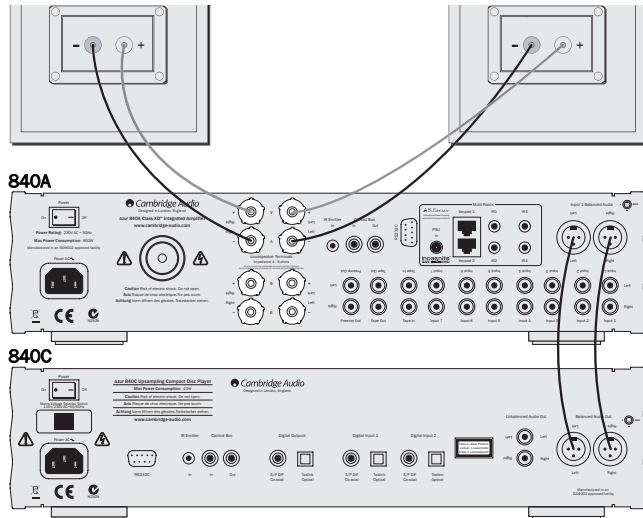

der flyder via jordforbindelser. Grundprincippet i en symmetrisk sammenkobling er at få det ønskede signal ved hjælp af subtraktion og med anvendelse af en 3-delt kabelforbindelse. Et signalkabel (det strømførende eller ligefasede) overfører det normale signal, mens det andet (det ikke-strømførende eller faseinverterede) overfører en inverteret version. Den symmetriske indgang registrerer forskellen mellem de to linjer for at give det ønskede signal. Eventuelle støjspændinger, der forekommer identiske på begge linjer (disse kaldes for common-mode-signaler), annulleres ved subtraktionen. En anden fordel er, at forbindelsen effektivt overfører to gange signalniveauet og dermed forbedrer signal/støj-forholdet.

840A og 840C er konstrueret til at fungere med maksimal ydeevne, når en symmetrisk sammenkobling anvendes; du bør anvende stereo-XLR til XLR-sammenkoblinger af høj kvalitet.

## BETJENINGSVEJLEDNING

840A har et specialfremstillet display på forsiden af enheden, der viser den aktuelle status og giver adgang til systemkonfigurationsmenuerne for 840A. Her kan du justere forstærkerens afspilningsindstillinger, så de passer til dine personlige præferencer. Det er nemt at navigere i menuet og betjene det. Det gøres blot ved hjælp af knapperne til valg af indgang, når du skal aktivere (massiv cirkel) eller deaktivere (ingen cirkel) en funktion og ved hjælp af lydstyrkeknappen, som øger/reducerer indstillingerne.

### Lydstyrke

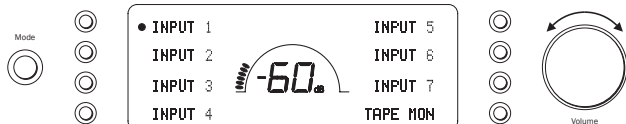

Juster med lydstyrkeknappen på frontpanelet (eller med anvendelse af fjernbetjeningen). Displayet vil vise ændringen i lydstyrken i decibel (dB). '0dB' angiver maksimumlydstyrke, mens lavere lydstyrkeindstillinger går ind i det negative område. Dette kan desuden ændres til lydstyrkeenheder (0-72) i systemkonfigurationsmenuen.

### Speaker A/B

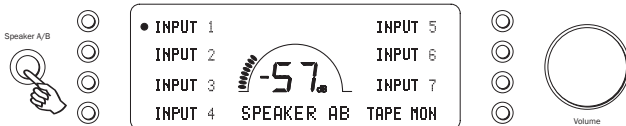

Tryk på knappen Speaker A/B for en gennemgang af de højtalersæt, der er tilsluttet via bagpanelet: højtalersæt A, B eller A og B.

### Balance

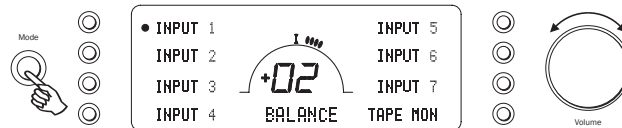

Tryk på knappen Mode for at åbne Balance. BALANCE vises på displayet og kan justeres med lydstyrkeknappen. Tryk igen på knappen Mode for at vende tilbage til lydstyrkeindstilling eller vent 5 sekunder, indtil 840A automatisk forlader Balance.

### Bas og diskant

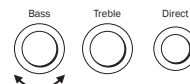

Med disse knapper kan du finjustere lydens tonemæssige balance. Tryk for at udløse knappen og roter derefter for at justere (tryk knappen ind igen, når den ønskede indstilling er fundet). Når disse knapper står i midterste position, har de ingen effekt.

Knapperne regulerer kun lyden igennem højtalersæt og Pre-Out-stikkene - de påvirker ikke de signaler, der sendes igennem Tape Out-forbindelserne. Med en cd af høj kvalitet og et godt system er disse knapper unødvendige og kan derfor slukkes helt med Direct-knappen. Dermed fjernes de fuldstændig fra signalvejen og giver maksimal gengivelsesnøjagtighed. Hvis optagelsen er af ringe kvalitet, eller andre faktorer påvirker lyd kvaliteten, kan det være nødvendigt at justere bas og diskant for at kompensere.

## FORSTÆRKEROPSÆTNING

840A har mange avancerede indstillinger, der gør det muligt at konfigurere enhedens anvendelse, så det passer til brugerens ønsker. Indgangene kan navngives, så det afspejler de faktiske kildeenheder, som du har, og hver indgang kan trimmes, så de er ens for så vidt angår lydstyrken, når du skifter mellem dem og andre funktioner.

### Ændring af indgangsnavne/kildenavne



Tryk i 4 sekunder på den relevante knap til valg af indgang for at ændre indgangens navn. Hvis Indgang 1 for eksempel er en cd-afspiller, kan du give den navnet "CD" osv. Du vælger bogstaver ved at dreje lydstyrkeknapen gennem de tilgængelige tegn. Tryk på VENSTRE eller HØJRE for at vælge det tegn, du vil redigere. Tryk på EXT CHAR for at komme til et udvidet tegnsæt. Tryk på OK for at bekræfte og afslutte menuen for ændring af indgangsnavn.

### Systemkonfigurationsmenu

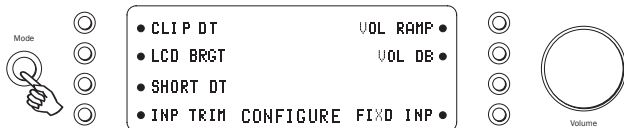

Tryk på knappen Mode og hold den nede for at åbne systemkonfigurationsmenuen. Menupunkterne er Clip detector (registrering af amplitudebegrænsning), LCD brightness (displayets lysstyrke), Speaker short detector (registrering af højtalerkortslutning), Input gain trim (indgangsforstærkertrimning), Volume ramp (sænkning

af lydstyrke), Volume display (visning af lydstyrke) og Fixed input gain (fast indgangsforstærkning). Tryk igen på knappen Mode for at forlade systemkonfigurationsmenuen og dens undermenuer.

### Clip detector / Speaker short detector

Læs afsnittet 'CAP5' i denne manual med mere information om funktionerne Clip detector og Speaker short detector i 840A, da begge kan aktiveres (dette er standard) eller deaktiveres.

### LCD brightness

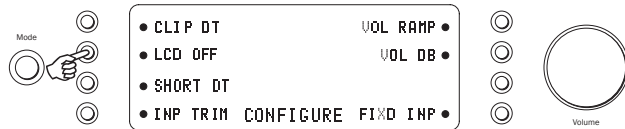

Tryk i systemkonfigurationsmenuen på LCD-knappen for at bladre gennem indstillingerne kraftigt/svagt/slukket til frontpanelets display. Tryk på knappen Mode for at afslutte.

### Volume ramp

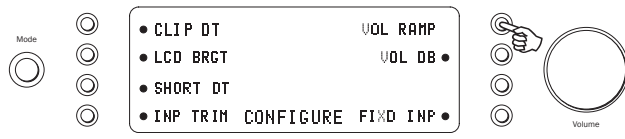

840A sænker automatisk lydstyrken, når enheden går i standby, og hæver lydstyrken, når standby forlades. Tryk på knappen VOL RAMP i systemkonfigurationsmenuen for at deaktivere denne funktion. Tryk på knappen Mode for at afslutte.

## FORSTÆRKEROPSÆTNING (FORTSAT)

### Volume display

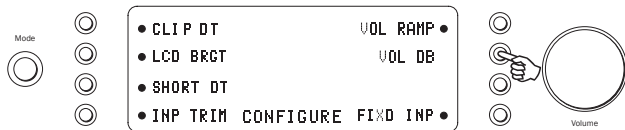

Vælg VOL DB i systemkonfigurationsmenuen, hvis du ønsker at ændre visningen af lydstyrken fra decibel (-84 til 0 dB) til vilkårlige lydstyrkeenheder (0 til 72 enheder). Tryk på knappen til valg af indgang for at deaktivere visning af lydstyrke i decibel. Tryk på knappen Mode for at afslutte.

### Input gain trim

De relative indgangsniveauer kan justeres ved hjælp af forstærkningstrimming. Dermed kan de hver især justeres, så alle er ens for så vidt angår den gennemsnitlige lydstyrke, når du skifter mellem dem. Vælg den kilde, der har den højeste lydstyrke, og trim niveauet, indtil det passer til de øvrige kilders opfattede gennemsnitsniveau. Gentag denne proces, hvis også andre kilder forekommer at være højere end gennemsnittet.



Vælg INP TRIM i systemkonfigurationsmenuen for at vælge indgangsforstærkertrimning for hver kilde. Vælg den ønskede indgang og brug lydstyrkeknappen til at indstille forstærkningen på mellem 0 og -12 dB (hvis lydstyrken er indstillet meget lavt, er det tilgængelige indstillingsområde begrænset). Tryk på knappen Mode for at afslutte.

**160** Azur Class XD integreret forstærker

### Fixed level inputs

Alle indgange på 840A kan indstilles til en fast forstærkning. Når en sådan indgang vælges, vil forstærkningen automatisk blive denne værdi og vil ikke kunne justeres med lydstyrkeknappen. Denne funktion gør det muligt at bruge 840A som stereoforstærker (kun for den valgte indgang). 840A kan for eksempel ud over at fungere som ren stereoforstærker også forstærke forreste venstre og højre kanal i en surroundopsætning med en AV-receiver, der giver forstærkning til de øvrige kanaler og styrer den overordnede lydstyrke i systemet.

Når du lytter i stereo, så brug 840A og de tilsluttede stereokilder, som du normalt ville - så får du den bedst mulige lyd kvalitet. Hvis det drejer sig om surroundlyd, så vælg den faste linjeindgang, som du har valgt på 840A, og brug derefter AV-receiveren til at styre lydstyrken, vælge de tilsluttede surroundkilder osv. Du kan eventuelt vælge at omdøbe den faste linjeindgang til "A/V-funktion" eller lignende på 840A. Lav nedenstående forbindelser. Venstre og højre forforstærkerudgang på AV-receiveren skal tilsluttes den faste forstærkningsindgang, der er valgt på 840A. Da forstærkningen kan fastsættes på en hvilken som helst værdi, er det nemt at tilpasse niveauet i 840A til niveauet i andre AV-kanaler.

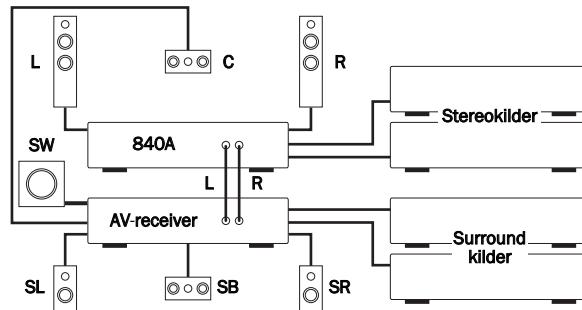



# 840A Class XD integreret forstærker

Vælg FIXED INP i systemkonfigurationsmenuen for at vælge en fast lydstyrke for en kilde:

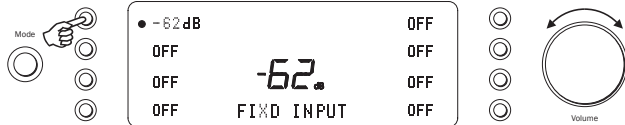

Vælg den ønskede indgang og indstil den faste forstærkning ved hjælp af lydstyrkeknappen (indstillingen OFF deaktiverer ikke indgangen, men gør indgangsforstærkningen afhængig af lydstyrkeknappen, og dette er standardindstillingen). Når en kilde har en fast indgang, er balancen altid indstillet til neutral. Tryk på knappen Mode for at afslutte.

## On/Off control menu

Når 840A går i standby eller forlader standby, kan den automatisk aktivere og deaktivere andre tilsluttede modeller fra Cambridge Audio Azur-serien, som har kontrolbusstik. For at dette kan fungere skal enhederne være forbundet (se diagrammet) med RCA-/phonoledninger. Stikkene har farvekoden orange på bagpanelerne på kompatible Azur-modeller. Loopout fra 840A Control Bus Out til Control Bus In på en anden Azur-model (fx 840C). Fortsæt om nødvendigt sammenkædningen til andre Azur-modeller.

Tryk på knappen Standby/On, mens der er tændt for 840A, og hold knappen nede, indtil ON/OFF CTR vises på displayet:

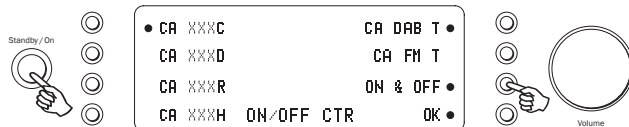

Vælg de tilsluttede Azur-modeller ved at trykke på den tilsvarende knap til valg af indgang. For eksempel CA XXXC for en Azur cd-afspiller (540C V2, 640C V2), CA XXXD for en Azur dvd-afspiller, CA DAB T for en Azur DAB-tuner osv.

Tryk på ON & OFF for at bladre i indstillingerne for ON (tænder kun for alle Azur-enheder), OFF (sætter kun alle Azur-enheder i standby) eller ON & OFF (tænder for alle Azur-enheder og sætter dem i standby). Tryk på OK for at bekræfte og afslutte.

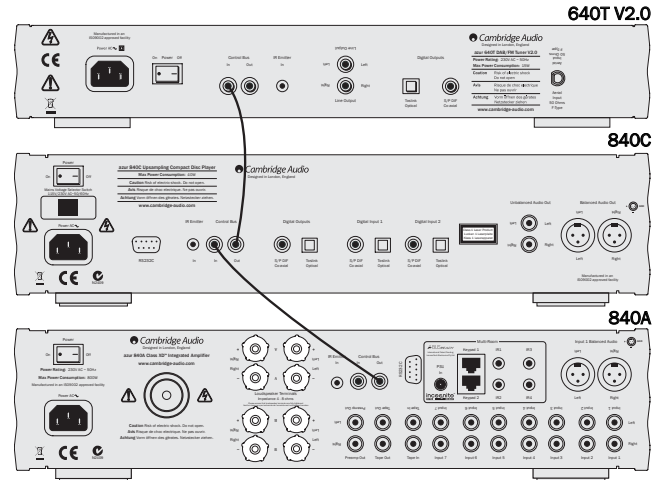

## FLERRUMSSYSTEMER

840A har Incognito Ready™ / A-BUSTM Ready-udgange, som giver mulighed for installation af flerrumssystemer. Et eller to forstærkertastaturer kan tilsluttes i forstærkeren (med anvendelse af et Cat5/5e-kabel og RJ45-stik), så man får flerrumsl lyd i et eller to sekundære rum eller zoner. Tastaturerne får strøm af en ekstern PSU (også nødvendig) via Cat5/5e-kabler, og der er ikke brug for netttilslutning i de sekundære rum.

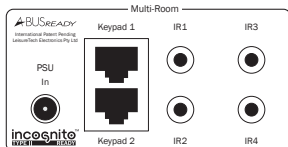

840A er Incognito Ready Type II, hvilket betyder, at tastaturerne kan bruges uafhængigt af forstærkeren for så vidt angår lydstyrke/bas/diskant; kan tændes og slukkes uafhængigt og desuden afspilles til en anden kilde end den, der aktuelt er valgt på forstærkeren. Begge tastaturer kan dog kun afspille samme kilde.

A-BUS er en standard, som giver mulighed for kompatibilitet mellem forskellige producenters udstyr, så A-BUS-kompatible tastaturer fra andre producenter kan anvendes. Hvis vores egne Incognito KP10-tastaturer bruges, får man nogle ekstra funktioner, for eksempel muligheden for at skifte kilde på forstærkeren fra tastaturet.

For at kunne styre dit kildeudstyr fra eksterne rum tilsluttes en IR-emitter (IR10) i en af IR-udgangene bag på forstærkeren og forbindes derefter via kildeenhedens IR-vindue. På vores egne produkter, som har IR-emitter-indgange, kan du også bruge en minijack til minijack-ledning. Kommandoer, der modtages af tastaturerne, kan herefter sendes tilbage til kildeudstyret via forstærkeren.

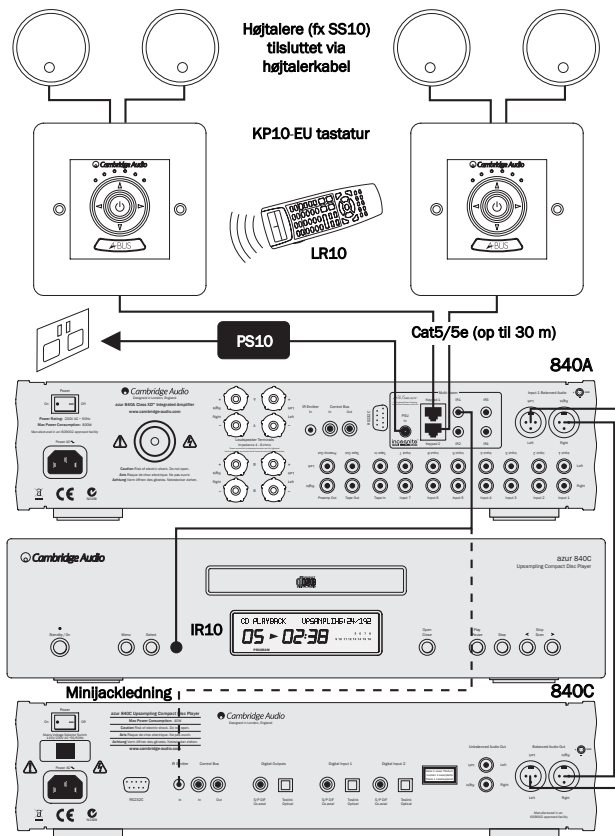

Det er derefter muligt at styre kildeudstyret fra de eksterne rum med anvendelse af kildeudstyrets egne fjernbetjeninger eller via en indlæringsfjernbetjening. Incognito LR10 kan fuldt ud styre tastaturerne, "lære" kildeudstyrets fjernbetjeningskoder (også fra andre producenter) og ændre kildeindgangen på forstærkeren osv.

På frontpanelets display på 840A er de ekstra flerrumszoner angivet med en tom cirkel ved siden af indgangskilden (se fig. 1). Når du afspiller samme kilde, overlapper den tomme cirkel og den massive cirkel hinanden (se fig. 2).

**Fig. 1** - Det ene eller begge tastaturer afspiller en anden kilde ((Input 2) end forstærkeren (Input 1).

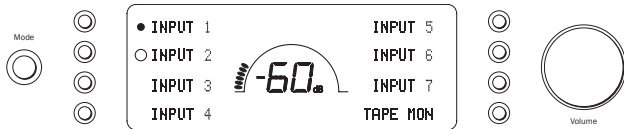

**Fig. 2** - Det ene eller begge tastaturer afspiller den samme kilde ((Input 2) som forstærkeren (Input 2).

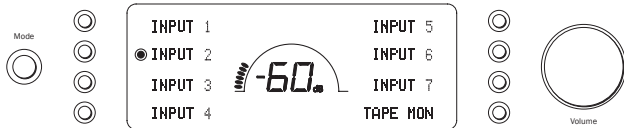

Kontakt din lokale forhandler af Cambridge Audio-produkter, hvis du vil vide mere om Incognito flerrumssystem.

## ANVENDELSE AF SPECIALINSTALLATIONER (CUSTOM INSTALLATION - C.I.)

840A har en kontrolbusindgang/-udgang, som giver forstærkeren mulighed for elektrisk at modtage umodulerede kommandoer fra fjernbetjeningen (positiv logik, TTL-niveau) og eventuelt loope dem til en anden enhed. Disse styringskommandoer genereres typisk af systemer med specialinstallationer (flerrumssystemer) eller IR-fjernmodtagersystemer. Kontrolbusstikkene har farvekoden orange.

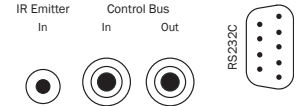

Der er endvidere indbygget en IR-emitterindgang, så modulerede IR-fjernbetjeningskommandoer kan modtages elektrisk af forstærkeren. Kommandoer på denne indgang betjener kun forstærkeren og loopes ikke demoduleret ud via kontrolbusudgangen. Der er også en RS232-port, som gør det muligt at styre 840A med specialinstallationsystemer.

Derudover har enhederne 'direkte' IR-/styringskoder samt skiftetekoder til nogle af deres funktioner for at forenkle programmeringen af systemer med specialinstallationer. Specielle direkte On/Off-kommandoer og Mute-kommandoer er tilgængelige via den medfølgende fjernbetjening og bruges til indlæring i C.I.-systemer på følgende måde:

1. Tryk på knappen Standby/On og hold den nede. Fjernbetjeningen genererer først standbykommandoen (skift). Hold knappen nede, og efter 12 sekunder genereres en "forstærker On"-kommando. Hvis knappen holdes nede i yderligere 12 sekunder, genereres en "forstærker Off"-kommando.
2. Tryk på knappen Mute og hold den nede. Fjernbetjeningen genererer først mutekommandoen (skift). Hold knappen nede, og efter 12 sekunder genereres en "mute On"-kommando. Hvis knappen holdes nede i yderligere 12 sekunder, genereres en "mute Off"-kommando.

En komplet kodetabel og RS232-protokol til dette produkt findes på Cambridge Audios webside på adressen [www.cambridge-audio.com](http://www.cambridge-audio.com).

## CAP5 BESKYTTELSESSYSTEM

Cambridge Audio har udviklet et ophavsretligt beskyttet beskyttelsessystem for at sikre, at deres forstærkere er driftssikre og har lang levetid. Dette system består af fem beskyttelsesmetoder:

### 1. Jævnstrømsregistrering

*Indikation* - Enheden er blevet slukket under drift; displayet blinker med meddelelsen "DC ERROR".

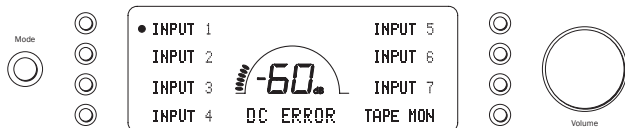

*Beskrivelse* - CAP5 beskytter højttalerne, hvis forstærkerens effekt går til en høj konstant spænding (jævnstrøm) på grund af en intern fejl. Dette er en sjælden fejl, men når den registreres, kan systemet redde de dyre højttalere.

*Afhjælpning* - På grund af DC-beskyttelseskredsløbets nødvendige følsomhed kan hård amplitudebegrænsning af forstærkeren medføre, at DC-beskyttelsen aktiveres. Hvis denne fejl opstår, så sluk for forstærkeren, tænd igen og kontrollér funktionen med reduceret lydstyrkeniveau. Kontakt din forhandler, hvis DC-fejlen opstår igen.

### 2. Registrering af for høj temperatur

*Indikation* - Enheden er blevet slukket under drift; displayet blinker med meddelelsen "OVER TEMP".

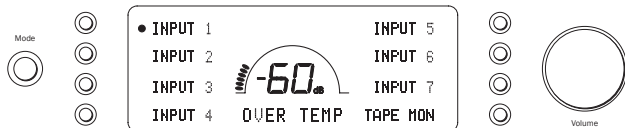

*Beskrivelse* - CAP5 har en temperaturregistrering, som konstant overvåger den varme, der produceres af udgangstransistorerne. Hvis den overvågede temperatur når et højt niveau (i passende grad inden for udgangsenhedernes grænser), går forstærkeren automatisk i fejlmodus. Ideelt set skal forstærkeren være i denne tilstand i 15 minutter for at kunne køle tilstrækkeligt ned. Hvis forstærkeren ikke er kølet helt ned, vil temperaturen muligvis nå grænsen igen, kort tid efter at der er tændt for forstærkeren igen. Hvis højttalerimpedansen er lav, kan forstærkerens temperatur stige hurtigere, da forstærkeren så arbejder hårdere. Hvis forstærkeren er monteret i et kabinet, eller hvis ventilationshullerne er tilstoppede, kan funktionen til registrering af for høj temperatur blive aktiveret/reaktiveret efter en kort afspilningstid.

*Afhjælpning* - Dette er en brugerrelateret fejl. Udgangstransistorernes indvendige temperatur har nået den høje temperaturgrænse. Enheden er ikke ødelagt, men skal blive i standby i 15 minutter for at køle ned, inden der trykkes på knappen Standby for at genoptage normal drift.

### 3. Registrering af overspænding/overstrøm

*Indikation* - Displayet blinker med meddelelsen "OVERLOAD".



*Beskrivelse* - CAP5 giver V/I-beskyttelse ved konstant at overvåge udgangstransistorerne, så de holder sig inden for deres Safe Operating Area (SOA - sikkert driftsområde). SOA er et grænsesæt, som producenten af udgangstransistoren har fastlagt af hensyn til driftssikkerheden. 840A håndterer nemt korte perioder med overbelastning ved at styre drevet til udgangstransistorerne. Hvis overbelastningen varer ved, kobler udgangsrelæerne forstærkeren fra højttalerne, og displayet blinker med meddelelsen "OVERLOAD". Forstærkeren forbliver i denne tilstand, indtil der trykkes på knappen Standby/ON for at nulstille den.

*Afhjælpning* - Modstanden på højtalerterminalerne er for lav. Kontrollér, om der er kortslutning mellem højtalerterminalerne.

**Bemærk** - Hvis indikationen varer ved, og der bruges flere højtalere på hver højtalerrudgang, så fjern et højtalerepar og prøv igen. Hvis der er for mange højtalere tilsluttet en forstærker, så belastningsmodstanden falder for meget, vil forstærkeren blive overophedet. CAP5 vil registrere denne situation. Hvis indikationen varer ved, selvom kun et enkelt sæt højtalere er tilsluttet, kan det skyldes en fejl i den ene eller begge højtalere.

## 4. Registrering af kortslutning

*Indikation* - Enheden har ikke forladt standby; displayet blinker med meddelelsen "SPKR SHORT".

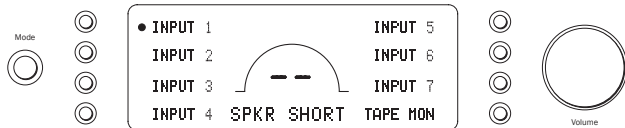

*Beskrivelse* - Under opstart fra standby udfører CAP5 en kontrol af højtalerterminalerne for at se, om der ved en fejl er sket en kortslutning mellem terminalerne (displayet blinker med meddelelsen "SPKR CHECK"). Hvis den modstand, der måles mellem højtalerterminalerne er for lav, vil forstærkeren forblive i standby, indtil fejlen er fjernet, og opstart af forstærkeren igen er forsøgt (displayet blinker med meddelelsen "SPKR SHORT").

*Afhjælpning* - Dette er en brugerrelateret fejl. Der kan være en kortslutning mellem højtalerterminalerne. Kontrollér alle højtalereforbindelser, inden du forsøger at få enheden ud af standby (displayet vil blinke med meddelelsen "SPKR CHECK" og derefter "SPKR OK", når kortslutningen er fjernet).

Det er muligt at deaktivere registrering af kortslutninger ved at stille knappen SHORT DT i positionen Off i systemkonfigurationsmenuen for 840A. Dette er kun nødvendigt, hvis højtalere har en meget lav DC-modstand.

## 5. Intelligent registrering af amplitudebegrænsning

*Indikation* - Lydstyrken reduceres automatisk, og "CLIPPING" vises på frontpanelets display.

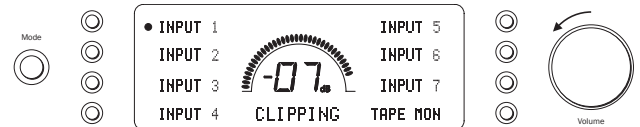

*Beskrivelse* - CAP5 er i stand til at registrere det, når forstærkeren begynder at begrænse amplituden eller overstyre ved udgangen, hvilket kan ødelægge højtalere og forringe lyd kvaliteten. Forvrængning som følge af amplitudebegrænsning forekommer ved høje lydstyrkeniveauer, når udgangssignalet kortvarigt kommer uden for den maksimumspænding, som forstærkeren kan yde, hvilket får toppen af signalet til at flade ud. Når CAP5 registrerer amplitudebegrænsning, reduceres lydstyrken langsomt, indtil CAP5 igen registrerer en effekt uden forvrængning.

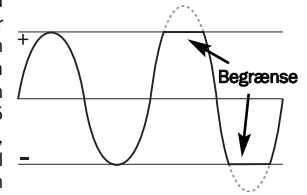

Det er muligt at deaktivere registrering af amplitudebegrænsning ved at stille knappen CLIP DT i positionen Off i systemkonfigurationsmenuen for 840A.

**Bemærk:** Det anbefales ikke at deaktivere registrering af amplitudebegrænsning, da denne funktion netop er udviklet for at beskytte forstærkeren og højtalere.

## FEJLFINDINGSVEJLEDNING

### Der er ingen strøm

Sørg for, at vekselstrømsledningen er sikkert tilsluttet.

Sørg for, at stikket går helt ind i stikkontakten, og at der er tændt for kontakten.

Kontroller sikringen i stik eller adapter.

### Der er ingen lyd

Sørg for, at apparatet ikke står i standby.

Kontroller, at kildekomponenten er korrekt forbundet.

Kontroller, at der ikke er tændt for 'BÅND MON' (med mindre der kræves båndindgang).

Kontroller, at højttalerne er korrekt forbundet.

Hvis du bruger højttalerklemmer B, skal du kontrollere, at der er tændt for dem.

Kontrollér, at enheden ikke er i Mute.

### Der er ingen lyd på den ene kanal

Sørg for, at balancen er korrekt indstillet.

Kontroller højttalerforbindelser.

Kontroller forbindelsesledninger.

### Der er en høj summen eller brummen

Kontroller gramfon eller tonearm for fejl i jord- og forbindelsesledning.

Sørg for, at ingen af forbindelsesledningerne er løse eller defekte.

Sørg for, at din båndoptager/gramfon ikke står for tæt på forstærkeren.

### Kan ikke optage eller spille bånd

Kontroller, at BÅND MON og BÅND UD er korrekt forbundet.

### Der er svag bas eller diffus stereoimaging

Sørg for, at højttalerne ikke er forbundet ude af fase.

### Lyden er forvrænget

Sørg for, at volumen/tonekontrol ikke er indstillet for højt.

### Meddelelse blinker på displayet

Se afsnittet om CAP5 beskyttelsessystem.

## TEKNISKE SPECIFIKATIONER

	<b>840A</b>
<b>Afgivet effekt</b>	120 W RMS ind i 8 ohm 200 W RMS ind i 4 ohm
<b>THD (uvægtet)</b>	< 0,0015% 1 kHz ved 80% af mærkeeffekt  < 0,015% 20 Hz-20 kHz ved 80% af mærkeeffekt
<b>Frekvensgang</b>	10 Hz - 50 kHz +/- 1 dB
<b>Signal/støjforhold (ref. 1 W/8 ohm)</b>	> 83 dB
<b>Indgangsimpedanser</b>	Input 1 (symmetrisk) 10 kohm Input 2-7 68 kohm Tape Input 68 kohm
<b>Effektforstærkers dæmpningsfaktor</b>	> 110 ved 1 kHz
<b>Maks. strømforbrug</b>	800W
<b>Min. strømforbrug</b>	Aktiv (intet signal) 70 W Standby 7 W
<b>Bas- og diskantkontrol</b>	Shelving-type. Maks. bas-boost/-afskæring +/- 10 dB ved 10 Hz  Maks. diskant-boost/-afskæring +/- 7,5 dB ved 20 kHz
<b>Dimensioner (H x B x D)</b>	115 x 430 x 385mm (4.5 x 16.9 x 15.2")
<b>Vægt</b>	15.0kg (33Lbs)

Denne vejledning er udarbejdet med henblik på at gøre installationen og anvendelsen af dette produkt så nemt som muligt. Nøjagtigheden af oplysningerne i dette dokument er kontrolleret grundigt på tidspunktet for trykning. Cambridge Audio går imidlertid ind for kontinuerlig forbedring af produkterne, hvorfor design og specifikationer kan ændres uden forudgående varsel. Hvis du bemærker fejl i dokumentet, er du velkommen til at sende os en e-mail: [support@cambridgeaudio.com](mailto:support@cambridgeaudio.com)

Dette dokument indeholder oplysninger, der er ophavsretligt beskyttede. Alle rettigheder forbeholdes. Ingen del af denne manual må reproducere mekanisk, elektronisk eller på anden vis eller i nogen form uden forudgående skriftlig tilladelse fra producenten. Alle varemærker og registrerede varemærker er de respektive ejeres ejendom.

Incognito og Incognito Ready er varemærker tilhørende Cambridge Audio Ltd. Alle rettigheder forbeholdes. Class XD Technology International Patent Pending Cambridge Audio Ltd.

© Copyright Cambridge Audio Ltd 2006

A-BUS og A-BUS Ready er registrerede varemærker tilhørende LeisureTech Electronics Pty Ltd, Australien.

## BEGRÆNSET GARANTI

Cambridge Audio garanterer, at dette produkt er fri for defekter i materialer og udførelse (med forbehold af nedenstående betingelser). Cambridge Audio vil reparere eller udskifte dette produkt eller eventuelle defekte dele i produktet (efter Cambridge Audios valg). Garantiperioden kan variere fra land til land. Kontakt din forhandler, hvis du er i tvivl, og sørg for at gemme købskvitteringen.

Kontakt venligst den autoriserede forhandler af Cambridge Audio-produkter, som dette produkt er købt hos, hvis der er behov for service under garantien. Hvis din forhandler ikke er i stand til at reparere dit Cambridge Audio-produkt, kan det indsendes af din forhandler til Cambridge Audio eller en autoriseret servicerepræsentant for Cambridge Audio. Dette produkt skal indsendes i enten den originale indpakning eller en indpakning, der giver en tilsvarende beskyttelse.

Købskvittering i form af en salgsaftale eller kvitteret faktura, som viser, at garantiperioden endnu er gældende, skal fremvises for at opnå service inden for garantien.

Denne garanti er ugyldig, hvis (a) det fra fabrikens side trykte serienummer er ændret eller fjernet fra dette produkt, eller hvis (b) dette produkt ikke er købt hos en autoriseret forhandler af Cambridge Audio-produkter. Du kan kontakte Cambridge Audio eller den lokale distributør af Cambridge Audio-produkter for at kontrollere, om serienummeret er uændret og/eller om produktet er købt hos en autoriseret forhandler af Cambridge Audio-produkter.

Denne garanti dækker ikke kosmetiske skader eller skader, som skyldes force majeure, uheld, fejlagtig anvendelse, misbrug, uagtsomhed, kommerciel anvendelse eller ændring af produktet eller dele af produktet. Denne garanti dækker ikke skader, der er en følge af forkert

anvendelse, vedligeholdelse eller installation eller forsøg på reparation, som udføres af andre end Cambridge Audio, en forhandler af Cambridge Audio-produkter eller en autoriseret servicerepræsentant, som er autoriseret til at udføre servicearbejde under Cambridge Audios garanti. Enhver reparation, der udføres af uautoriserede personer, gør denne garanti ugyldig. Denne garanti dækker ikke produkter, der er solgt SOM BESET eller MED ALLE FEJL.

REPARATIONER ELLER UDSKIFTNING I MEDFØR AF DENNE GARANTI ER FORBRUGERENS ENESTE RETSMIDDEL. CAMBRIDGE AUDIO ER IKKE ERSTATNINGSPLIGTIG I FORBINDELSE MED HÆNDELIGE SKADER ELLER FØLGESKADER ELLER BRUD PÅ UDTRYKKELIGE ELLER UNDERFORSTÅEDE GARANTIER FOR DETTE PRODUKT. BORTSET FRA DET OMFANG, DET FORBYDES VED LOV, ER DENNE GARANTI EKSKLUSIV OG TRÆDER I STEDET FOR ALLE ANDRE UDTRYKKELIGE OG UNDERFORSTÅEDE GARANTIER AF ENHVER ART, HERUNDER - MEN IKKE BEGRÆNSET TIL - GARANTIER FOR SALGBARHED OG EGNETHED TIL ET SÆRLIGT FORMÅL.

I nogle lande tillader retspraksis ikke udelukkelse eller begrænsning i forbindelse med hændelige skader og/eller følgeskader eller udelukkelse af underforståede garantier, hvorfor ovenstående udelukkelse muligvis ikke gælder i dit land. Denne garanti giver dig særlige juridiske rettigheder, og du kan desuden have andre lovmæssige rettigheder, som varierer fra land til land.





 *Cambridge Audio*

**azur 840A**



[www.cambridge-audio.com](http://www.cambridge-audio.com)

Part No. AP18646/2