

azur

740A

 **Cambridge Audio**

Your music + our passion

Integreret forstærker
Brugermanual

74

DANSK

Indhold

Indledning.....	74
Begrænset garanti.....	75
Sikkerhedsforanstaltninger.....	75
Vigtige sikkerhedsinstruktioner.....	76
Forbindelser på bagpanelet.....	77
Knapper på frontpanelet.....	78
Fjernbetjening.....	79
iPod-kompatibilitet.....	79
Forbindelser.....	80
Betjeningsvejledning.....	81
Opsætning af forstærker.....	81-82
Flerrumssystemer.....	83
Særintallationer (Custom Installation - C. I.).....	83
CAP5 beskyttelsessystem.....	84
Fejlfinding.....	85
Tekniske specifikationer.....	85

Sørg for at registrere dit køb.

Besøg: www.cambridgeaudio.com/sts

Ved at registrere dig, vil du være en af de første, der hører om:

- Fremtidige produktfrigivelser
- Softwareopgraderinger
- Nyheder, begivenheder og eksklusive tilbud plus konkurrencer!

Denne vejledning er udarbejdet med henblik på at gøre installationen og anvendelsen af dette produkt så nemt som muligt. Nøjagtigheden af oplysningerne i dette dokument er kontrolleret grundigt på tidspunktet for trykning. Cambridge Audio går imidlertid ind for kontinuerlig forbedring af produkterne, hvorfor design og specifikationer kan ændres uden forudgående varsel.

Dette dokument indeholder oplysninger, der er ophavsretligt beskyttede. Alle rettigheder forbeholdes. Ingen del af denne manual må reproducere mekanisk, elektronisk eller på anden vis eller i nogen form uden forudgående skriftlig tilladelse fra producenten. Alle varemærker og registrerede varemærker er de respektive ejeres ejendom.

Incognito og Incognito Ready er varemærker tilhørende Cambridge Audio Ltd. Alle rettigheder forbeholdes.

© Copyright Cambridge Audio Ltd 2008

A-BUS og A-BUS Ready er registrerede varemærker tilhørende LeisureTech Electronics Pty Ltd, Australien.

iPod og Apple er varemærker, tilhørende Apple Inc., som er registreret i USA og andre lande.

Indledning

Tak for dit køb af Azur 740A indbygget forstærker. Vi håber at du får glæde af den gode lyd i mange år.

740A'eren er baseret på vores prisvindende forstærker-topologi fra vores 540A- og 640A-modeller. Disse er blevet videreudviklet og forbedret til denne nye og mere avancerede model som en del af vores løbende udviklingsprogram.

740A'eren er forsynet med tre separate sekundærtransformere til de venstre og højre effektforstærker-kanaler og forforstærker med separate ensrettere og PSU'er, der muliggør dobbelt monodrift af de venstre og højre effektforstærkere. To transistorer med meget høj strømstyrke-kapacitet pr. kanal, gør at 740'eren let kan arbejde sammen med næsten en hvilken som helst højttaler og sørger for fremragende basilyd og styring af styrken.

Blandt andre funktioner kan nævnes brugen af en højpræcisions siliciumsgate til styring af volumen og balance i stedet for det mere almindelige potentiometer. Volumen kan styres i trin á 1 dB over det meste af området, hvilket sikrer en meget fin styring, et nøjagtigt logaritmisk princip og en fantastisk præcis kanalbalance. Softwarestyring af alle funktioner giver mulighed for forstærkningstrimming af et hvilket som helst input og andre funktioner.

740A'eren understøtter også brug i flere rum. Ved at forbinde en eller to eksterne Cambridge Audio Incognito tastaturer (eller aktive højttalere) og en strømforsyning, kan din forstærker blive centrum for et simpelt flerrumssystem. Desuden er der indgang/udgang til kontrolbus og indgang til IR-sender for at gøre det let at integrere denne enhed i særintallationer, hvis dette ønskes.

En Azur Navigator-fjernbetjening følger også med for at give fuldstændig fjernkontrol over din forstærker med et godt og letanvendeligt håndsat.

Din forstærker er kun så god som det system, den er forbundet med. Gå ikke på kompromis med dit kildeudstyr, højttalere eller kabler. Vi anbefaler naturligvis særligt modeller fra Cambridge Audio Azur-sortimentet. Disse er udviklet efter de samme krævende standarder som denne forstærker. Din forhandler kan også levere fremragende Cambridge Audio kabler af høj kvalitet for at sikre, at dit system når dets fulde potentiale.

Tak, fordi du tager dig tid til at læse denne brugermanual: vi anbefaler, at du gemmer den til fremtidig brug.

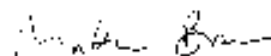

Matthew Bramble
Teknisk direktør

Vigtige sikkerhedsinstruktioner

Af hensyn til din egen sikkerhed bedes du gennemlæse nedenstående vigtige sikkerhedsinstruktioner omhyggeligt, inden du begynder at forbinde denne enhed til ledningsnettet. Ved at følge anvisningerne optimerer du enhedens ydeevne og forlænger dens levetid:

1. Læs disse instruktioner.
2. Gem instruktionerne.
3. Følg alle advarslerne.
4. Følg alle instruktioner.
5. Brug ikke dette apparat i nærheden af vand.
6. Rengør kun enheden med en tør klud.
7. Undgå at blokere ventilationsåbninger. Følg producentens instruktioner ved installation af enheden.
8. Undgå at installere enheden i nærheden af varmekilder som radiatorer, varmluftgittere, ovne eller andre apparater (inklusive forstærkere), der udsender varme.
9. Der må ikke blokeres for sikkerhedsfunktionen i det polariserede stik eller jordstikket. Et polariseret stik har to stikben, hvoraf det ene er bredere end det andet. Et jordstik har to stikben og en tredje jordgren. Det brede stikben eller tredje jordgren er sikkerhedsforanstaltninger. Hvis det medfølgende stik ikke passer i stikkontakten, så få en elektriker til at udskifte den ukurante stikkontakt.
10. Anbring ikke strømledningen på en sådan måde, at den kan blive betrådt eller klemt – pas især på ved stik, stikkontakter, og hvor disse udgår fra enheden.
11. Benyt kun tilbehør/ekstraudstyr, som er angivet af producenten.
12. Benyt kun borde med hjul, stativer, trefødder, konsoller eller borde, der er angivet af producenten eller solgt sammen med enheden. Hvis enheden placeres på et bord med hjul, skal du passe på, at enheden ikke falder forover og forårsager skade, når denne flyttes. 
13. Tag stikket ud under tordenvejr, eller hvis enheden ikke skal bruges i længere tid.
14. Alle reparationer skal udføres af kvalificerede teknikere. Kontakt en tekniker, hvis enheden er blevet beskadiget, f. eks. hvis strømledningen eller stikket er beskadiget, hvis der er spildt væske ned i enheden, eller hvis enheden har været udsat for regn eller vand, hvis enheden ikke fungerer normalt, eller hvis du har tabt enheden.

ADVARSEL – For at mindske risikoen for brand eller elektrisk stød må enheden ikke udsættes for regn eller fugt.

Enheden er konstrueret som en klasse 1 og skal tilsluttes en stikkontakt med jordforbindelse.

Enheden skal placeres således, at det er muligt at tage netstikket ud af stikkontakten (eller tage stikforbindelsen til udstyret ud fra bagsiden af enheden). Hvis netstikket bruges som afbryder, skal det være nemt at komme til. Brug kun den medfølgende strømledning.

Sørg for, at der er rigelig plads til ventilation. Vi anbefaler, at du ikke placerer enheden i et indesluttet område. Hvis du vil placere enheden på en hylde, så brug den øverste hylde for at sikre bedst mulig ventilation. Anbring ikke genstanden ovenpå enheden. Anbring ikke enheden på gulvtæpper eller lignende bløde overflader, og sørg for, at der ikke er noget, der blokerer for ventilationsåbningerne. Anbring ikke noget over ventilationsåbningerne, som f. eks. aviser, duge, gardiner o.l.

Enheden må ikke bruges i nærheden af vand eller på steder, hvor enheden kan rammes af dryp eller sprøjt fra vand eller andre væsker. Der må ikke anbringes genstande med vand, f.eks. vaser, oven på enheden.



Lynet med pilehovedet i den ligesidede trekant skal advare brugeren om uisoleret 'farlig spænding' inde i produktets indkapsling, som kan være tilstrækkelig stor til at udgøre en risiko for elektrisk stød.

Udråbstegnet i den ligesidede trekant skal gøre brugeren opmærksom på vigtige betjenings- og vedligeholdelsesinstruktioner i de håndbøger, der hører til apparatet.

WEEE-symbolet



Den overstregede skraldebøtte er den Europæiske Unions symbol for separat indsamling af elektrisk og elektronisk affald. Dette produkt indeholder elektrisk og elektronisk udstyr, som skal genbruges eller genindvindes og ikke må kasseres sammen med usorteret almindeligt husholdningsaffald. Indlever venligst enheden, eller kontakt den autoriserede forhandler, hvor du har købt dette produkt, hvis du ønsker mere information.

CE-mærket



Dette produkt overholder lavspændingsdirektivet (2006/95/EØF) og EMC-direktivet (89/336/EØF), når det anvendes og installeres i overensstemmelse med denne brugervejledning. Hvis disse direktiver fortsat skal overholdes, må der kun anvendes tilbehør fra Cambridge Audio sammen med dette produkt, og reparationer skal overlades til uddannede reparatører.

C-afkrydsningsmærket



Dette produkt opfylder kravene fra The Australian Communications Authority's Radio Communications og EMC.

PG Ross Test-mærket



Dette produkt opfylder russiske sikkerhedsgodkendelser.

FCC-regulativer

BEMÆRK: PRODUCENTEN ER IKKE ANSVARLG FOR RADIO- ELLER FJERNSYNSFORSTYRRELSER SOM FØLGE AF UAUTHORISEREDE ÆNDRINGER ELLER MODIFIKATIONER AF UDS TYRET. SÅDANNE ÆNDRINGER OG MODIFIKATIONER KAN OPHÆVE BRUGERENS RET TIL AT ANVENDE UDS TYRET.

FC Udstyret er blevet testet og vurderet til at opfylde grænseværdierne for digitale enheder under Klasse B i henhold til FCC-reglerne (Part 15). Disse grænser er fastlagt med det formål at sikre en rimelig beskyttelse mod skadelig interferens i beboelsesinstallationer. Udstyret producerer, anvender og kan udstråle radiofrekvensenergi, og udstyret kan, hvis det ikke installeres og anvendes i overensstemmelse med instruktionerne, forårsage skadelig interferens med radioforbindelser. Der er imidlertid ingen garanti for, at der ikke vil opstå interferens i en given installation.

Såfremt udstyret forårsager skadelig interferens med radio- eller fjernsynssignaler, hvilket kan afgøres ved at slukke for udstyret og tænde det igen, opfordres brugeren til at forsøge at afhjælpe interferensen på en eller flere af følgende måder:

- Drej eller flyt modtagerantennen.
- Øg afstanden mellem udstyret og modtageren.
- Tilslut udstyret til en stikkontakt, der er forbundet med et andet kredsløb end det, som modtageren er tilsluttet.
- Kontakt forhandleren eller en erfaren radio-/tv-tekniker for at få hjælp.

Ventilation

VIGTIGT – Enheden bliver varm, når den er i brug. Anbring ikke noget oven på enheden. Enheden må ikke placeres i lukkede rum, f.eks. i en bogreol eller i et skab, hvor der ikke er tilstrækkelig ventilation.

Sørg for, at der ikke kommer fremmedlegemer ind i enheden gennem åbningerne. Hvis dette sker, skal enheden slukkes øjeblikkeligt. Afbryd strømmen til enheden, og kontakt forhandleren for at få vejledning.

Placering

Overvej nøje, hvor enheden skal placeres. Undgå at anbringe den i direkte sollys eller tæt på varmekilder. Undgå at placere den ved åben ild – stil f.eks. ikke stearinlys ovenpå enheden. Undgå desuden at placere den på steder, hvor enheden vil blive udsat for rystelser og for meget støv, kulde eller fugtighed. Enheden kan anvendes i et moderat klima.

Enheden skal placeres på en stærk, plan overflade. Anbring ikke enheden i et aflukket rum som f.eks. i en bogreol eller et skab. Anbring ikke enheden på en ustabil overflade eller hylde, hvor den kan falde ned og forårsage alvorlige skader på et barn eller en voksen, eller hvor produktet kan beskadiges. Anbring ikke andet udstyr oven på enheden.

På grund af magnetiske felter bør drejeskiver eller CRT-fjernsyn ikke placeres i nærheden, idet disse muligvis kan forårsage forstyrrelser.

Elektroniske lydkomponenter har en tilpasningsperiode på ca. 1 uge (hvis de bruges flere timer hver dag), hvor de nye komponenter 'falder til'. De akustiske egenskaber vil blive bedre i løbet af denne periode.

Strømkilder

Enheden må kun anvendes med den strømkilde, som er anført på mærkatene, der sidder på enheden. Hvis du er usikker på, hvilken strømforsyning du har i dit hjem, skal du kontakte produktforhandleren eller det lokale el-selskab.

Enheden er lavet, således at den kan stå på Standby, når den ikke er i brug. Dette vil forlænge produktets levetid (hvilket i øvrigt gælder alt elektronisk udstyr). Hvis du ønsker at slukke for enheden, skal du slukke den på bagpanelet. Hvis enheden ikke skal bruges i længere tid, anbefales det, at ledningen tages ud af stikkontakten.

Overbelastning

Stikkontakter og forlængerledninger må ikke overbelastes, da det kan medføre risiko for brand eller elektrisk stød. Overbelastede vekselstrømsstik og forlængerledninger, flossede netledninger, ødelagt eller revnet ledningsisolering og beskadigede stik er farlige. Disse tilstande medfører risiko for stød eller brand.

Sørg for, at alle ledninger er tilsluttet ordentligt. For at undgå brummen og støj bør du undgå at bundte mellemedninger med strømledningen og højtalerledninger.

Rengøring

Ved rengøring af enheden tørres kabinettet over med en tør, fnugfri klud. Anvend ikke rengøringsmidler, som indeholder alkohol, ammoniak eller slibemidler. Anvend ikke sprayprodukter på eller i nærheden af enheden.

Bortskaffelse af batterier

Følg lokale retningslinjer for bortskaffelse af miljømæssigt/elektronisk affald.

Højtalere

Før du tilslutter enheden til højttalere, skal du sikre, at al strøm er slukket, og at der kun er anvendt passende mellemedninger.

Reparation

Enheden må ikke repareres af brugeren. Forsøg aldrig at reparere, adskille eller ombygge enheden, hvis der ser ud til at være fejl ved den. Hvis denne sikkerhedsregel tilsidesættes, kan det medføre kraftigt elektrisk stød. Kontakt venligst din forhandler i tilfælde af problemer eller fejl.

Begrænset garanti

Cambridge Audio garanterer, at dette produkt er fri for defekter i materialer og udførelse (med forbehold af nedenstående betingelser). Cambridge Audio vil reparere eller udskifte dette produkt eller eventuelle defekte dele i produktet (efter Cambridge Audios valg). Garantiperioden kan variere fra land til land. Kontakt din forhandler, hvis du er i tvivl, og sørg for at gemme købskvitteringen.

Kontakt venligst den autoriserede forhandler af Cambridge Audio-produkter, som dette produkt er købt hos, hvis der er behov for service under garantien. Hvis din forhandler ikke er i stand til at reparere dit Cambridge Audio-produkt, kan det indsendes af din forhandler til Cambridge Audio eller en autoriseret servicerepræsentant for Cambridge Audio. Dette produkt skal indsendes i enten den originale indpakning eller en indpakning, der giver en tilsvarende beskyttelse.

Købskvittering i form af en salgsaftale eller kvitteret faktura, som viser, at garantiperioden endnu er gældende, skal fremvises for at opnå service inden for garantien.

Denne garanti er ugyldig, hvis (a) det fra fabrikkens side trykte serienummer er ændret eller fjernet fra dette produkt, eller hvis (b) dette produkt ikke er købt hos en autoriseret forhandler af Cambridge Audio-produkter. Du kan kontakte Cambridge Audio eller den lokale distributør af Cambridge Audio-produkter for at kontrollere, om serienummeret er uændret og/eller om produktet er købt hos en autoriseret forhandler af Cambridge Audio-produkter.

Denne garanti dækker ikke kosmetiske skader eller skader, som skyldes force majeure, uheld, fejlagtig anvendelse, misbrug, uagtsomhed, kommerciel anvendelse eller ændring af produktet eller dele af produktet. Denne garanti dækker ikke skader, der er en følge af forkert anvendelse, vedligeholdelse eller installation eller forsøg på reparation, som udføres af andre end Cambridge Audio, en forhandler af Cambridge Audio-produkter eller en autoriseret servicerepræsentant, som er autoriseret til at udføre servicearbejde under Cambridge Audios garanti. Enhver reparation, der udføres af uautoriserede personer, gør denne garanti ugyldig. Denne garanti dækker ikke produkter, der er solgt SOM BESET eller MED ALLE FEJL.

REPARATIONER ELLER UDSKIFTNING I MEDFØR AF DENNE GARANTI ER FORBRUGERENS ENESTE RETSMIDDEL. CAMBRIDGE AUDIO ER IKKE ERSTATNINGSPLIGTIG I FORBINDELSE MED HÆNDELIGE SKADER ELLER FØLGESKADER ELLER BRUD PÅ UDTRYKKELIGE ELLER UNDERFORSTÅEDE GARANTIER FOR DETTE PRODUKT. BORTSET FRA DET OMFANG, DET FORBYDES VED LOV, ER DENNE GARANTI EKSKLUSIV OG TRÆDER I STEDET FOR ALLE ANDRE UDTRYKKELIGE OG UNDERFORSTÅEDE GARANTIER AF ENHVER ART, HERUNDER - MEN IKKE BEGRÆNSET TIL - GARANTIER FOR SALGBARHED OG EGNETHED TIL ET SÆRLIGT FORMÅL.

I nogle lande tillader retspraksis ikke udelukkelse eller begrænsning i forbindelse med hændelige skader og/eller følgeskader eller udelukkelse af underforståede garantier, hvorfor ovenstående udelukkelse muligvis ikke gælder i dit land. Denne garanti giver dig særlige juridiske rettigheder, og du kan desuden have andre lovmæssige rettigheder, som varierer fra land til land.

Henvendelser vedrørende service (inden for og uden for garanti) bedes rettet til forhandleren.

Forbindelser på bagpanelet

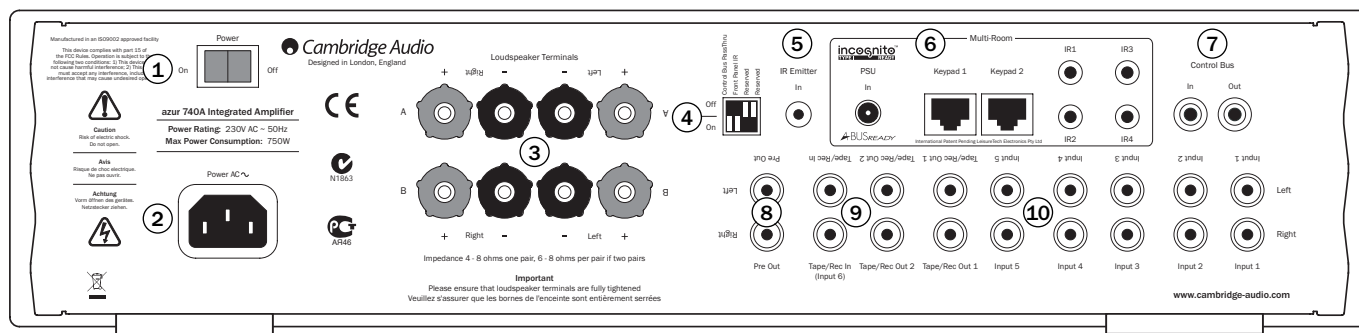

1 Tænd-/slukknop

Bruges til at tænde og slukke for enheden.

2 Vekselstrømsstik

Når alle tilslutninger til forstærkeren er oprettet, sættes vekselstrømskablet i en stikkontakt. Tænd derefter for enheden. Forstærkeren er nu klar til brug.

3 Højtalerterminaler

Der er to sæt højtalerterminaler; A (hovedhøjtalers terminaler) og B (sekundære højtalers terminaler). Begge højtalersæt kan til- og frakobles. Forbind kablerne fra venstre kanalhøjttaler til terminalerne LEFT + og -. Forbind på samme måde kablerne fra højre kanalhøjttaler til terminalerne RIGHT + og -. I begge tilfælde er den røde terminal den positive udgang, og den sorte er den negative udgang.

Vær omhyggelig med at sikre, at ingen løse kabelender kan kortslutte højtalerausgangene. Kontrollér, at højtalerterminalerne er spændt fuldstændigt, så der opnås god elektrisk forbindelse. Hvis skrueklammerne er løse, kan det påvirke lyd kvaliteten.

Bemærk: Hvis du bruger ét par højtalere, skal du bruge højtalere med en nominel impedans på mellem 4 og 8 ohm. Hvis du bruger to par højtalere, skal du bruge højtalere med en nominel impedans på mellem 6 og 8 ohm. Bemærk venligst, at når mange højtalere er forbundet på tværs af forstærkerens udgange, reduceres belastningen (som set ved forstærkeren). Dette vil få forstærkeren til at arbejde hårdere og blive varmere!

4 DIP-omskifter

Bruges i forbindelse med særinstallationer (C.I.). Se sektionen 'Særinstallationer' for mere information.

Front Panel IR - Sættes til 'On' for normal betjening.

Kontrolbus Passthru - Tænder/slukker for videresendelse af signaler fra indgang til udgang.

Reserveret - Ikke i brug.

5 IR-emitter (infrarød emitter) ind

Gør det muligt for forstærkeren at modtage modulerede IR-kommandoer fra flerrumssystemer. Kommandoer, der modtages her, loops ikke ud af kontrolbussen. Afsnittet om specialinstallationer indeholder flere oplysninger.

6 A-BUS™ Ready/Incognito Ready™ flerrumsudgange

PSU - Forbind en Incognito PS5 til at strømforsyne de tilsluttede flerrumstastaturer-/højtalere.

Tastatur 1/2 - Forbind et eller to Incognito A-BUS KP10-tastaturer (eller andre A-BUS-kompatible tastaturer) med anvendelse af et CAT5/5e-kabel. Incognito AS10 aktive højtalere til loftsmontering kan også tilsluttes her.

IR - Fire IR-udgange til fjernbetjening af kildeudstyr.

Afsnittet om flerrumssystemer i denne manual indeholder flere oplysninger om forbindelser og opsætninger.

7 Kontrolbus

Ind - Gør det muligt for forstærkeren at modtage umodulerede kommandoer fra flerrumssystemer eller andre komponenter.

Ud - Loop out for kontrolbuskommandoer til en anden enhed. Gør det også muligt for 740A at styre visse Cambridge Audio-enheder.

8 Pre Out

Forbind disse stik med indgangene på en eller flere eksterne effektforstærkere eller aktive subwoofers osv.

9 Tape/Rec In/Out

Forbind en båndoptager til de analoge udgangsstik på en MiniDisc, en bærbar digital musikafspiller eller en cd-optager med anvendelse af et forbindelseskabel fra optagerens Line Out-stik til forstærkerens Tape In-stik.

Indgangskredsløbet til optagere på 740A er af "monitortypen" og adskiller sig fra de øvrige 7 indgange. For de 7 normale indgange vil den kilde, der er valgt til afspilning, blive udsendt af udgangen Tape Out til optagelse. Den kilde, der aktuelt afspilles og eventuelt optages, vises derefter på frontpanelets display.

Når Tape Input er valgt, vises dog en massiv cirkel ved siden af TAPE MON for at angive, at Tape Input nu afspilles, mens en anden kilde sendes ud af Tape Out til optagelse. Optagekilden vises også med en massiv cirkel ved den valgte indgang og kan ændres, ved at man trykker på de øvrige kildeknapper. Tryk blot igen på knappen Tape Mon for at slukke for Tape Monitor.

Denne funktion er mest nyttig, hvis der anvendes analoge kassettebåndoptagere med 3 hoveder, som gør det muligt at afspille det signal, der optages, direkte fra båndet (via et tredje hoved) samtidig med optagelsen. Det er herefter muligt at skifte mellem tændt og slukket Tape Monitor-indgang, så man kan sammenligne det originale og det optagede signal direkte i realtid. Det giver mulighed for at lave justeringer af båndoptagerens optagelsesparametre (find flere oplysninger i manualen til den analoge kassettebåndoptager).

10 Indgang 1-5

Disse indgange passer til enhver form for "injektildeudstyr", såsom en cd-afspiller, DAB- eller FM/AM-radio osv.

Bemærk: Disse indgange er kun beregnet til analoge audiosignaler. De må ikke tilsluttes den digitale udgang på en cd-afspiller eller andet digitalt udstyr.

Knapper på frontpanelet

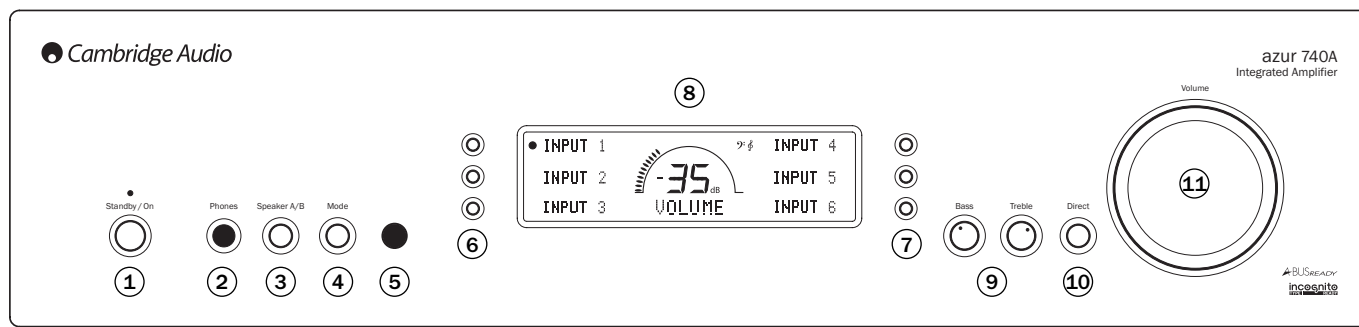

① Standby/On

Skifter mellem standby (vises med en svagt lysende lysdiode) og On (vises med en kraftigt lysende lysdiode). Standby er en lavstrømsindstilling, hvor strømforbruget er mindre end 10 watt. Enheden bør være i standby, når den ikke er i brug.

② Phones

Bruges til tilslutning af stereohovedtelefoner med et 1/4" jackstik. Hovedtelefoner med en impedans på mellem 32 og 600 ohm anbefales. Når der tilsluttes hovedtelefoner, slukker højttaleromskifterne for højttalerne (A og B).

③ Speaker A/B

Tryk for en gennemgang af de højttalersæt, der er tilsluttet højttalerterminalerne på bagpanelet (højttalersæt A, B eller A og B). Denne funktion kan bruges, hvis man ønsker at lytte til et ekstra sæt højttalere i et andet rum.

Vær opmærksom, når du vælger højttalere, hvis der skal bruges to højttalere på hver kanal. Hvis den kombinerede modstand målt mellem højttalerterminalerne er for lav, går forstærkeren muligvis ikke ud af standby, før en passende belastningsmodstand registreres. Afsnittet om CAP5 i denne manual indeholder flere oplysninger.

Bemærk: Hvis du bruger ét par højttalere, skal du bruge højttalere med en nominal impedans på mellem 4 og 8 ohm. Hvis du bruger to par højttalere, skal du bruge højttalere med en nominal impedans på mellem 6 og 8 ohm.

④ Mode

Tryk for at skifte mellem indstilling af volumen og balance. Tryk og hold knappen nede for at komme ind i systemkonfigurationsmenuen for 740A.

⑤ Indfrarød sensor

Modtager IR-kommandoer fra den medfølgende Azur fjernbetjening. Der skal være en tydelig, uhindret synslinje mellem fjernbetjeningen og sensoren.

⑥ & ⑦ Knapper til valg af indgang

Tryk på den relevante knap til valg af indgang for at vælge den kildekomponent, du ønsker at lytte til (fremhæves med en massiv cirkel på displayet). Det valgte signal sendes også til Tape Out-stikkene og kan derfor optages. Indgangen bør ikke ændres under afspilning, men det optagede signal kan dog kontrolleres med indgangen Tape Mon.

⑧ Display

Et LCD-display, der bruges til betjening af 740A. Afsnittet 'Betjeningsvejledning' og 'Forstærkeropsætning' i denne manual indeholder mere information.

⑨ Bas og diskant

Tryk for at udløse knappen og roter derefter for at finjustere lydets tonemæssige balance.

⑩ Direct

Denne knap giver lydsignalet en mere direkte vej til forstærkerens forstærkningstrin ved at omgå tonestyingskredsløbene og dermed få den rene lyd kvalitet.

⑪ Lydstyrke

Bruges til at hæve/sænke lydniveauet fra forstærkerens udgange. Denne knap påvirker højttalernes, forforstærkerens og hovedtelefonernes lydniveau. Den påvirker ikke Tape Out-forbindelserne.

Lydstyrkeknapen bruges også til navigering i systemkonfigurationsmenuerne for 740A på frontpanelets display.

Læs afsnittet 'Betjeningsvejledning' i denne manual for at få flere oplysninger om nogle af disse knappers funktioner.

Fjernbetjening

740A leveres med en Azur Navigator-fjernbetjening, der kan bruges til at betjene både denne forstærker og cd-afspillere fra Cambridge Audio Azur-serien. Sæt de medfølgende AAA-batterier i for at aktivere fjernbetjeningen.

De funktioner, der er relevante for forstærkeren, beskrives i nedenstående.

Standby/On

Skifter forstærkeren mellem at være tændt og i standby.

1 Numeriske knapper 1-8

Tryk for at ændre indgangskilden til forstærkeren. Knap 6 skifter mellem Tape Monitor til/fra.

Lys (Bright)

Justerer baggrundsbelysningen på frontpanelets display; kraftigt, svagt eller slukket.

Mode

Tryk for at skifte mellem indstilling af volumen og balance.

Mute

Slår lyden fra på forstærkeren. Mute er angivet ved, at MUTE vises, og lydstyrkeniveauet erstattes af to blinkende streger på displayet. Tryk på knappen igen for at slå lyden til.

Lydstyrke

Hæver eller sænker lydstyrken på forstærkerudgangen.

Funktionerne, der er relevante for en tilsluttet Azur cd-afspiller, er følgende:

Åbn/Luk

Åbner og lukker cd-skuffen.

Play / Stop / Pause

Tryk på den relevante knap for at afspille cd'en, stoppe afspilningen eller sætte den på pause.

Skip

Højre knap – Tryk én gang for at springe ét nummer frem på cd'en. Tryk og hold knappen nede for at springe flere numre frem.

Venstre knap – Tryk én gang for at springe ét nummer tilbage på cd'en. Tryk og hold knappen nede for at springe flere numre tilbage.

Søg (Search)

Tryk og hold knappen nede for at søge i det valgte nummer. Højre knap søger fremad, venstre knap søger tilbage.

Repeat, Random, Remain

Se venligst afsnittet 'Betjeningsvejledning' i manualen til din cd-afspiller for yderligere information om disse knappers funktion.

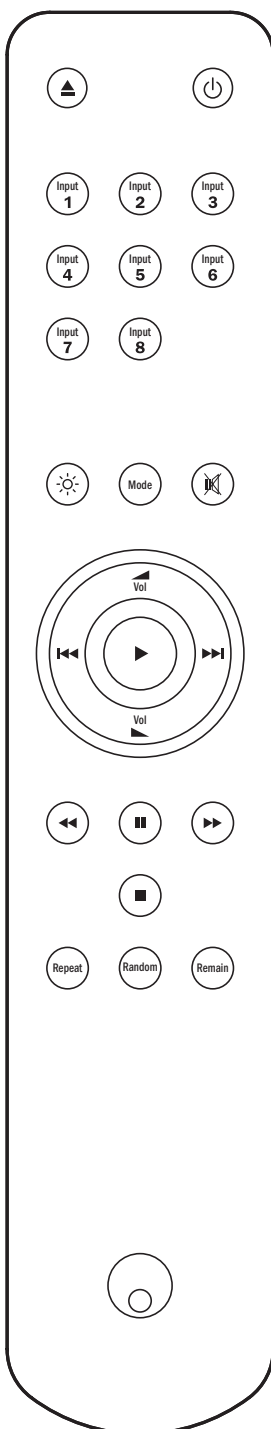

iPod-kompatibilitet

For at bruge iPod funktionaliteten skal din iPod dock være tilsluttet til 'Indgang 4'.

740A-fjernbetjeningen kan også bruges til at styre de mest almindelige funktioner på en Apple iPod, når den er anbragt i en af i Cambridge Audios iPod-dockingstationer, Apples Universal Dock eller andre dockingstationer, der er kompatible med Apple-fjernbetjeningen. Se i dockingstationens brugervejledning, hvordan den tilsluttes til forstærkeren.

For at bruge din Azur-fjernbetjening til at styre en iPod i en dockingstation, skal du holde knappen *Input 4* (Indgang 4) nede og trykke på følgende knapper:

Afspil/pause

Tryk for at sætte din iPod i gang med at afspille, tryk igen for at holde pause i afspilningen.

Springe

Tryk en enkelt gang for at gå et spor frem eller tilbage.

Forbindelser

Under udviklingen af vores forstærkere har vi forsøgt at indbygge funktioner, der giver dig mulighed for at forbinde dit system på forskellige måder. Integreringen af funktioner som Pre-Out og højttaler B-forbindelser betyder, at du kan arrangere dit system på forskellig vis - afhængig af dine behov.

Grundlæggende tilslutning

Tegningen nedenunder viser den grundlæggende tilslutning af din forstærker til en cd-afspiller og et sæt højttalere.

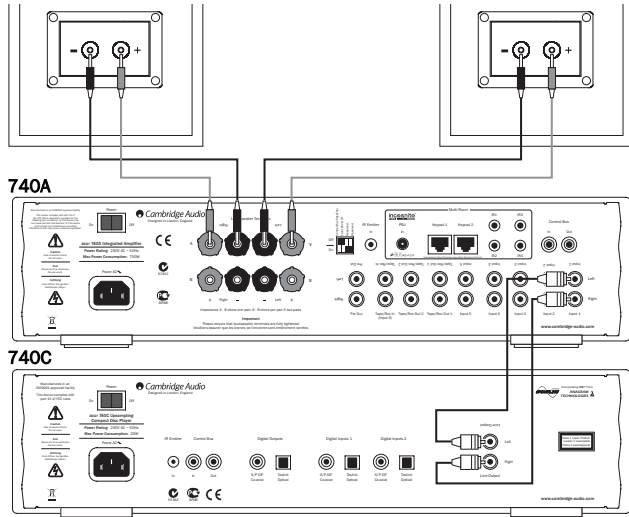

Tilslutning af båndoptager

Tegningen nedenunder viser, hvordan du skal forbinde forstærkeren til en båndoptager eller en anden kilde med en optage- og monitorforbindelse. Bemærk venligst, at ingen af tape-udgangene kan benyttes (da de begge benytter det samme signal parallelt).

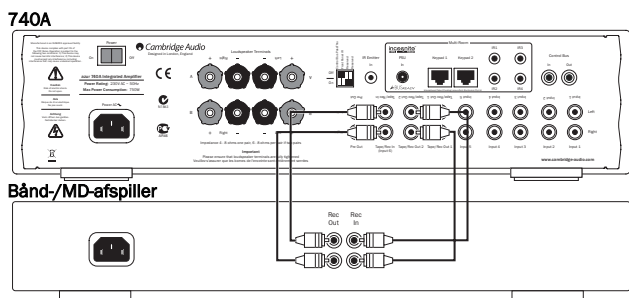

Højttaler B forbindelser

Højttaler B-forbindelserne bagpå forstærkeren giver mulighed for anvendelse af endnu et sæt højttalere (dvs. højttalere, der er placeret i et andet rum). Speaker A/B-knappen på frontpanelet tænder og slukker det andet sæt højttalere.

NB! Når du benytter to sæt højttalere, skal du bruge højttalere med en nominal impedans mellem 6 og 8 ohm hver.

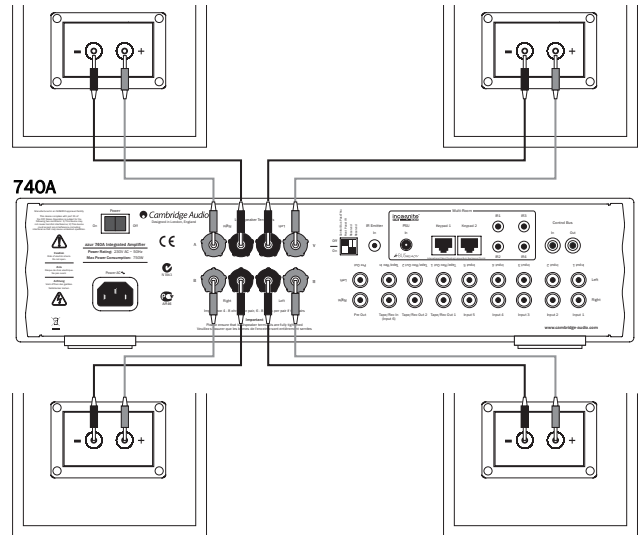

Preamp Out forbindelser

Preamp Out-stikkene er til forbindelse med indgangsstikkene på en effektforstærker eller en aktiv subwoofer. Tegningen nedenunder viser, hvordan du forbinder forstærkeren med en aktiv subwoofer via Line In-indgangene på subwooferen.

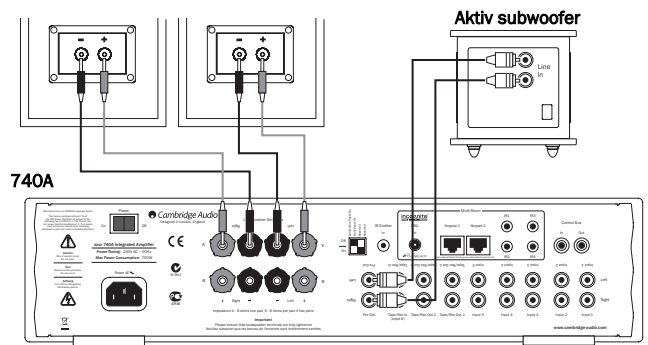

Betjeningsvejledning

740A har et specialfremstillet display på forsiden af enheden, der viser den aktuelle status og giver adgang til systemkonfigurationsmenuerne for 740A. Her kan du justere forstærkerens afspilningsindstillinger, så de passer til dine personlige præferencer. Det er nemt at navigere i menusystemet og betjene det. Det gøres blot ved hjælp af knapperne til valg af indgang, når du skal aktivere (massiv cirkel) eller deaktivere (ingen cirkel) en funktion og ved hjælp af lydstyrkeknappen, som øger/reducerer indstillingerne.

Lydstyrke

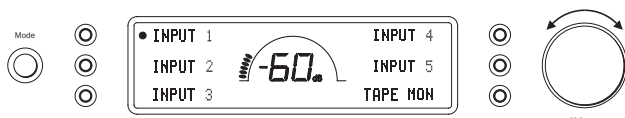

Juster med lydstyrkeknappen på frontpanelet (eller med anvendelse af fjernbetjeningen). Displayet vil vise ændringen i lydstyrken i decibel (dB). 'OdB' angiver maksimumlydstyrke, mens lavere lydstyrkeindstillinger går ind i det negative område. Dette kan desuden ændres til lydstyrkeenheder (0-72) i systemkonfigurationsmenuen.

Speaker A/B

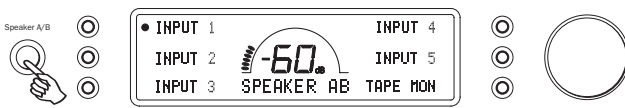

Tryk på knappen Speaker A/B for en gennemgang af de højtalersæt, der er tilsluttet via bagpanelet: højtalerner A, B eller A og B.

Balance

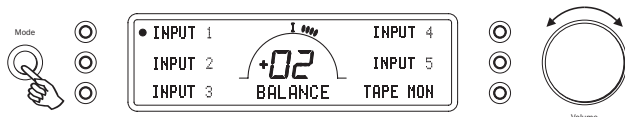

Tryk på knappen Mode for at åbne Balance. BALANCE vises på displayet og kan justeres med lydstyrkeknappen. Tryk igen på knappen Mode for at vende tilbage til lydstyrkeindstilling eller vent 5 sekunder, indtil 740A automatisk forlader Balance.

Bas og diskant

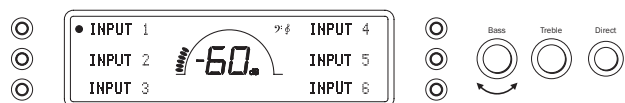

Disse knapper tillader hårfine justeringer af lydens tonemæssige balance. Tryk for at udløse og drej for at justere (tryk ind igen, når de ønskede indstillinger er fundet). Der dukker et ikon op på displayet, som viser, om bas/diskant er blevet justeret. I midterste position har disse knapper ingen effekt.

Disse knapper ændrer kun lyden gennem dine højtalere og Pre-Out-stikkene; de påvirker ikke de signaler, der går gennem Tape Out-forbindelserne. Med en velproduceret cd og et godt system er disse lydjusteringer unødvendige og kan slås fra ved at trykke på Direct-knappen:

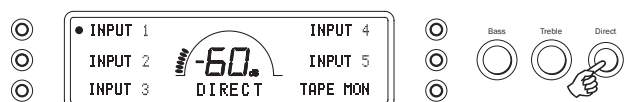

Dermed fjernes de fuldstændig fra signalvejen og sikrer maksimal gengivelses kvalitet. Hvis den musikalske optagelse er af dårlig kvalitet eller andre faktorer påvirker lyd kvaliteten, kan det være nødvendigt at justere på lyd funktionerne for at kompensere for dette.

Opsætning af forstærker

740A har mange avancerede indstillinger, der gør det muligt at konfigurere enhedens anvendelse, så det passer til brugerens ønsker. Indgangene kan navngives, så det afspejler de faktiske kildeenheder, som du har, og hver indgang kan trimmes, så de er ens for så vidt angår lydstyrken, når du skifter mellem dem og andre funktioner.

Ændring af indgangsnavne/kildenaevne



Tryk i 4 sekunder på den relevante knap til valg af indgang for at ændre indgangens navn. Hvis Indgang 1 for eksempel er en cd-afspiller, kan du give den navnet "CD" osv. Du vælger bogstaver ved at dreje lydstyrkeknappen gennem de tilgængelige tegn. Tryk på VENSTRE eller HØJRE for at vælge det tegn, du vil redigere. Tryk på EXT CHAR for at komme til et udvidet tegnsæt. Tryk på OK for at bekræfte og afslutte menuen for ændring af indgangsnavn.

Systemkonfigurationsmenu

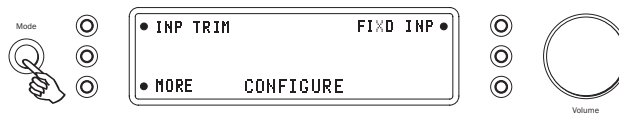

Tryk og hold Mode-knappen inde for at åbne Systemkonfigurationsmenuen. De første valgmuligheder i menuen er Input gain trim (forstærkningstrimming) og Fixed input gain (fast indgangsforstærkning). Tryk MORE for at gå ind i den anden del af menuens valgmuligheder om Clip detector (registrering af amplitudebegrænsning), LCD brightness (displayets lysstyrke), Speaker short detector (registrering af højtalerkortslutning), Volume ramp (sænkning af lydstyrke) og Volume display (visning af lydstyrke).

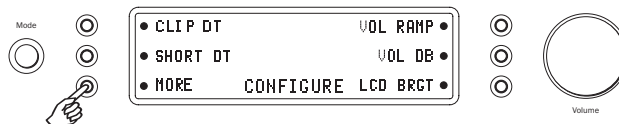

For at gå ud af systemkonfigurationsmenuen og dennes undermenuer skal du trykke på Mode-knappen igen.

Clip detector / Speaker short detector

Læs afsnittet 'CAP5' i denne manual med mere information om funktionerne Clip detector og Speaker short detector i 740A, da begge kan aktiveres (dette er standard) eller deaktiveres.

LCD brightness

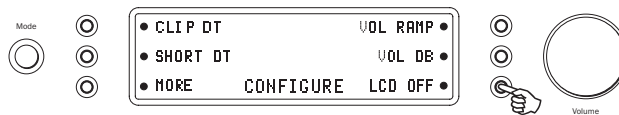

Tryk i systemkonfigurationsmenuen på LCD-knappen for at bladre gennem indstillingerne kraftigt/svagt/slukket til frontpanelets display. Tryk på knappen Mode for at afslutte.

Volume ramp



740A sænker automatisk lydstyrken, når enheden går i standby, og hæver lydstyrken, når standby forlades. Tryk på knappen VOL RAMP i systemkonfigurationsmenuen for at deaktivere denne funktion. Tryk på knappen Mode for at afslutte.

Opsætning af forstærker - fortsat

Volume display

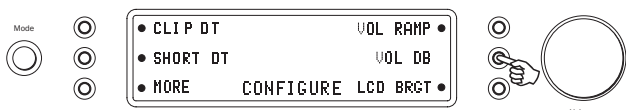

Vælg VOL DB i systemkonfigurationsmenuen, hvis du ønsker at ændre visningen af lydstyrken fra decibel (-84 til 0 dB) til vilkårlige lydstyrkeenheder (0 til 72 enheder). Tryk på knappen til valg af indgang for at deaktivere visning af lydstyrke i decibel. Tryk på knappen Mode for at afslutte.

Input gain trim

De relative indgangsniveauer kan justeres ved hjælp af forstærkningstrimning. Dermed kan de hver især justeres, så alle er ens for så vidt angår den gennemsnitlige lydstyrke, når du skifter mellem dem. Vælg den kilde, der har den højeste lydstyrke, og trim niveauet, indtil det passer til de øvrige kilders opfattede gennemsnitsniveau. Gentag denne proces, hvis også andre kilder forekommer at være højere end gennemsnittet.



Vælg INP TRIM i systemkonfigurationsmenuen for at vælge indgangsforstærkertrimning for hver kilde. Vælg den ønskede indgang og brug lydstyrkeknappen til at indstille forstærkningen på mellem 0 og -12 dB (hvis lydstyrken er indstillet meget lavt, er det tilgængelige indstillingsområde begrænset). Tryk på knappen Mode for at afslutte.

Fixed level inputs

Alle indgange på 740A kan indstilles til en fast forstærkning. Når en sådan indgang vælges, vil forstærkningen automatisk blive denne værdi og vil ikke kunne justeres med lydstyrkeknappen. Denne funktion gør det muligt at bruge 740A som stereoforstærker (kun for den valgte indgang). 740A kan for eksempel ud over at fungere som ren stereoforstærker også forstærke forreste venstre og højre kanal i en surroundopsætning med en AV-receiver, der giver forstærkning til de øvrige kanaler og styrer den overordnede lydstyrke i systemet.

Når du lytter i stereo, så brug 740A og de tilsluttede stereokilder, som du normalt ville - så får du den bedst mulige lyd kvalitet. Hvis det drejer sig om surroundlyd, så vælg den faste linjeindgang, som du har valgt på 740A, og brug derefter AV-receiveren til at styre lydstyrken, vælge de tilsluttede surroundkilder osv. Du kan eventuelt vælge at omdøbe den faste linjeindgang til "A/V-funktion" eller lignende på 740A. Lav nedenstående forbindelser. Venstre og højre forforstærkerudgang på AV-receiveren skal tilsluttes den faste forstærkningsindgang, der er valgt på 740A. Da forstærkningen kan fastsættes på en hvilken som helst værdi, er det nemt at tilpasse niveauet i 740A til niveauet i andre AV-kanaler.

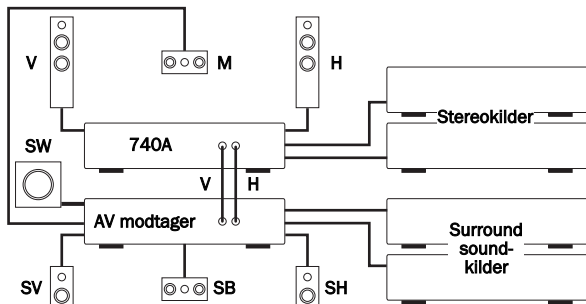

Vælg FIXED INP i systemkonfigurationsmenuen for at vælge en fast lydstyrke for en kilde:

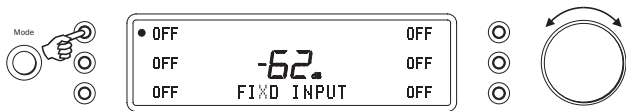

Vælg den ønskede indgang og indstil den faste forstærkning ved hjælp af lydstyrkeknappen (indstillingen OFF deaktiverer ikke indgangen, men gør indgangsforstærkningen afhængig af lydstyrkeknappen, og dette er standardindstillingen). Når en kilde har en fast indgang, er balancen altid indstillet til neutral. Tryk på knappen Mode for at afslutte.

On/Off control menu

Når 740A går i standby eller forlader standby, kan den automatisk aktivere og deaktivere andre tilsluttede modeller fra Cambridge Audio Azur-serien, som har kontrolbusstik. For at dette kan fungere skal enhederne være forbundet (se diagrammet) med RCA-/phonoledninger. Stikkene har farvekoden orange på bagpanelerne på kompatible Azur-modeller. Loopout fra 740A Control Bus Out til Control Bus In på en anden Azur-model (fx 740C). Forsæt om nødvendigt sammenkædningen til andre Azur-modeller.

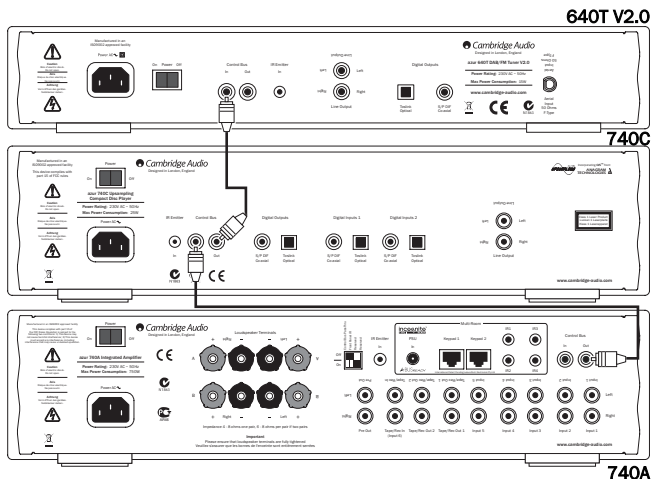

Tryk på knappen Standby/On, mens der er tændt for 740A, og hold knappen nede, indtil ON/OFF CTR vises på displayet:



Vælg de tilsluttede Azur-modeller ved at trykke på den tilsvarende knap til valg af indgang. For eksempel CA XXXC for en Azur cd-afspiller (540C V2, 640C V2), CA XXXD for en Azur dvd-afspiller, CA DAB T for en Azur DAB-tuner osv.

Tryk på ON & OFF for at bladre i indstillingerne for ON (tænder kun for alle Azur-enheder), OFF (sætter kun alle Azur-enheder i standby) eller ON & OFF (tænder for alle Azur-enheder og sætter dem i standby). Tryk på OK for at bekræfte og afslutte.

Flerrumssystemer

740A'eren er forsynet med Incognito Ready/A-BUS Ready-udgange, der giver mulighed for benyttelse i flere rum. Et eller to forstærkertastaturer kan tilkobles 740A'eren (ved anvendelse af Cat5/5e-kabel og RJ45-stik) for at give flerrumsløyd i et eller to sekundære rum eller områder. Tastaturerne tilføres strøm via en ekstern PSU (også nødvendig) gennem Cat5/5e-kabler, og det er ikke nødvendigt med nettilslutning i de sekundære rum.

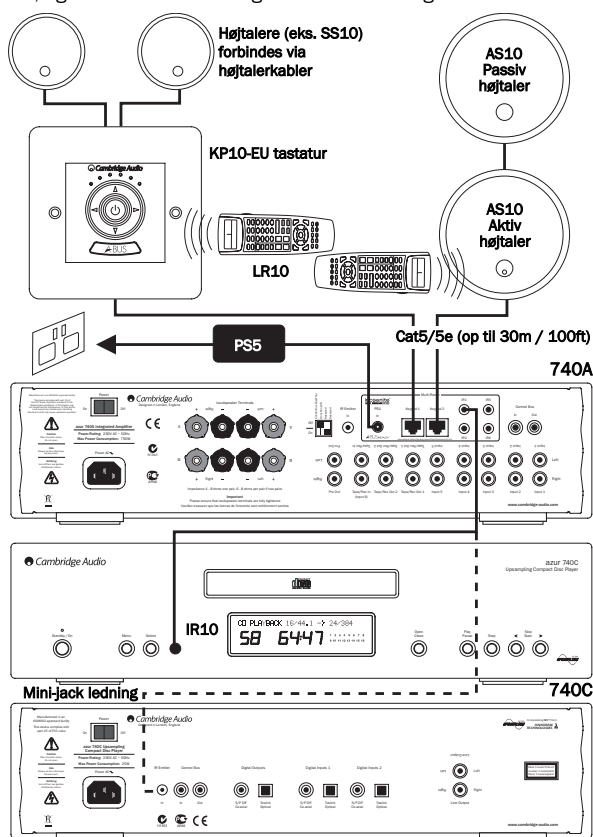

740A'eren er en Incognito Ready Type I, hvilket betyder, at tastaturerne kan benyttes uafhængigt af forstærkeren, hvad angår volumen/bas/diskant osv. De kan tændes/slukkes uafhængig af 740A'eren og hinanden, men de kan kun lytte til den samme kilde, som er blevet valgt på forstærkeren.

A-BUS er en standard, der muliggør kompatibilitet mellem forskellige producenters udstyr, så A-BUS kompatible tastaturer fra andre producenter kan også benyttes. Hvis vores egne Incognito KP10 tastaturer benyttes, er der nogle ekstra funktioner som eksempelvis muligheden for at skifte kilde på 740A'eren fra tastaturet.

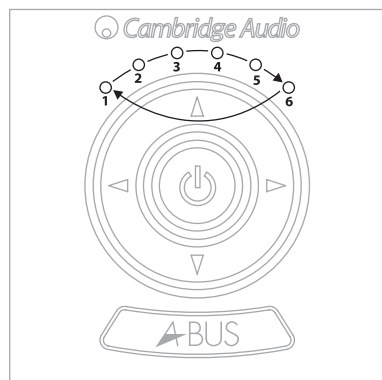

Valgrækkefølge:

1. Indgang 1
2. Indgang 2
3. Indgang 3
4. Indgang 4
5. Indgang 5
6. Indgang 6 (Tape)

Forbindelser til 740A'erne Incognito Ready / A-BUS Ready-udgange sker via Cat-5-kabel (med et RJ45-jackstik i enden). RJ45-stikket skal være kablet efter EIA/TIA 568A standard-installation:

Ledningsfarver:

1. Grøn/Hvid
2. Grøn

3. Orange/Hvid

4. Blå
5. Blå/Hvid

6. Orange

7. Brun/Hvid
8. Brun

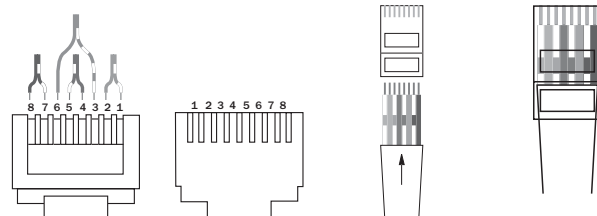

Billede af stik set fra kontakt

Billede af stikkontakt

Saml parrene, trim og forbind dem til RJ45-stikket

Pres ledningerne ordentligt på plads

For at kunne styre dit kildeudstyr fra de andre rum tilsluttes en IR-emitter (IR10) i en af IR-udgangene bagpå enheden og forbindes derefter via kildeenhedens IR-vindue. Alternativt kan der - på vores egne produkter, som har indbyggede indgange til IR-sender - bruges en minijack, som har indbyggede indgange til IR-sender - bruges en minijack til minijack-ledning. De kommandoer, som tastaturerne modtager, kan herefter sendes tilbage til kildeudstyret via 740A'eren.

Det er derefter muligt at styre kildeudstyret fra de andre rum ved at benytte kildeudstyrets egen fjernbetjening eller gennem en indlæringsfjernbetjening. Den lærende Incognito LR10 fjernbetjening kan fuldt ud betjene tastaturerne, "lære" kildeudstyrets fjernbetjeningskoder (inklusive dem fra andre producenter) og ændre kildeindgangen på 740A'eren osv.

For yderligere detaljer om Incognito flerrumssystemer kan du kontakte din lokale Cambridge Audio forhandler eller besøge www.cambridge-audio.com.

Særinstallationer (Custom Installation - C. I.)

740A har en kontrolbusindgang/-udgang, som giver forstærkeren mulighed for elektrisk at modtage umodulerede kommandoer fra fjernbetjeningen (positiv logik, TTL-niveau) og eventuelt loope dem til en anden enhed. Disse styringskommandoer genereres typisk af systemer med specialinstallationer (flerrumssystemer) eller IR-fjernmodtagersystemer. Kontrolbusstikkene har farvekoden orange.

Der er endvidere indbygget en IR-emitterindgang, så modulerede IR-fjernbetjeningskommandoer kan modtages elektrisk af forstærkeren. Kommandoer på denne indgang betjener kun forstærkeren og loopes ikke demoduleret ud via kontrolbusudgangen.

740A'eren er også forsynet med DIP-omskiftere, der kan indstilles til forskellige C.I.-konfigurationer. Når 740A'eren bruges i et vægskab (eller når IR benyttes) kan det være fordelagtigt at frakoble Front Panel IR ved at indstille DIP-omskifteren til 'Off'.

Som standard sender alt Cambridge Audio kildeudstyr signalerne i kontrolbussen fra 'In' til 'Out'. Hvis flere enheder benyttes i et komplet kredsløb, skal kontrolbussens PassThru DIP-omskifter indstilles til 'Off'.

Derudover har enhederne 'direkte' IR-/styringskoder samt skiftetekoder til nogle af deres funktioner for at forenkle programmeringen af systemer med specialinstallationer. Specielle direkte On/Off-kommandoer og Mute-kommandoer er tilgængelige via den medfølgende fjernbetjening og bruges til indlæring i C.I.-systemer på følgende måde:

1. Tryk på knappen Standby/On og hold den nede. Fjernbetjeningen genererer først standbykommandoen (skift). Hold knappen nede, og efter 12 sekunder genereres en "forstærker On"-kommando. Hvis knappen holdes nede i yderligere 12 sekunder, genereres en "forstærker Off"-kommando.
2. Tryk på knappen Mute og hold den nede. Fjernbetjeningen genererer først mutekommandoen (skift). Hold knappen nede, og efter 12 sekunder genereres en "mute On"-kommando. Hvis knappen holdes nede i yderligere 12 sekunder, genereres en "mute Off"-kommando.

En samlet oversigt over alle koder kan findes på Cambridge Audios hjemmeside: www.cambridge-audio.com

CAP5 beskyttelsessystem

Cambridge Audio har udviklet et ophavsretsligt beskyttelsessystem for at sikre at forstærkere og højtalere er driftssikre og har lang levetid. **NB!** På grund af CAP5-systemets nødvendige følsomhed er det muligt, at strømforstyrrelser kan udløse CAP5 i ekstreme situationer. Dette beskyttelsessystem består af fem beskyttelsesmetoder:

1. Jævnstrømsregistrering

Indikation - Enheden er blevet slukket under drift; displayet blinker med meddelelsen "DC ERROR".

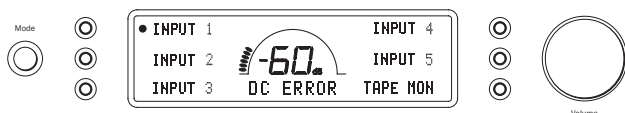

Beskrivelse - CAP5 beskytter højtalere, hvis forstærkerens effekt går til en høj konstant spænding (jævnstrøm) på grund af en intern fejl. Dette er en sjælden fejl, men når den registreres, kan systemet redde de dyre højtalere.

Afhjælpning - På grund af DC-beskyttelseskredsløbets nødvendige følsomhed kan ekstremt hård amplitudeforstærkning være skyld i aktivering af DC-beskyttelsen. Hvis fejlen opstår, skal du slukke enheden, tænde igen og tjekke funktionen med et lavere volumen-niveau. Hvis DC-fejlen sker igen, skal du kontakte din forhandler for at få hjælp.

2. Registrering af for høj temperatur

Indikation - Enheden er blevet slukket under drift; displayet blinker med meddelelsen "OVER TEMP".

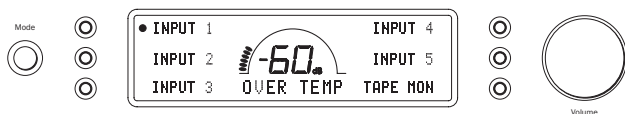

Beskrivelse - Overophedning skyldes en kombination af høj lyd og lav højtaleringpedans. CAP5 har indbygget temperaturregistrering, der konstant overvåger den varme, som udgangstransistorerne producerer. Hvis den overvågede temperatur når et højt niveau (passende indenfor udgangsenhedernes grænser), vil forstærkeren automatisk gå i fejlmodus. Enheden skal ideelt set være i den tilstand i 15 minutter for at blive nedkølet tilstrækkeligt. Hvis enheden ikke er nedkølet tilstrækkeligt, kan temperaturen nå grænsen igen kort efter, at forstærkeren er blevet tændt igen. Hvis højtaleringpedansen er lav, kan forstærkerens temperatur stige hurtigere, idet forstærkeren arbejder hårdere. Hvis forstærkeren er anbragt i et skab, eller hvis ventilationshullerne er blokerede, kan registreringen af for høj temperatur blive aktiveret/reaktiveret igen efter kort afspilningstid.

Afhjælpning - Dette er en brugerrelateret fejl. Udgangstransistorernes indvendige temperatur har nået den høje temperaturgrænse. Enheden er ikke ødelagt, men skal blive i standby i 15 minutter for at køle ned, inden der trykkes på knappen Standby for at genoptage normal drift.

3. Registrering af overspænding/overstrøm

Indikation - Displayet blinker med meddelelsen "OVERLOAD".

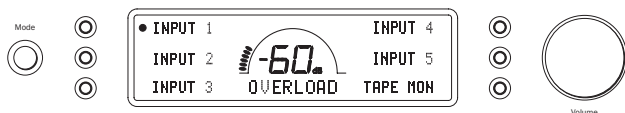

Beskrivelse - CAP5 giver V/I beskyttelse ved konstant at overvåge udgangstransistorerne for at sikre, at de holder sig indenfor deres Safe Operating Area (SOA - sikkert driftsområde). SOA er et sæt grænser som producenterne af udgangstransistorerne har fastlagt af hensyn til driftssikkerheden. Når de udløses, vil udgangsrelæet koble forstærkeren fra højtalere, og displayet viser den blinkende meddelelse "OVERLOAD".

Afhjælpning - Modstanden på højtaleringterminalerne kan være for lav. Sluk for strømmen og kontrollér om der er en kortslutning mellem højtaleringterminalerne, før strømmen tændes igen.

Bemærk - Hvis indikationen varer ved, og der bruges flere højtalere på hver højtaleringudgang, så fjern et højtaleringpar og prøv igen. Hvis der er for

mange højtalere tilsluttet en forstærker, så belastningsmodstanden falder for meget, vil forstærkeren blive overophedet. CAP5 vil registrere denne situation. Hvis indikationen varer ved, selvom kun et enkelt sæt højtalere er tilsluttet, kan det skyldes en fejl i den ene eller begge højtalere.

4. Registrering af kortslutning

Indikation - Enheden har ikke forladt standby; displayet blinker med meddelelsen "SPKR SHORT".



Beskrivelse - Under opstart fra standby udfører CAP5 en kontrol af højtaleringterminalerne for at se, om der ved en fejl er sket en kortslutning mellem terminalerne (displayet blinker med meddelelsen "SPKR CHECK"). Hvis den modstand, der måles mellem højtaleringterminalerne er for lav, vil forstærkeren forblive i standby, indtil fejlen er fjernet, og opstart af forstærkeren igen er forsøgt (displayet blinker med meddelelsen "SPKR SHORT").

Afhjælpning - Dette er en brugerrelateret fejl. Der kan være en kortslutning mellem højtaleringterminalerne. Kontrollér alle højtaleringforbindelser, inden du forsøger at få enheden ud af standby (displayet vil blinke med meddelelsen "SPKR CHECK" og derefter "SPKR OK", når kortslutningen er fjernet).

Det er muligt at frakoble funktionen, der måler kortslutningen, ved at trykke SHORT DT-knappen til 'Off' i 740A'ens systemkonfigurationsmenuen, men det kan ikke anbefales. Dette er kun nødvendigt, hvis højtalere har meget lav DC-modstand.

5. Intelligent registrering af amplitudebegrænsning

Indikation - Lydstyrken reduceres automatisk, og "CLIPPING" vises på frontpanelets display.

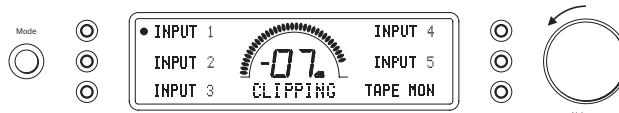

Beskrivelse - CAP5 er i stand til at registrere det, når forstærkeren begynder at begrænse amplituden eller overstyre ved udgangen, hvilket kan ødelægge højtalere og forringe lyd kvaliteten. Forvrængning som følge af amplitudebegrænsning forekommer ved høje lydstyrkeniveauer, når udgangssignalet kortvarigt kommer uden for den maksimumspænding, som forstærkeren kan yde, hvilket får toppen af signalet til at flade ud. Når CAP5 registrerer amplitudebegrænsning, reduceres lydstyrken langsomt, indtil CAP5 igen registrerer en effekt uden forvrængning.

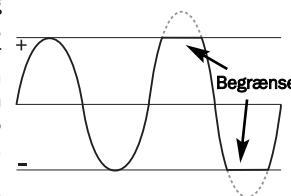

Det er muligt at deaktivere registrering af amplitudebegrænsning ved at stille knappen CLIP DT i positionen Off i systemkonfigurationsmenuen for 740A.

Bemærk: Det anbefales ikke at deaktivere registrering af amplitudebegrænsning, da denne funktion netop er udviklet for at beskytte forstærkeren og højtalere.

Fejlfinding

Der er ingen strøm

Sørg for, at vekselstrømsledningen er sikkert tilsluttet.

Sørg for, at stikket går helt ind i stikkontakten, og at der er tændt for kontakten.

Kontroller sikringen i stik eller adapter.

Der er ingen lyd

Sørg for, at apparatet ikke står i standby.

Kontroller, at kildekomponenten er korrekt forbundet.

Kontroller, at der ikke er tændt for 'BÅND MON' (med mindre der kræves båndindgang).

Kontroller, at højttalerne er korrekt forbundet.

Hvis du bruger højttalerklemmer B, skal du kontrollere, at der er tændt for dem.

Kontrollér, at enheden ikke er i Mute.

Der er ingen lyd på den ene kanal

Sørg for, at balancen er korrekt indstillet.

Kontroller højttalerforbindelser.

Kontroller forbindelsesledninger.

Der er en høj summen eller brummen

Kontroller gramfon eller tonearm for fejl i jord- og forbindelsesledning.

Sørg for, at ingen af forbindelsesledningerne er løse eller defekte.

Sørg for, at din båndoptager/gramfon ikke står for tæt på forstærkeren.

Kan ikke optage eller spille bånd

Kontroller, at BÅND MON og BÅND UD er korrekt forbundet.

Der er svag bas eller diffus stereoimaging

Sørg for, at højttalerne ikke er forbundet ude af fase.

Lyden er forvrænget

Sørg for, at volumen/tonekontrol ikke er indstillet for højt.

Meddelelse blinker på displayet

Se afsnittet om CAP5 beskyttelsessystem.

Det trådløse håndsat fungerer ikke

Tjek, at batterierne ikke er løbet tør.

Tjek, at der ikke er noget, der blokerer den trådløse sensor.

Tjek, at Front Panel IR DIP-omskifteren på bagpanelet er sat til 'On'.

Ingen reaktion fra enheden, når både In- og Out-kontrolbusstikkene er tilsluttet

Sæt kontrolbussens DIP-omskifter på bagpanelet til 'Off'.

For svar på ofte stillede spørgsmål (FAQs), tekniske råd og oplysninger om det største mulige udbytte af 840A V2 skal du besøge supportafsnittet på Cambridge Audios websted:

www.cambridgeaudio.com/support.php

Henvendelser vedrørende service (inden for og uden for garanti) bedes rettet til forhandleren.

Tekniske specifikationer

Afgivet effekt	100W RMS ind i 8 Ohm 150W RMS ind i 4 Ohm
THD (uvægtet)	< 0.001% 1 kHz ved 80% af mærkeeffekt < 0.01% 20 Hz - 20 kHz ved 80% af mærkeeffekt
Frekvensgang	10 Hz - 50 kHz +/- 1 dB
Signal/støjforhold (ref 1W/8 Ohm)	> 96 dB
Indgangsimpedans	Indgang 1-6 47 kOhm Tape-indgang 47 kOhm
Effektforstærkers dæmpningsfaktor	> 110 ved 1 kHz
Maks. strømforbrug	750W
Min. strømforbrug	Aktiv (intet signal) 45W Standby 6W
Bas- og diskantkontrol	Opgivelsestype Maks. Basboost/-afskæring +/- 10 dB ved 10 Hz Maks. diskantboost/-afskæring +/- 7.5 dB ved 20 kHz
Dimensioner (H x W x D)	115 x 430 x 350mm (4.5 x 16.9 x 13.8")
Vægt	10.7kg (23.5Lbs)

Cambridge Audio is a brand of Audio Partnership Plc
Registered Office: Gallery Court, Hankey Place
London SE1 4BB, United Kingdom
Registered in England No. 2953313

www.cambridge-audio.com

