

AV-ontvanger
Gebruikershandleiding
22

NEDERLANDS

Inhoud

Inleiding.....	22
Alvorens het apparaat aan te sluiten.....	22
Beperkte garantie.....	23
Veiligheidsmaatregelen.....	23
Belangrijke instructies voor de veiligheid.....	24
Aansluitingen op het achterpaneel.....	25
Regelknoppen op het voorpaneel.....	26
Afstandsbediening.....	27
De display op het voorpaneel.....	28
Luidsprekeraansluitingen.....	28
Analoge audio-aansluitingen.....	29
Digitale audio-aansluitingen.....	29
Antenne-aansluitingen.....	29
Input-aansluitingen op het voorpaneel.....	29
Video-aansluitingen.....	30
HDMI-aansluitingen.....	30
5.1 Direct In.....	31
Installatie 340R.....	32
1. Luidsprekerconfiguratie.....	32
2. Luidsprekervertraging.....	33
3. Niveaualibratie.....	33
4. Installatie van de bron.....	34
5. Videobronnen toewijzen.....	34
Surround-sound-modi.....	35
Bedieningsinstructies.....	36-38
Decodeermodi.....	37
Modus Audio Splitsen.....	39
Lage tonen/Hoge tonen-configuratie.....	39
Subwoofer-setup.....	39
Advanced bass management.....	39
Installatie OSD.....	40
Gebruik Custom Installation.....	40
Reset/Back-up-geheugen.....	40
Problemen oplossen.....	41
Technische specificaties.....	41

Bezoek www.cambridge-audio.com en registreer u om bericht te ontvangen, als er nieuwe hardware- en softwareproducten op de markt komen.

Deze gids is ontworpen om het installeren en het gebruiken van dit product zo makkelijk mogelijk te maken. Informatie in dit document is zorgvuldig gecontroleerd op nauwkeurigheid toen dit gedrukt werd. Het beleid van Cambridge Audio echter is een beleid van continue verbetering en daarom is het mogelijk dat ontwerp en specificaties zonder tegenbericht kunnen veranderen. Mocht u fouten opmerken, dan kunt u ons altijd een e-mail sturen op: support@cambridgeaudio.com

Dit document bevat informatie die als bezit kan worden aangemerkt en hierop rust copyright. Alle rechten zijn voorbehouden. Geen enkel deel van deze handleiding mag gereproduceerd worden op welke mechanische, elektronische of andere wijze dan ook zonder schriftelijke toestemming van de fabrikant. Alle handelsmerken en gedeponeerde handelsmerken zijn eigendom van hun respectievelijke eigenaars.

© Copyright Cambridge Audio Ltd 2007

"Dolby", "Pro Logic" en het symbool met de dubbel D zijn handelsmerken van Dolby Laboratories.

"DTS", "DTS Digital Surround" zijn handelsmerken van Digital Theater Systems, Inc.

HDMI, het logo van HDMI logo en High-Definition Multimedia Interface zijn handelsmerken of gedeponeerde handelsmerken van HDMI Licensing LLC.

Inleiding

Dank u voor het aanschaffen van deze Cambridge Audio AV Receiver uit de Azur-range. Wij hopen dat u er vele jaren plezier van zult hebben.

De 340R is ontworpen voor het leveren van uitstekende prestaties in meerkanaals-surround-sound zonder dat daarbij de kwaliteit van de muziekweergave in het gedrang komt. Dit wordt bereikt doordat de vijf volledig discrete versterkers van audiofiel niveau zo veel mogelijk gescheiden worden gehouden van de verwerkings- en ingangstrappen. Een grote voeding met low-flux toroïdale transformator en een nauwgezet ontwerp van de audiotrappen zorgen ervoor dat de 340R in staat is de dynamiek en schaal te reproduceren die moderne film-soundtracks vragen, maar ook een intens muzikaal optreden met stereo- of meerkanaals-muziekbronnen kan weergeven.

Dolby-, DTS- en Pro Logic II-decodering zijn beschikbaar voor surround-sound-decodering maar ook de standen Stereo en Stereo + Sub. Ondersteuning voor Progressive Scan Component-video en HDMI maken gebruik met de laatste HD/HD-voorbereide videobronnen en TV-toestellen mogelijk. Alle video-ingangen zijn nu volledig vrij toewijsbaar aan iedere bron, wat het toestel zeer flexibel maakt ondanks zijn relatieve geringe omvang en het kleine aantal aansluitingen.

De functie Advanced Bass Management biedt mogelijkheden voor afzonderlijke crossovers en afregelingen voor de standen PLII, DD/DTS en Stereo + Sub.

Volledige RS232-besturing en IR Emitter In maken het gemakkelijk de 340R te integreren in een Custom Install-installatie, als u dat wilt.

De prestaties van uw 340R worden bepaald door het systeem waarop het toestel is aangesloten. Bezuinig daarom niet op de componenten, luidsprekers en bekabeling die u op uw versterker aansluit. Natuurlijk bevelen wij vooral de apparatuur uit de Cambridge Audio Azur-range aan, dit zijn onder meer CD- en DVD-spelers, die zijn ontworpen uitgaande van dezelfde strenge eisen en normen als die voor dit product zijn aangehouden. Uw dealer kan u ook Cambridge Audio-interlinks leveren. Deze zijn ook van uitstekende kwaliteit en bieden u de zekerheid dat uw systeem optimaal presteert.

Dank u dat u de tijd neemt deze handleiding te lezen; wij adviseren u de handleiding te bewaren zodat u deze ook later nog kunt raadplegen.

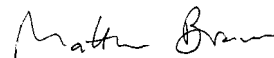

Matthew Bramble,
Technisch Directeur Cambridge Audio
en het AV Receiver Design Team

Alvorens het apparaat aan te sluiten

Het proces van het instellen van de 340R begint met alle aansluitingen naar uw luidsprekers en bronapparatuur in orde te maken en vervolgens de eenheid in te stellen via de On-Screen Display (OSD). Er zijn namelijk verschillende instellingen en aanpassingen die u moet uitvoeren, voordat de 340R gebruikt kan worden.

Echter, voordat u werkelijk beslist welke aansluitingen u maakt of eventuele aanpassingen uitvoert, wordt het sterk aangeraden dat u de sectie 'Installatie 340R' van deze handleiding eerst leest en u begint met pagina 32.

Veel uitleg vindt u hier. Dit zal u helpen om de juiste aansluitingstypes te gebruiken voor zowel uw bronnen als uw TV.

Beperkte garantie

Cambridge Audio garandeert dat dit product vrij is van defecten in materialen en uitvoering (onderworpen aan de hieronder uiteengezette bepalingen). Cambridge Audio zal dit product of eventuele defecte onderdelen in dit product repareren of vervangen (naar keuze van Cambridge Audio). Garantieperiodes kunnen van land tot land verschillen. Raadpleeg bij twijfel uw leverancier en bewaar altijd uw aankoopbewijs.

Als u service wilt tijdens de garantieperiode, neem dan contact op met de geautoriseerde Cambridge Audio-leverancier waar u dit product hebt aangeschaft. Als uw leverancier niet in staat is de reparatie van uw Cambridge Audio-product uit te voeren, kan het door uw leverancier worden doorgestuurd naar Cambridge Audio of naar een geautoriseerde servicevertegenwoordiger van Cambridge Audio. U dient dit product te verzenden in zijn oorspronkelijke verpakking of in een verpakking die een gelijke mate van bescherming biedt.

Om in aanmerking te komen voor service tijdens de garantieperiode, dient u een aankoopbewijs te overleggen in de vorm van een verkoopnota of een ontvangen factuur, die het bewijs vormt dat dit product binnen de garantieperiode valt.

Deze Garantie is ongeldig indien (a) het in de fabriek aangebrachte serienummer is veranderd of is verwijderd van dit product of (b) dit product niet is aangeschaft bij een geautoriseerde Cambridge Audio-leverancier. U kunt Cambridge Audio of de distributeur van Cambridge Audio in uw land bellen om te controleren of u een ongewijzigd serienummer hebt en/of dit product is aangeschaft bij een geautoriseerde Cambridge Audio-leverancier.

Deze Garantie dekt geen cosmetische schade of schade ontstaan door overmacht, ongelukken, verkeerd gebruik, misbruik, nalatigheid, commercieel gebruik of modificatie van het product of enig onderdeel ervan. Deze Garantie dekt geen schade ontstaan door onjuiste bediening, onderhoud of installatie, of pogingen tot reparatie door ieder ander dan Cambridge Audio of een Cambridge Audio-leverancier, of een geautoriseerde servicevertegenwoordiger die toestemming heeft om garantiewerkzaamheden te verrichten voor Cambridge Audio. Elke reparatie waarvoor geen toestemming is gegeven, maakt deze Garantie ongeldig. Deze Garantie dekt geen producten die zijn verkocht ALS ZODANIG of MET ALLE GEBREKEN.

REPARATIES OF VERVANGINGEN ZOALS UITGEVOERD OP GROND VAN DEZE GARANTIE, VORMEN HET EXCLUSIEVE RECHTSMIDDEL VAN DE CONSUMENT. CAMBRIDGE AUDIO IS NIET AANSPRAKELIJK VOOR ENIGE INCIDENTELE SCHADE OF GEVOLGSCHADE BIJ SCHENDING VAN ENIGE EXPLICIETE OF IMPLICIETE GARANTIE IN DIT PRODUCT. UITGEZONDERD VOOR ZOVER DIT BIJ WET VERBODEN IS, IS DEZE GARANTIE EXCLUSIEF EN VERVANGT DEZE ALLE ANDERE GARANTIES, UITDRUKKELIJK OF IMPLICIET, WAARONDER MAAR NIET UITSLUITEND DE GARANTIE VAN VERKOOPBAARHEID EN GESCHIKTHEID VOOR EEN BEPAALD DOEL.

In sommige landen en in bepaalde staten van de V.S. is de uitsluiting of beperking van incidentele schade of gevolgschade of impliciete garanties, zodat de bovengenoemde uitsluitingen mogelijk niet voor u gelden. Deze Garantie geeft u specifieke wettelijke rechten en u hebt mogelijk nog andere wettelijke rechten die van staat tot staat of van land tot land kunnen verschillen.

Veiligheidsmaatregelen

De stroomspanning controleren

Neem voor uw eigen veiligheid de volgende instructies aandachtig door alvorens het apparaat aan te sluiten op de netstroom.

Controleer of op de achterkant van het apparaat de juiste stroomspanning staat aangegeven. Is de spanning van uw netstroom anders, raadpleeg dan uw leverancier.

Dit apparaat is uitsluitend geschikt voor de stroomspanning en het stroomtype zoals aangegeven op de achterkant van het apparaat. Bij aansluiting op andere stroombronnen kan het apparaat beschadigd raken.

Wanneer dit apparaat niet in gebruik is, dient het te worden uitgeschakeld en het mag uitsluitend worden gebruikt wanneer het correct geaard is. Verwijder de kap (of de achterkant) van het apparaat niet, om het risico van een elektrische schok te verminderen. Het apparaat bevat van binnen geen door de gebruiker vervangbare onderdelen. Laat service en reparatie over aan bevoegd onderhoudspersoneel. Als het netsnoer is voorzien van een gegoten netstekker, dient het apparaat niet te worden gebruikt wanneer de plastic zekeringhouder niet op zijn plaats is. Mocht u de zekeringhouder verliezen, moet u het juiste onderdeel opnieuw bestellen bij uw Cambridge Audio dealer.

 Het symbool op dit product duidt aan dat het een KLASSE II (dubbel geïsoleerde) constructie is.

Het symbool van de bliksemflits met de pijlpunt in het driehoekje is bedoeld om de gebruiker te waarschuwen voor de aanwezigheid van niet-geïsoleerde 'gevaarlijke spanning' binnen de behuizing van het product, die sterk genoeg kan zijn om voor personen een gevaar voor elektrische schokken te vormen.



Het uitroepteken in het driehoekje is bedoeld om de gebruiker te waarschuwen voor de aanwezigheid van belangrijke bedienings- en onderhoudsinstructies in de onderhoudsdocumentatie die van toepassing zijn op dit apparaat.

De doorgekruiste verrijdbare afvalbak is het symbool van de Europese Unie waarmee wordt aangegeven dat elektrische en elektronische apparatuur gescheiden dient te worden ingezameld. Dit product bevat elektrische en elektronische inrichtingen die opnieuw moeten worden gebruikt, gerecycled of hersteld en niet mogen worden weggegooid bij het ongesorteerde normale afval. Breng het apparaat terug of neem contact op met de bevoegde dealer waarbij u dit product hebt gekocht voor meer informatie.



Goedkeuringen

 Dit product voldoet aan de Europese richtlijnen voor laagspanning (73/23/EEG) en elektromagnetische compatibiliteit (89/336/EEG) wanneer het wordt geïnstalleerd en gebruikt in overeenstemming met deze handleiding. Om verdere conformiteit te garanderen, dienen voor dit product alleen accessoires van Cambridge Audio te worden gebruikt en dienen service- en reparatiewerkzaamheden te worden overgelaten aan bevoegd servicepersoneel.

OPMERKING: DE FABRIKANT IS NIET VERANTWOORDELIJK VOOR INTERFERENTIE VAN RADIO OF TV, VEROORZAAKT DOOR MODIFICATIES AAN DEZE APPARATUUR WAARVOOR GEEN TOESTEMMING GEGEVEN IS. DERGELIJKE MODIFICATIES ONTNEMEN DE GEBRUIKER HET RECHT DE APPARATUUR TE BEDIENEN.

De apparatuur is getest en men heeft vastgesteld dat deze binnen de grenzen van een klasse B digitaal apparaat blijft, op grond van deel 15 van de regels van de FCC. Deze grenzen zijn ontworpen om redelijke bescherming te geven tegen schadelijke interferentie bij een installatie in een gewoon huis. Deze apparatuur genereert, gebruikt en straalt ook mogelijk uit radiofrequentie-energie en, indien niet geïnstalleerd en gebruikt in overeenstemming met de instructies, kan schadelijke interferentie aan radiocommunicaties veroorzaken. Niettemin is er geen garantie dat interferentie niet bij een bepaalde installatie zal optreden.

Als deze apparatuur werkelijk schadelijke interferentie aan de ontvangst van radio of televisie veroorzaakt, wat bepaald kan worden door de apparatuur in en uit te schakelen, wordt de gebruiker aangemoedigd om de interferentie te corrigeren door een van de volgende maatregelen:

- Oriënteer de ontvangstantenne opnieuw of geef hem een andere plaats.
- Vergroot de scheiding tussen de apparatuur en de ontvanger.
- Sluit de apparatuur aan op een stopcontact dat deel uitmaakt van een elektrisch circuit dat anders is dan het circuit waaraan de ontvanger aangesloten is.
- Raadpleeg de leverancier of een ervaren radio/TV-technicus voor hulp.

Belangrijke instructies voor de veiligheid

Neem even de tijd om deze notities te lezen, voordat u uw 340R installeert. Hierdoor zult u de meest optimale prestaties uit uw apparatuur halen en de levensduur van de eenheid verlengen. Wij adviseren u alle instructies te volgen, alle waarschuwingen ter harte te nemen en de instructies te bewaren om later nog eens na te slaan.

Ventilatie

BELANGRIJK - De eenheid wordt warm, wanneer deze gebruikt wordt.

Zorg ervoor dat er voldoende ventilatie is (er moet op zijn minst 10 centimeter vrije ruimte rondom zijn). Zet geen objecten boven op deze eenheid. Zet hem niet op een tapijt of een ander zacht oppervlak en zorg dat er geen obstructie optreedt van invoer- of uitvoerroosters. Niet installeren vlakbij hittebronnen zoals radiators, hitteregisters, stoven of andere apparaten (waaronder ook versterkers) die hitte produceren. Stapel geen meerdere eenheden boven op elkaar. Niet in een gesloten ruimte zetten, zoals een boekenkast of in een kast zonder voldoende ventilatie.

Het ventilatierooster van de hittetunnel achter niet blokkeren. Zorg ervoor dat kleine objecten niet door een ventilatierooster vallen. Mocht dit gebeuren, zet het apparaat dan meteen uit, trek de stekker uit het stopcontact en neem contact op met de leverancier van het apparaat voor advies.

Plaatsen

Kies met zorg de installatielocatie. Niet in direct zonlicht zetten of dichtbij een hittebron. Vermijd locaties waar trillingen optreden en ook excessieve stof, kou of excessief vocht. Zet de eenheid niet op een instabiel oppervlak of een plank. De eenheid kan vallen en tot ernstig letsel leiden voor een kind of volwassene en ook kan het product zelf beschadigd worden. Zet geen andere apparatuur boven op de eenheid.

Deze eenheid moet op een stevig, vlak oppervlak geïnstalleerd zijn. Niet in een dicht gebied zetten, zoals een boekenkast of in een kast. Elke ruimte die aan de achterkant open is (zoals een speciaal rek voor apparatuur) is echter goed. Wanneer er een karretje wordt gebruikt, wees dan voorzichtig bij het verplaatsen van het karretje: voorkomen letsel bij kantelen. 

WAARSCHUWING - om het risico van brand of elektrische schokken te verminderen, moet u deze eenheid niet aan regen of vocht blootstellen. Deze eenheid moet niet gebruikt worden in de buurt van water of blootgesteld worden aan druipend of spattend water of aan andere vloeistoffen. Men moet geen objecten gevuld met vloeistof, zoals vazen, op de eenheid zetten. Mocht dit gebeuren, zet het apparaat dan meteen uit, trek de stekker uit het stopcontact en neem contact op met de leverancier van het apparaat voor advies.

Elektronische audiocomponenten komen pas echt op dreef na een periode van een week (indien verscheidene uren per dag gebruikt). Dit zal het mogelijk maken de nieuwe componenten tot rust te laten komen, de geluidskwaliteit zal ook na deze periode verbeteren.

Aarding en polarisatie

De eenheid kan zijn voorzien van een gepolariseerde wisselstroomstekker (een stekker waarvan één blad breder is dan het andere). Deze stekker past slechts op één manier in het stopcontact. Dit is een beveiliging. Als u de stekker niet volledig in het stopcontact kunt krijgen, moet u deze omdraaien. Als de stekker nog steeds niet past, moet u contact opnemen met de elektromonteur om het verouderde stopcontact te vervangen. Omzeil de beveiliging van de gepolariseerde stekker niet. (Alleen Noord-Amerika).

Stroombronnen

Men dient de eenheid alleen te bedienen met een soort stroombron die u op het markeerlabel vermeld vindt. Bent u niet zeker van het soort stroomvoorziening bij u thuis, neem dan contact op met de leverancier van het product of de plaatselijke energiemaatschappij.

Deze eenheid is ontworpen om in de modus Standby gelaten te worden, wanneer de eenheid niet in gebruik is. Op deze wijze zal de levensduur van de versterker verlengd worden (dit geldt voor alle elektronische apparatuur). Om de eenheid volledig uit te schakelen zet u deze uit op het achterpaneel. Als u van plan bent lange tijd deze eenheid niet te gebruiken, trek dan de stekker uit het stopcontact.

Bescherming van het stroomsnoer

De eenheid moet geïnstalleerd worden op een manier die het mogelijk maakt de stekker uit het hoofdstopcontact (of de connector van het apparaat van de achterkant van de eenheid) te trekken. Wanneer de

hoofdstekker gebruikt wordt om de stroom van het apparaat te halen, blijft het apparaat dat geen stroom krijgt meteen te gebruiken. Zorg dat het stroomsnoer zo loopt, dat men er niet op kan lopen of dat men - met name bij stekkers, gewone stopcontacten en het punt waar ze uit de eenheid treden - het niet kan afknijpen.

Zorg ervoor dat u het stroomsnoer stevig insteekt. Om brom en ruis te voorkomen moet u de tussenverbindingsdraden bundelen met het stroomsnoer of de luidsprekersnoeren.

Overbelasting

Om het risico op brand of elektrische schokken te beperken, mag u stopcontacten en verlengingssnoeren niet te zwaar belasten. Overbelaste wisselstroomcontacten, verlengsnoeren, versleten stroomsnoeren, beschadigde of gebarsten draadisolatie en gebroken stekkers zijn gevaarlijk. Deze kunnen leiden tot elektrische schokken of brand.

Bliksem

Voor extra beveiliging tijdens onweer en situaties waarin de apparatuur gedurende lange tijd niet wordt gebruikt, kunt u de stekker van de eenheid uit het stopcontact halen en de antenne of het kabelsysteem loskoppelen. Op deze manier voorkomt u beschadiging van de eenheid als gevolg van onweer en spanningspieken.

Aarding buitenantenne

Als u een buitenantenne of kabelsysteem aansluit op het product, moet u de antenne of het kabelsysteem aarden om enige bescherming te bieden tegen spanningspieken en opgebouwde statische ladingen. Sectie 810 van de National Electrical Code, ANSI/NIPA-nr. 70-1984 (sectie 54 van de Canadian Electrical Code, Deel 1) biedt informatie over een correcte aarding van de mast en de ondersteunende constructie, de aarding van de antenne-aansluiting via een antenne-afvoereenheid, de afmeting van de aardleidingen, de locatie van de antenne-afvoereenheid, de aansluiting op aardingselektroden en de vereisten voor de aardingselektrode.

Schoonmaken

Om de eenheid schoon te maken veegt de kast af met een droge, stofvrije doek. Gebruik geen schoonmaakvloeistoffen die alcohol, ammonia of schuurmiddelen bevatten. Sproei geen aërosol op of bij de versterker.

Wat u op de eenheid kunt aansluiten

Sluit geen dingen aan die niet door uw leverancier aanbevolen worden. Doet u dit wel, dan kunnen deze de eenheid beschadigen. Gebruik alleen de gespecificeerde aansluitingen/accessoires bij deze eenheid.

Onderhoud

Deze apparaten kunnen niet door de gebruiker worden onderhouden. Probeer het apparaat nooit te repareren, te demonteren of te reconstrueren als er problemen optreden. Als u deze voorzorgsmaatregel negeert, kunt u een ernstige elektrische schok oplopen. Neem bij problemen of storingen contact op met uw dealer.

Neem in de onderstaande omstandigheden contact op met de serviceafdeling:

- Als het netsnoer of de stekker is beschadigd.
- Als er vloeistof is gemorst of als er voorwerpen in de versterker zijn gevallen.
- Als de machine is blootgesteld aan regen of water.
- Als de eenheid niet normaal functioneert na het opvolgen van de bedieningsinstructies. Stel alleen de bedieningen in die in de handleiding worden genoemd.
- Als de eenheid is gevallen of op een andere manier is beschadigd.
- Als de prestaties van de versterker duidelijk verslechteren.

BELANGRIJK

Als de eenheid zeer intensief wordt gebruikt, detecteert een sensor de temperatuurstijging. Vervolgens wordt de melding "PROTECTION OVERLOAD" weergegeven op het scherm. Daarna gaat de eenheid naar standby-modus. Totdat de temperatuur is gedaald tot een normaler niveau kan de eenheid niet opnieuw worden ingeschakeld.

Aansluitingen op het achterpaneel

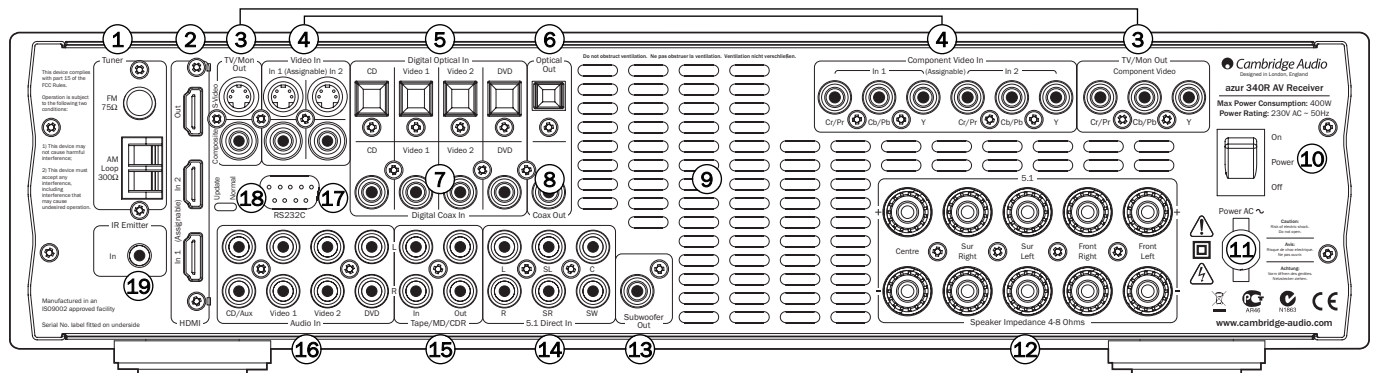

① FM/AM antenna

Men maakt alle aansluitingen voor de antenne van de tuner hier. Zie de sectie "Antenne-aansluitingen" van deze handleiding voor meer informatie.

② HDMI

Ingangen en uitgang naar een geschikt TV-toestel/Beeldscherm De HDMI-ingangen kunnen in de OSD (On-Screen Display) worden toegewezen aan de bronnen DVD, Video 1 of Video 2 (zie verderop in deze handleiding voor meer informatie).

③ TV/Mon-uitgangen

S-Video - Sluit uw TV-toestel via een S-Videokabel aan als u het beeld van een aangesloten S-Video-toestel wilt weergeven.

Composite - Sluit uw TV-toestel via een 75 ohm RCA-phonokabel aan als u het beeld van een aangesloten Composite Video-toestel wilt weergeven.

Deze uitgangen worden ook gebruikt voor het weergeven van het onscreen installatiemenu van de 340R.

Component - Aansluiten op de Cr/Pr-, Cb/Pb- & Y-aansluitingen van een TV-toestel.

Opmerking: Er is geen On-Screen Display-installatiemenu beschikbaar op de Component Video-uitgang.

④ Video-ingangen

S-Video - Aansluiten op de S-Video-uitgangen van de bronapparatuur.

Composite - Aansluiten op de Composite Video-uitgangen van de bronapparatuur.

Component - De Component Video-uitgangen van de bronapparatuur aansluiten.

Opmerking: De aansluitmethode die de voorkeur heeft voor videobronnen, is altijd HDMI (hoogste kwaliteit), dan Component Video, dan S-Video, dan Composite Video. HDMI en DVD Component ondersteunen ook Progressive Scan; dit geeft een betere beeldkwaliteit als zowel uw DVD-speler als uw TV-toestel deze optie ondersteunt.

⑤ Digitale Optische Ingangen

Aansluiten op de digitale optische uitgangen (Toslink) van de bronapparatuur.

⑥ Optical Out

Aansluiten op de digitale optische ingang (Toslink) van een extern opnametoestel (bijv. MD/CDR, enz) als u wilt opnemen van de geselecteerde digitale audiobron.

⑦ Digitale coaxiale ingangen

Aansluiten op de digitale coaxiale uitgangen (SPDIF) van de bronapparatuur.

⑧ Coax Out

Aansluiten op de digitale coaxiale ingang (SPDIF) van een extern opnametoestel (bijv. MD/CDR, enz) als u wilt opnemen van de geselecteerde digitale audiobron.

⑨ Heat tunnel vent grille

Maakt het mogelijk de interne circuits te koelen. **NIET BLOKKEREN!**

⑩ Power On/Off

Schakelt de stroom aan en uit.

⑪ Stroomsnoer

Bent u klaar met alle aansluitingen, steek dan het stroomsnoer in een geëigend stopcontact. De AV-ontvanger is nu klaar voor gebruik.

⑫ Luidsprekeraansluitingen

Sluit luidsprekers aan die een impedantie hebben van tussen de 4-80hm.

⑬ Subwoofer-uitgang

Sluit hier een subwoofer met eigen voeding (actief) aan.

⑭ 5.1 Direct In

Sluit deze aan op de 5.1 channel-uitgangen van een DVD-speler met een ingebouwde meerkanaals-decoder voor het afspelen van DVD-A of SACD.

⑮ Tape/MD/CDR

Sluit de Tape Play-aansluitingen aan op de lijnuitgangen van een tape-deck, MD-speler, CD-R, enz. Sluit de Tape Rec-aansluitingen aan op de lijningangen van een tape-deck, MD-speler, CD-R, enz.

⑯ Audioingangen

Aansluiten op de audio-lijnuitgangen van bronapparatuur (bijv. een CD-speler, DVD-speler, enz.)

⑰ RS232C

Voor gebruik door een installateur/leverancier voor software-updates, of voor aansturing van de 340R door Custom Install-systemen.

⑱ Update/Normal

Alleen voor gebruik door leveranciers - schakelt de 340R over tussen de modus normaal (standaard) en de modus voor software-updates. Wijzig de modus niet om bij te werken of aansluitingen ernaar te maken in de modus voor bijwerken. Dit kan namelijk het apparaat beschadigen.

⑲ IR Emitter In

Hiermee zijn gemoduleerde IR-opdrachten van multi-room-systemen of IR-repeater-systemen geschikt voor ontvangst door de 340R.

Regelknoppen op het voorpaneel

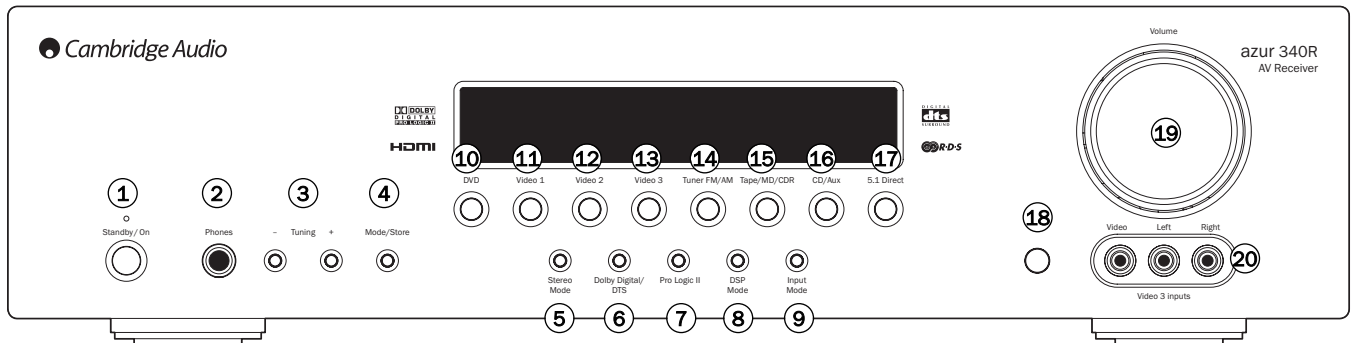

① Standby/On

Schakelt de eenheid tussen de modus Standby (aangeduid door de doffe stroom-LED) en On (aangeduid door de heldere stroom-LED). Standby is de modus die weinig stroom gebruikt. Men moet de eenheid in de modus Standby laten, wanneer deze niet gebruikt wordt.

② Phones

Maakt het mogelijk een stereo koptelefoon aan te sluiten met een stekker van 6,35 mm. Een koptelefoon met een impedantie van tussen 32 en 600 Ohm wordt aanbevolen. **Opmerking:** Wanneer u een hoofdtelefoon aansluit worden de belangrijkste uitgangen automatisch gedempt en u selecteert vervolgens een tweekanaals stereosignaal dat wordt gecreëerd voor hoofdtelefoongebruik.

③ Tuning +/-

Gebruikt om FM-frequenties af te stemmen en voorinstellingen in de modus Tuner over te slaan.

④ Mode/Store

Druk deze knop in om over te schakelen tussen de modi voor Tuner en voor het opslaan van voorinstellingen (zie de "Bedieningsinstructies" van deze handleiding voor meer informatie).

Opmerking: De 340R onthoudt het soort audio- en video-input en ook de verwerkingmodus voor elke individuele broninput. Elke keer wanneer men een bron kiest, wordt deze informatie weer teruggehaald.

⑤ Stereo-standen

Druk hierop voor het luisteren naar een bron in de stand Stereo of Stereo + Sub.

⑥ Dolby Digital / DTS

Druk hierop als u de stand Dolby Digital of DTS Surround wilt selecteren (met het op juiste wijze gecodeerde digitale bronmateriaal). Deze standen kunnen alleen worden gedecodeerd vanaf digitale audiobronnen (via Coaxiale of Optische ingangen).

⑦ Pro Logic II

Druk hierop als u Pro Logic II-decodering wilt selecteren voor matrix-gecodeerd analogoof of digitaal materiaal of voor de nabewerking van DD/DTS-materiaal. **Opmerking:** De 340R kan niet zelf dit soort materiaal waarnemen omdat het toestel niet is voorzien van geneste coderingstype-flags en daarom moet selectie met de hand plaatsvinden.

⑧ DSP Mode

De 340R kan zelfs van niet-gecodeerd materiaal een surround-sound-effect creëren door middel van Digital Signal Processing (DSP). Met een druk op deze knop kunt u één van de volgende surround-sound-effecten kiezen: THEATER, HALL, MOVIE, MUSIC of ROOM.

⑨ Input Mode

Druk op deze knop als u wilt overschakelen tussen analoge of optische/coaxiale digitale invoertypen voor de op dat moment geselecteerde bron. De 340R onthoudt voor elke bron welke invoertype is geselecteerd en schakelt wanneer u terugkeert naar een bron, het juiste type in.

⑩ DVD

Druk deze knop in om de bronapparatuur te selecteren die op de DVD-input aangesloten is.

⑪ Video 1

Druk deze knop in om de bronapparatuur te selecteren die op de Video 1-input aangesloten is.

⑫ Video 2

Druk deze knop in om de bronapparatuur te selecteren die op de Video 2-input aangesloten is.

⑬ Video 3

Druk op deze knop om een videocamerarecorder / videospelconsole te selecteren die aangesloten is op de tulpaansluitingen van de Video 3 input.

⑭ Tuner FM/AM

Press to select the tuner for output through the 340R. Once in Tuner mode also use this button to switch between FM and AM modes.

⑮ Tape/MD/CDR

Druk op deze knop als u het opnametoestel dat is aangesloten op de Tape/MD/CDR-ingang wilt selecteren en het signaal wilt uitsturen via de 340R.

⑯ CD/Aux

Druk op deze knop als u de CD-speler of een ander bronapparaat wilt selecteren dat is aangesloten op CD/Aux op het achterpaneel en het signaal wilt uitsturen via de 340R.

⑰ 5.1 Direct

Druk hierop als u een 5.1-bron (DVD-A- of SACD-speler, enz.) wilt selecteren die is aangesloten op de 5.1 Direct In-aansluitingen.

⑱ Infraroodsensor

Ontvangt IR-opdrachten van de bijgeleverde Azur-afstandsbediening. Dit werkt alleen als er zich geen obstakels bevinden tussen de afstandsbediening en de sensor.

⑲ Volume

Gebruikt om het geluidsniveau van de soorten output van de 340R te verhogen/verlagen.

⑳ Video 3 input sockets

Sluit een console voor een videocamerarecorder/videospellen op de 340R aan.

Afstandsbediening

Plaats de geleverde batterijen van het type AAA en activeer de geleverde afstandsbediening. Raadpleeg voor volledige gegevens over de diverse afregelfuncties die beschikbaar zijn met de afstandsbediening de latere hoofdstukken van deze handleiding.

On

Zet het toestel aan door hierop te drukken.

Standby

Schakelt het toestel in de stand Standby. Met een druk op de knop On verlaat u de stand Standby.

DVD, Video 1, Video 2, Video 3, Tape MD/CDR, CD/Aux

Druk op de overeenkomstige knop om de input-bron te veranderen.

Tuner FM/AM

Selecteert Tuner-modus Door opnieuw te drukken schakelt u over tussen de standen FM en AM.

PTY (Program Type Search)

Druk op deze knop om op programmatype te zoeken, wanneer u in de modus Tuner bent. Zie de sectie 'Bedieningsinstructies' van deze handleiding voor meer informatie.

APS (Auto Program Search)

Houd de knop gedurende vier seconden ingedrukt om radiostations automatisch te zoeken en te onthouden.

Stereo/Mono

Druk op deze knop wanneer u tijdens het luisteren naar de FM-tuner wilt overschakelen tussen de standen stereo en mono.

Store

Druk op de huidige frequentie op te slaan, wanneer u zich in de modus Tuner bevindt.

Mode

Druk op deze knop om Auto/Manual of Preset tuning te selecteren, wanneer u zich in de modus Tuner bevindt.

OSD (On-screen Display)

Druk op deze knop als u het on-screen installatiemenu wilt openen wanneer u via Composite- of S-video-aansluitingen bent aangesloten op een beeldscherm/scherm.

Display

Druk op deze knop om het huidige bronmateriaal en de decodeermodus te bekijken. Wanneer u naar de FM luistert met RDS, drukt u op deze knop om over te schakelen tussen de verschillende RDS-informatiemodi.

Volume

Zet het volume op de output van de AV-ontvanger harder of lager. Ook gebruikt als hoger/lager in de menu's voor de configuratie van de OSD.

Tune / Left & Right

Druk op de pijl naar rechts om de frequentie van de tuner te verhogen/de voorinstelling veranderen. Druk op de pijl naar links om de frequentie van de tuner te verlagen/de voorinstelling veranderen. Ook gebruikt naar links/rechts te schuiven in de menu's voor de configuratie van de OSD.

Enter

Gebruikt in de menu's voor de configuratie van de OSD.

Bass/Treble

Druk op deze knop voor het aanpassen van de lage tonen/hoge tonen, met behulp van de knoppen om het volume harder/zachter te zetten.

Mute

Dempt het audio-sigitaal van de AV-Receiver. Door nogmaals te drukken schakelt u Mute weer uit.

Audio Type

Maakt een keuze tussen analoge of digitale audio-invoer voor de bron die op dat moment is geselecteerd.

Stereo

Voor het luisteren in tweekanaals stereo.

Stereo + Sub

Tweekanaals stereo en digitaal gecreëerd subwooferkanaal.

Standen PLII, DD/DTS, DSP

Zie de nadere bijzonderheden van deze knop zoals zij worden vermeld in het gedeelte 'Regelknoppen op het voorpaneel' op de vorige pagina.

DRC (Dynamic Range Control)

Druk op deze knop en u kunt draaien naar vier instellingen voor het dynamisch bereik bij het luisteren naar Dolby Digital/DTS-film-soundtracks. Raadpleeg het hoofdstuk 'Bedieningsinstructies' van deze handleiding voor meer informatie.

LFE Trim

Druk op deze knop als u het kanaal Low Frequency Effects wilt afregelen (het niveau aanpassen) met behulp van de volumeknoppen (Volume up/down).

Sub On/Sub Off

De Knoppen Sub On/Off zorgen voor een tijdelijke demping van de Subwoofer maar dit heeft geen gevolgen voor de functie Bass Management of de luidsprekerinstellingen. Gebruik, als u permanente veranderingen aan de instellingen van de luidsprekers inclusief de Subwoofer wilt aanbrengen, het 'Speaker Config Menu' (Menu voor de luidsprekerconfiguratie) in de On-Screen Display (OSD).

Opmerking: Wanneer u een nieuwe decodeerstand kiest, wordt Sub Mute (Demping Subwoofer) altijd uitgeschakeld.

U kunt ook door de knoppen voor volume omhoog en omlaag ingedrukt te houden het algemene niveau van de subwoofer afregelen, als u dat wilt.

5.1 Direct

Hiermee selecteert u de ingang 5.1 Direct.

De beschrijvingen van de bovenstaande knop zijn natuurlijk kort. Zie de sectie 'Bedieningsinstructies' van deze handleiding voor meer informatie over relevante geïmplementeerde functies.

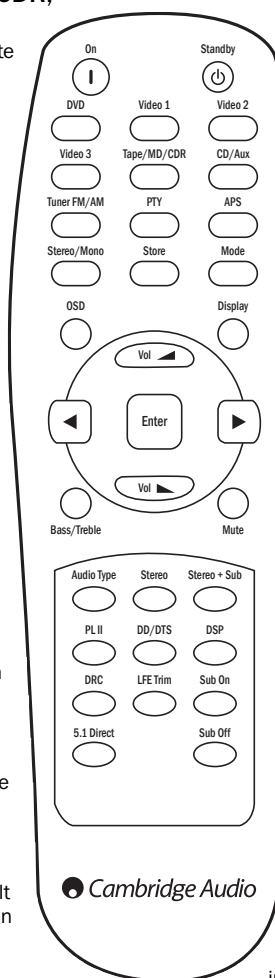

De display op het voorpaneel

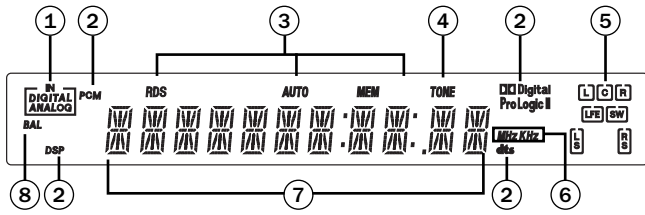

1 Digitaal/Analoog-indicatoren

Geeft een aanduiding van het actuele bron-intoertype - digitaal of analoog.

2 Indicatoren van de decodeerstand

Laat zien welk type decoding is ingeschakeld: Dolby Digital, Pro Logic II of DTS. In combinatie met de indicatoren voor het Uitgangskanaal geven zij volledige details van de ingeschakelde verwerkingsstand.

3 Indicatoren van de Tuner-modus

Toont Memory/Store, Stereo ingeschakeld, AutoScan ingeschakeld en RDS On.

4 Indicator toonregeling

Licht op wanneer de regelknoppen Bass en Treble actief zijn, dat wil zeggen, zijn ingesteld in een andere stand dan OdB (vlak).

5 Indicatoren Uitgangskanaal

Laat zien welke kanalen op dat moment actief zijn, afhankelijk van de decodeermodus en het bronmateriaal. Pictogrammen die oplichten duiden actieve kanalen in het bronmateriaal aan. Pictogrammen in een kader duiden kanalen aan die feitelijk afzonderlijk worden uitgestuurd.

6 Frequentietype

Duidt de frequentie aan waarop is afgestemd in de Tuner-stand AM of FM.

7 Hoofdinformatie-display

Toont de op dat moment geselecteerde bron, en ook de surround-modus en de naam/frequentie van het station, wanneer Tuner is ingeschakeld, enz.

8 Balans-indicator

Licht op wanneer de uitgaande signalen voor de front-luidsprekers links en rechts in de OSD op verschillende niveaus zijn ingesteld, dat wil zeggen, dat er een balans-aanpassing is aangebracht.

Display-voorbeelden



- Duidt aan dat er een 5.1 Dolby Digital-bron wordt afgespeeld als 5.0 (Subwoofer uit). LFE duidt aan dat er een kanaal voor lage frequenties aanwezig is in het bronmateriaal. Wanneer dit pictogram niet in een kader is geplaatst, duidt dat erop dat het LFE-kanaal niet apart wordt weergegeven, maar in plaats daarvan naar de linker- en de rechterluidspreker voor wordt geleid.



- Duidt erop dat in het digitale domein een uitgaand 2.1-sigitaal wordt gecreëerd van analoge inkomende signalen.

Luidsprekeraansluitingen

Om schade te vermijden aan de luidsprekers door een plotseling signaal met een hoog niveau moet u ervoor zorgen de stroom uit te schakelen, voordat u de luidsprekers aansluit. Controleer de impedantie van uw luidsprekers. Luidsprekers met een impedantie van tussen 4 en 8 Ohm (elk) worden aanbevolen.

De gekleurde luidsprekerseindpunten zijn positief (+) en de zwarte luidsprekerseindpunten zijn negatief (-). Zorg dat de juiste polariteit gehandhaafd blijft op elke luidsprekerconnector om het geluid niet zwak te laten worden en schokkerig met weinig bas.

Maak de snoeren van de luidspreker klaar voor het aansluiten door ongeveer 10 millimeter of minder (niet meer dan 10 millimeter) af te halen, want dit zou een kortsluiting van de buitenste isolatie tot gevolg kunnen hebben. Draai de draad stevig samen en zorg dat er geen losse einden zijn. Schroef de eindpuntknop van de luidspreker los, steek het luidsprekersnoer in, draai de knop aan en bevestig het snoer stevig.



Opmerking: Alle aansluitingen worden gerealiseerd via een luidsprekersnoer, behalve als men een actieve subwoofer gebruikt, die aangesloten is via een standaard RCA-telefoonkabel. Bananenstekers (standaard 4 mm) aangesloten op de luidsprekerkabel worden aanbevolen om direct in de luidsprekerseindpunten te steken.

Raadpleeg het gedeelte 'Luidsprekerconfiguratie' van deze handleiding voor meer informatie over het opstellen van uw luidsprekers.

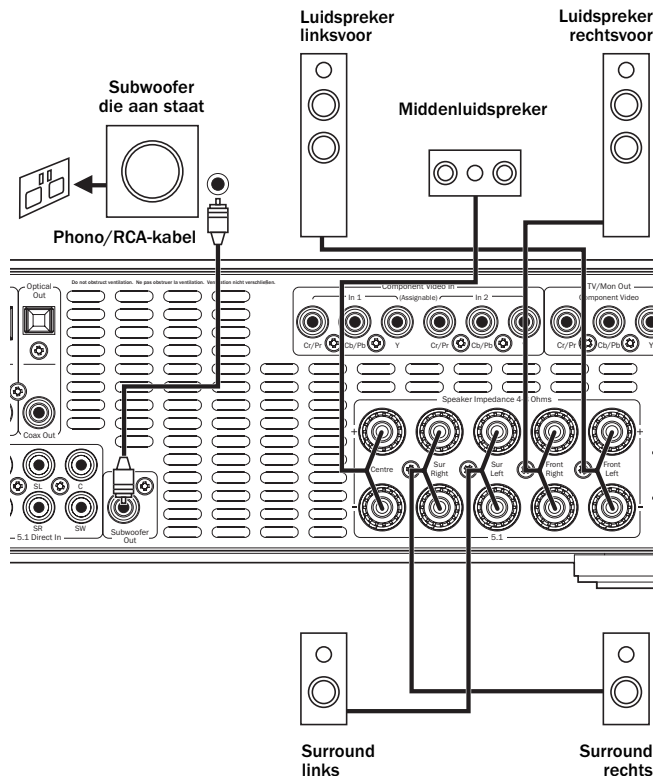

Analoge audio-aansluitingen

Opmerking: Niet in het hoofdstopcontact steken of schakel de eenheid niet aan, voordat alles aangesloten is.

Aansluiten op bronapparatuur met behulp van stereo phonokabels (stereo 2RCA-2RCA). Tape/MD/CDR recorder/spelers vereisen twee sets stereo phono/RCA kabels, een voor opnemen, een voor luisteren.

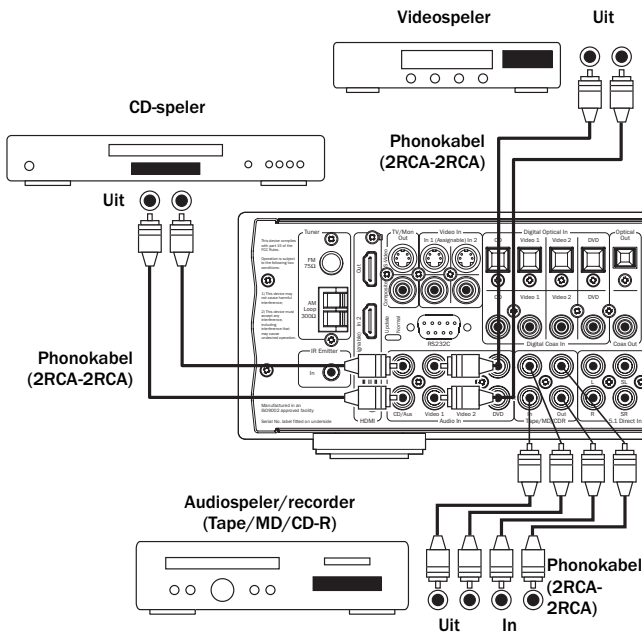

Digitale audio-aansluitingen

Men kan twee soorten digitale audio-aansluitingen maken met de 340R.

1. Optisch (Toslink)
2. Coaxiaal (SPDIF)

Beide typen kunnen gebruikt worden als bron, aangezien de 340R de actieve automatisch gebruikt.

Opmerking: Men dient slechts een aansluitingstype per bron te gebruiken.

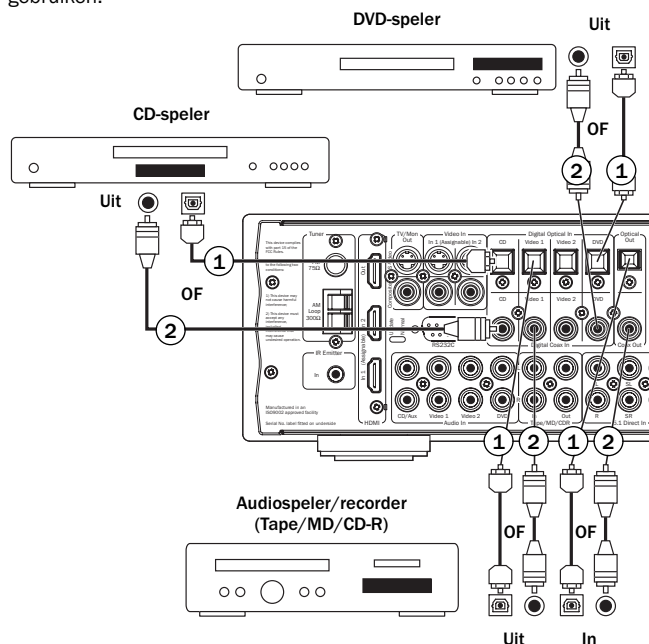

Antenne-aansluitingen

FM-antenne

Sluit een antenne aan op de 75 Ohm FM-tulpaansluiting (een gewone draadantenne wordt alleen voor tijdelijke gebruik standaard bijgeleverd). Trek het snoer uit en probeer verschillende plekken uit, totdat u de beste ontvangst krijgt. Voor doorgaand gebruikt raden we u sterk aan te werken met een 75 Ohm FM-antenne buiten.

AM-lusantenne

Sluit elk eind van de enkelvoudige lengte-antenne aan de eindpunten van de antenne aan. Zet de antenne zo ver mogelijk van het hoofdsysteem om ongewenste ruis te voorkomen en de optimale receptie te realiseren. Als de AM-lusantenne die standaard bijgeleverd wordt, geen goed ontvangst realiseert, is het wellicht nodig om een AM-antenne buiten te gebruiken.

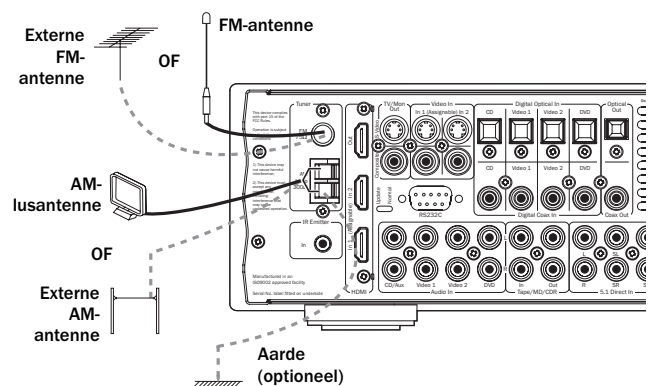

Input-aansluitingen op het voorpaneel

The Video 3-ingang op het voorpaneel is voor tijdelijke aansluitingen op videogame-console, enz.

Verwijder de kap zodat u bij de Video 3-inputs kunt komen en maak met een Composite-videokabel en een stereo-phonokabel (RCA-RCA) een aansluiting naar een uitgang van een videogame-console of een videocamera.

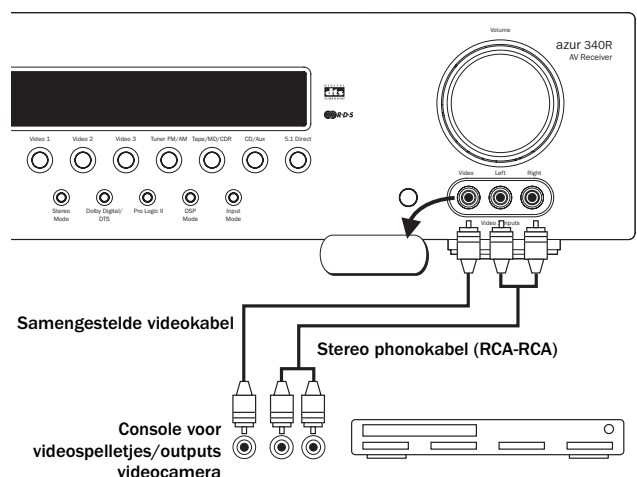

Video-aansluitingen

Wij adviseren u als u de beste beeldkwaliteit wilt bereiken, een HDMI-aansluiting tot stand te brengen en anders de aansluitingen in volgorde van afnemende kwaliteit, Component-video, S-Video en Composite-video.

Zie onderstaand gedeelte als u HDMI (digitale aansluiting) wilt gebruiken. Gebruik voor analoge video één van de volgende drie typen aansluitingen:

1. Composite - aansluiten met één enkele 75-ohm video-phono-kabel (RCA-RCA).
2. S-Video - aansluiten met S-Video-kabel.
3. Component - aansluiten met 75-ohm Component-video-kabels (3RCA-3RCA).

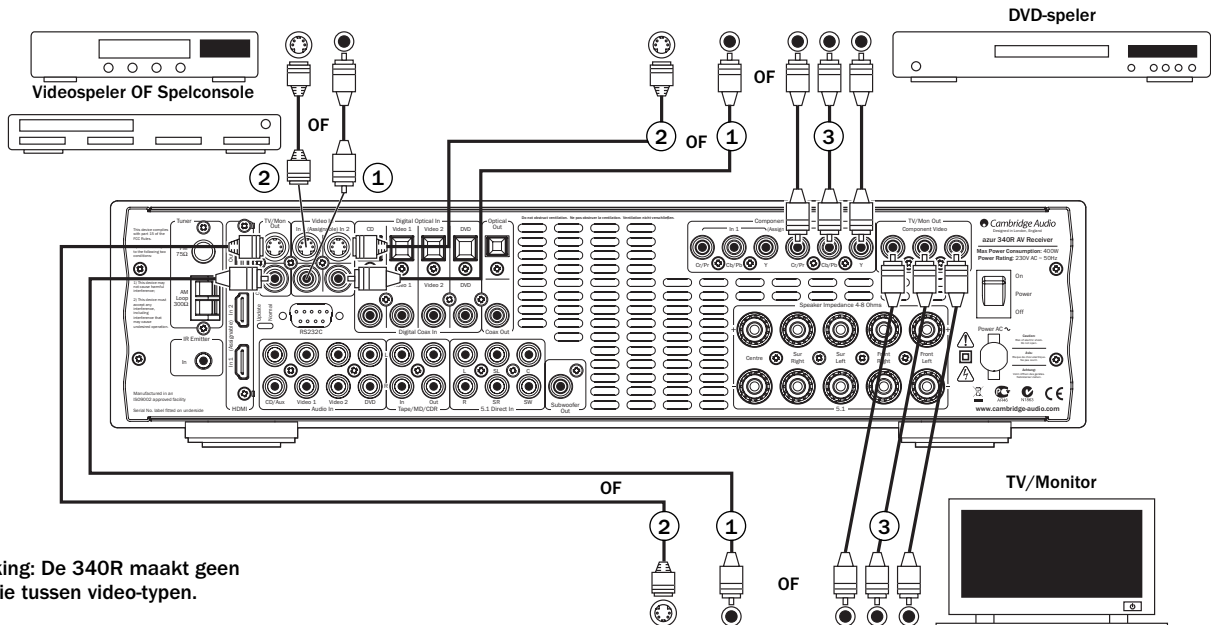

Opmerking: De 340R maakt geen conversie tussen video-typen.

HDMI-aansluitingen

HDMI (High-Definition Multi-Media Interface) is een geheel digitale aansluiting waarbij zowel het audio- als het video-sigitaal door één kabel wordt gestuurd. Directe digitale overdracht van video en ondersteuning voor diverse typen High Definition-videomateriaal maken dat dit type aansluiting de beste beeldkwaliteit geeft. De twee HDMI-ingangen kunnen aan één van de volgende ingangen worden toegewezen: DVD, Video 1, Video 2, CD/Aux, Tape/MD en 5.1 Direct (zie het hoofdstuk 'HDMI-bronnen toewijzen' in deze handleiding voor meer informatie).

De 340R leidt de HDMI-outputs van DVD-spelers, stelt de decoders op de TV/monitor zonder interne verwerking. Raadpleeg zowel de handleiding van de bron en de handleidingen van de TV om uit te vinden hoe de best modi voor de beste beeldkwaliteit in te stellen. Omdat de 340R DHM1 omleidt/schakelt, is deze niet betrokken in de instellingen zelf.

De bronnen zullen ook normaal voor audio zorgen naar de TV/monitor over de HDMI-aansluitingen, dit gaat apart van de audio die de 340R decodeert.

Om de 340R zelf audio te laten ontvangen (waaronder ook surround-geluid) van HDMI- (of DVI-bronnen moet een coaxiale (SPDIF) of optische (Toslink) digitale audioverbinding gecreëerd worden van elke bron naar de 340R.

DVI-schakelen kan eenvoudigweg ondersteund worden door DVI- of HDMI-adapters te gebruiken, aangezien deze twee aansluitingstypen compatibel zijn. Wanneer men DVI gebruikt, zal alleen video aan de TV/monitor doorgegeven worden. Opnieuw moet men een co-axiale (SPDIF) of optische (Toslink) digitale audio-aansluiting worden gerealiseerd van elke bron naar de 340R om audio te ontvangen en surround-geluid te decoderen et cetera.

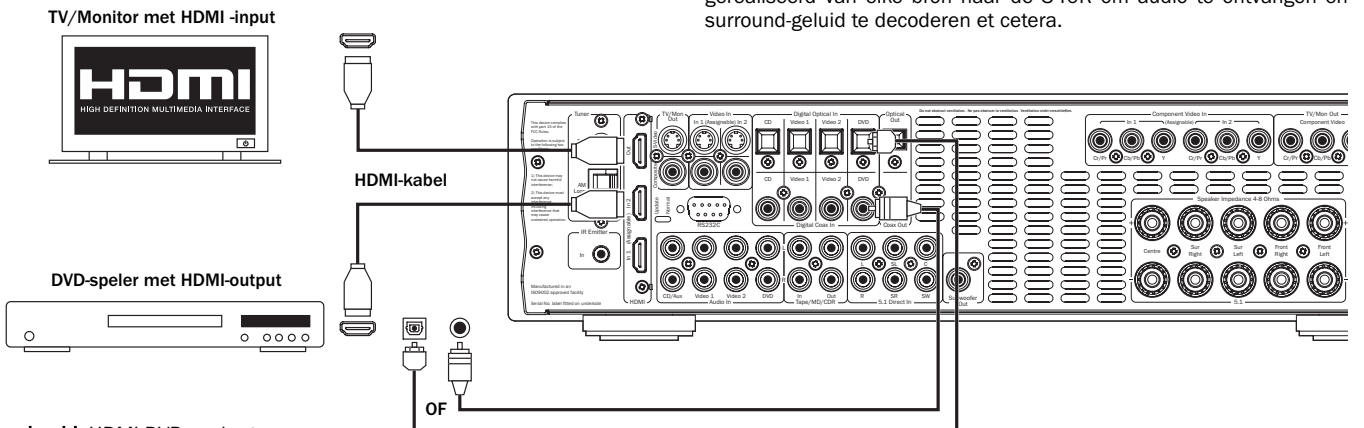

Voorbeeld: HDMI DVD-speler toegewezen aan DVD-ingang.

5.1 Direct-ingangen

DVD-A- of SACD-spelers, enz., kunnen op de 340R worden aangesloten via de 5.1 Direct-ingangen en zo wordt meerkanaals-muziekweergave van deze bronnen mogelijk.

DVD-A en SACD ondersteunen beide uitsturing van een analoog 5.1-signaal.

Om Direct Input te selecteren drukt u op de 5.1 Direct-knop aan het voorpaneel of de afstandsbediening.

Opmerking: Deze aansluitingen zijn puur analoog voor de beste geluidskwaliteit en er is geen DSP-verwerking of aanpassing van lage tonen en hoge tonen door de 340R mogelijk.

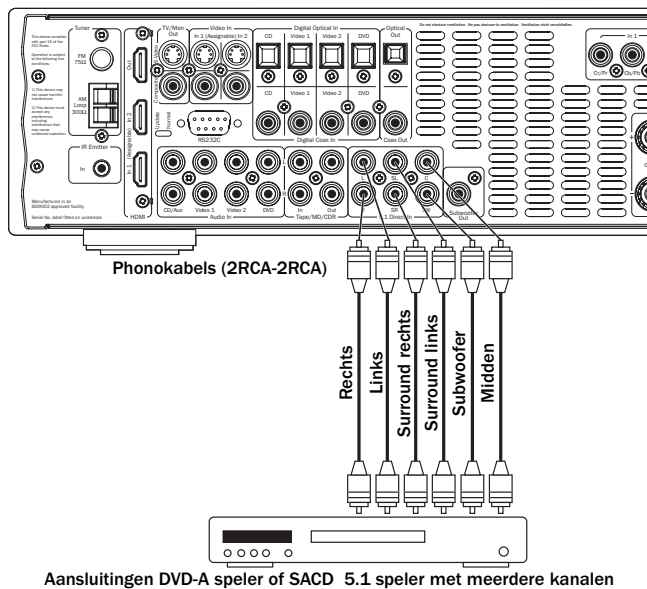

Installatie 340R

De configuratie van de 340R is een proces dat uit vijf fasen bestaat, te weten:

1. Luidsprekerconfiguratie
2. Luidsprekervertraging
3. Niveaualibratie
4. Configuratie bron (twee instellingen)
 - Audiotype bron
 - Videotype bron
5. Videobronnen toewijzen

1. Luidsprekerconfiguratie

Zie hieronder voor een typische 5.1 Luidspreker-configuratie. Er worden vijf (5) hoofd-luidsprekers gebruikt plus een Subwoofer (de .1) voor het laag:

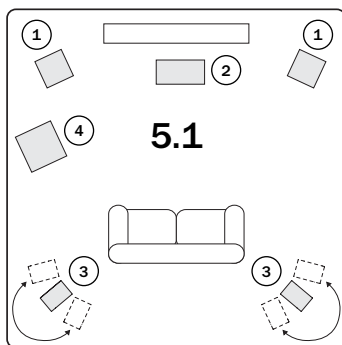

① Luidsprekers linksvoor en rechtsvoor

Voor stereo-geluid en geluid met meerdere kanalen.

② Luidspreker in het midden

Voor dialoog en geluiden in het midden. Plaats deze idealiter op een soortgelijke hoogte als de luidsprekers links en rechts (boven en onder de TV/monitor). Met behulp van een centrale luidspreker van dezelfde fabrikant/reeks als gebruikt werd voor de luidsprekers linksvoor en rechtsvoor verdient aanbeveling. Dit "timbre aanpassen" maakt dat surround-effecten natuurlijker van links naar rechts stromen zonder dat er duidelijke overgangen tussen de luidsprekers zijn.

③ Surround-luidsprekers linksvoor en rechtsvoor

Voor omgevingsgeluid en geluid met meerdere kanalen. Luidsprekers die op de grond staan moeten in een hoek in de richting van de luisterpositie staan. Luidsprekers op een boekenplank/staande luidsprekers dienen aan de muur bevestigd te zijn met speciaal ingerichte luidsprekerstandaards, die op of boven oorhoogte geplaatst zijn.

④ Subwoofer

Voor het verbeteren van de lage tonen in uw systeem, maar ook voor het reproduceren van speciale LFE cinema-effecten, wanneer u disks afspeelt gecodeerd met Dolby Digital. U kunt de subwoofer bijna op elke plaats in de kamer gezet worden, aangezien lage tonen minder richtingsgevoelig zijn, maar experimenten met plaatsen worden aanbevolen.

5.1 heeft betrekking op het maximale aantal luidsprekers dat kan worden gebruikt, omdat u, als u dat wilt, de Centre-, Sub- en Surround-luidspreker(s) kunt weglaten (hoewel dat natuurlijk gevolgen heeft voor de prestaties). Als u er bijvoorbeeld voor kiest geen luidspreker in het middenkanaal te gebruiken, kunt u dit instellen op 'None' in de instellingen zoals u later zult zien en de 340R zal automatisch audioinformatie van het middenkanaal omleiden naar de kanalen linksvoor en rechtsvoor, zo creërend wat bekend staat als een 'spookcentrum'.

Op gelijke wijze kunt u ervoor kiezen om geen subwoofer te gebruiken, als uw hoofd-luidsprekers links en rechts in staat zijn genoeg lage tonen te reproduceren voor een ervaring op het gebied van geluid/film waar u tevreden mee bent. De 340R zal vervolgens de lage tonen automatisch omleiden van de subwoofer/het kanaal met effecten voor lage frequenties naar de luidsprekers links- en rechtsvoor.

Druk voor het configureren van uw luidsprekers op de knop OSD op de afstandsbediening en activeer zo de On-Screen Display (OSD). **Opmerking:** Breng eerst een Composite- of S-Video-aansluiting tot stand met een TV-toestel/beeldscherm. Selecteer het menu 'Speaker Configuration' door middel van de knoppen Volume Omhoog/Omlaag op de afstandsbediening en druk op de knop Enter:

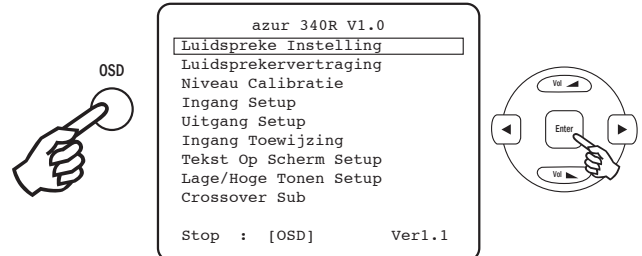

Ga nu naar beneden en door elke luidspreker op zijn beurt te markeren en de pijlen naar links en rechts te gebruiken, selecteert u 'Groot', 'Klein' of 'Geen' voor elke luidspreker te selecteren:

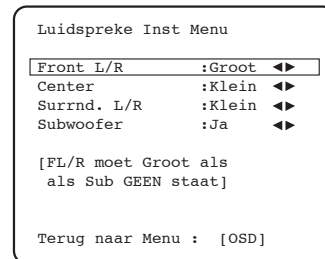

'Groot' of 'Klein' worden gebruikt om elke luidspreker te beschrijven in termen van lage tonen-respons. Ze hebben niet noodzakelijkerwijze te maken met de werkelijke fysieke grootte van de luidspreker.

Groot = Luidsprekers met een uitgebreide lage frequentie-respons van ongeveer 20-40Hz tot 16-20kHz (op de grond staand of hoogkwalitatieve op een standaard bevestigde grotere luidsprekers).

Klein = Luidsprekers met een minder uitgebreide lage frequentie-respons van ongeveer 80-100Hz tot 16-20kHz (bevestigd aan een kleine standaard, een boekenplank of satellietluidsprekers).

Het instellen van elke luidspreker stelt de 340R in staat uit te voeren wat bekend staat als "basbeheer" en om bastonen met een lage frequentie van muziek en het kanalen voor effecten voor lage frequenties van surround-soundmateriaal te leiden naar die luidsprekers die het best in staat zijn deze te reproduceren. Wilt u geen van deze luidsprekers gebruikt, stel de instelling dan in op 'Geen'.

U kunt de Subwoofer-uitgang ook instellen op 'Ja' of 'Nee'. Als er geen sub wordt gebruikt is het belangrijk dat u deze instelling op 'Nee' zet, zodat de 340R de lage-toneninformatie van dit kanaal naar andere luidsprekers kan leiden.

Opmerking: De 340R zal sommige luidsprekers dwingen om bepaalde instellingen aan te nemen in enkele van de volgende omstandigheden.

De luidsprekers linksvoor en rechtsvoor kunnen 'Groot' of 'Klein' zijn, maar nooit 'Geen', aangezien ze altijd nodig zijn voor elke soort reproductie van muziek/film.

Lage tonen moeten altijd worden weergegeven over de Front-luidsprekers Links en Rechts of over het kanaal van de Subwoofer (of beide). De 340R biedt dus niet de mogelijkheid van een combinatie van front-luidsprekers 'Klein' en geen subwoofer.

Als de Front-luidsprekers Links en Rechts geen lage tonen kunnen weergeven moet een Subwoofer worden gebruikt, dat wil zeggen, als Front-luidsprekers Links en Rechts zijn ingesteld als 'Klein' moet de Sub zijn ingesteld op 'Ja'.

Verder worden ook de andere luidsprekers altijd ingesteld op 'Klein' (en de Sub op 'Ja') als de Front Links en Rechts worden ingesteld op 'Klein'. Dit is omdat LFE/ lage-toneninformatie niet naar de surround-kanalen moet worden geleid.

Om de instelling op te slaan gaat u gewoon terug uit de OSD (door te drukken op de OSD-knop gaat u altijd één menu-item terug en gaat dan weg en slaat het hoofdmenu-scherm op).

2. Luidsprekervertraging

Omdat de luidsprekers in een surround sound-systeem gewoonlijk op verschillende afstanden verwijderd zijn van de luisteraar, heeft de 340R de mogelijkheid om een variabele digitale vertraging te gebruiken voor elk van de kanalen, zodat het geluid van elke op hetzelfde moment aankomt bij de luisterpositie voor het beste surround sound-effect. Elk paar luidsprekers (linksvoor en rechts of surround links en rechts) kent dezelfde vertraging en moet dus op gelijke afstand van de luisteraar staan.

Om de vertragingstijd in te stellen meet u eenvoudigweg de afstanden van de luisterpositie naar elke luidspreker, zoals u ziet in het volgende diagram:

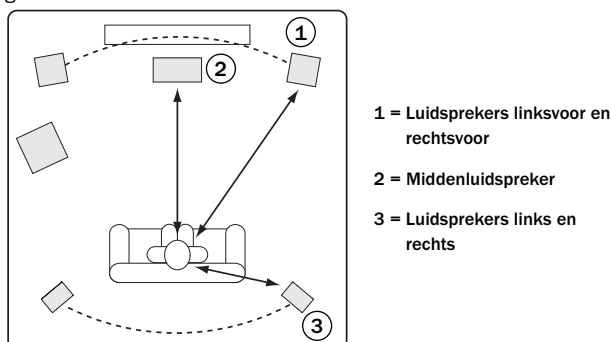

Opmerking: Geen vertraginginstellingen voor de subwoofer is noodzakelijk.

Stel de afstanden in het menu OSD Speaker Delay in op de dichtstbijzijnde waarde in meter. De snelheid van het geluid is ongeveer 340 meter per seconde, de 340R introduceert ongeveer drie meter per seconde vertraging per meter van de ingestelde afstand.

Ga naar het menu 'Speaker Delay' en markeer elke luidspreker op zijn beurt. Stel de afstand in op de dichtstbijzijnde waarde die u meette door de pijlen naar links en rechts te gebruiken (de waarden hoeven niet exact te zijn):

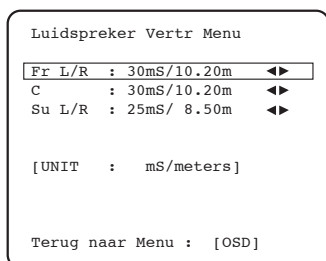

Druk op de OSD-knop om het menu te verlaten.

Opmerking: In aanvulling van de vertragingen zoals boven ingesteld vereist de Dolby Pro Logic II ook een extra 15 milliseconden vertraging, alleen voor de surround-kanalen. Deze extra vertraging is onderdeel van de Dolby Pro Logic II-specificatie en zorgt ervoor dat geluid van de surround-luidsprekers net na het geluid van de luidsprekers voor arriveert, waardoor de hoorbaarheid van geluidsslekken van de voorkant van de surround-luidsprekers vermindert. Omdat de relatie tussen de Dolby Digital en de Dolby Pro Logic II twee vertragingen vast is (15 meter per seconde extra naar de surround-kanalen), is het alleen noodzakelijk om de vertraging in te stellen door de afstanden te meten die we hebben beschreven. De 340R zal automatisch voor de juiste extra vertraging zorgen, wanneer u naar een Pro Logic modus.

3. Niveaualibratie

De 340R staat niveaualibratie toe om zich aan te passen aan het akoestisch niveau tussen verschillende soorten/grootten of zelfs fabrikanten van luidsprekers die mogelijk gebruikt worden voor elk kanaal. Dit wordt bereikt door het relatieve niveau van elke luidspreker aan te passen door het menu 'Niveau Calibratie' in de OSD.

Het basisproces is om te luisteren naar of te meten met een SPL-meter (nauwkeuriger en aanbevolen maar niet essentieel) het geluidsniveau dat geproduceerd wordt door elke luidspreker en ingestelde relatieve niveaus voor elke luidspreker, zodat ze alle dezelfde luidheid hebben op de normale luisterpositie. De 340R omvat een testsignaalgenerator (breedband witte ruis) om dit mogelijk te maken.

Stel de eenheid in op het normale luisterniveau of ongeveer het half maximale volume. Druk op de OSD-knop op de afstandsbediening en selecteer vervolgens het menu 'Niveau Calibratie'. Schakel nu het testsignaal in door deze item te markeren en op de pijlen naar links of rechts te drukken:

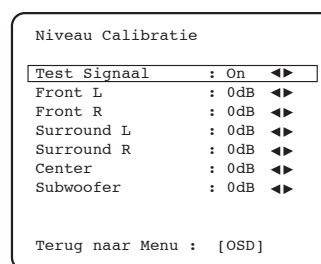

Een "kokend" of "sissend" geluid wordt nu hoorbaar als het goed is, in het begin door de luidspreker linksvoor.

U kunt nu de kanalen naar boven en onder verplaatsen met behulp van Volume hoger/lager op de afstandsbediening. Telkens wanneer er een nieuw kanaal geselecteerd wordt, zal het testsignaal gehoord worden om naar dat kanaal te gaan. Vergelijk de luidheid van alle kanalen zoals deze op de luisterpositie gehoord worden.

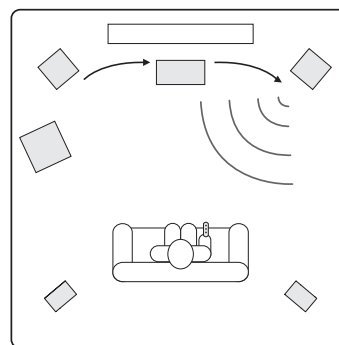

Pas nu de kanalen aan, zodat ze alle hetzelfde klinken (alleen in termen van luidheid, kunnen kanalen met verschillende frequentieresponses anders klinken in termen van de "toon" van het geluid, meer of minder sissend).

Kies het kanaal dat het meest anders klinkt en selecteer het om naar het testsignaal te luisteren. Pas nu het relatieve niveau in dB aan (met behulp van de pijlen naar links en rechts op de afstandsbediening) en ga door met het vergelijken met andere kanalen, totdat de geluidsniveau hetzelfde is. Het niveau kan aangepast worden tot maximaal + of - 10dB in stappen van 1dB. Herhaal het proces met het kanaal dat daarna het hardst klinkt et cetera. Wanneer alle kanalen hetzelfde klinken in termen van het geluidsniveau, drukt u opnieuw op de OSD-knop om de instellingen op te slaan en het menu te verlaten.

4. Installatie van de bron

De volgende stap is achtereenvolgens de bronningen op de 340R en het toestel te laten weten welk type audio-aansluiting u voor die bepaalde bron wilt gebruiken (Analoog of Digitaal ingangssignaal)

De 340R onthoudt deze instelling voor iedere bron afzonderlijk en activeert de juiste instelling wanneer u een ander bronsignaal kiest.

Selecteer het menu 'Ingang Setup'. Markeer om de beurt elke bron en selecteer analoge of digitale inputtypen (met behulp van de pijlen naar links en rechts):

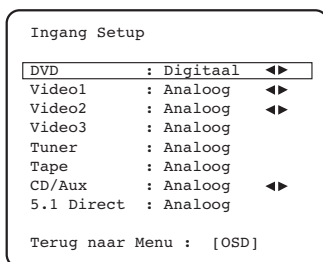

Analoge inputs vereisen een stereo phono/RCA naar phono/RCA-kabel naar de 340R. Digitale inputs vereisen of een phono/RCA naar phono/RCA coaxiale kabel van een digitaal type (75 Ohm) or een optische vezelkabel (TOSLINK). De 340R zal automatisch de kabel gebruiken die aangesloten is. Maak geen aansluitingen naar zowel de optische als de coaxiale input voor een bron.

Opmerking: Video 3, Tuner, Tape en 5.1 Direct hebben alleen analoge aansluitingen en komen dus niet voor in dit menu.

Wanneer u de audiotypen hebt ingesteld, verlaat u de OSD om deze op te slaan.

U kunt deze instelling ook te allen tijde zonder de OSD wijzigen door op de knop Input Mode op het voorpaneel te drukken (of op de knop Audio Type op de afstandsbediening). Zo schakelt u over tussen een analoge en digitale ingang voor de op dat moment geselecteerde bron; de instelling wordt opgeslagen en zal zoals gebruikelijk worden ingeschakeld wanneer u de volgende keer naar die bron terugkeert.

5. Videobronnen toewijzen

Alle video-ingangen van de 340R's op het achterpaneel (S-Video/Composite, Component en HDMI) zijn vrij toewijsbaar aan de bronnen DVD, Video 1, Video 2, Tape/MD, CD/Aux en 5.1 Direct, wat maximale flexibiliteit oplevert.

Selecteer het menu 'Ingang Toewijzing'. Markeer achtereenvolgens de verschillende Video-ingangen en selecteer de bron die u eraan wilt toewijzen:

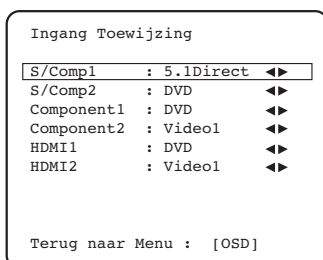

Opmerking: De 340R laat niet toe dat u twee bronnen op dezelfde video-ingang instelt, omdat dit problemen zou veroorzaken, maar u kunt wel dezelfde bron aan verschillende video-ingangen toewijzen.

De 340R bezit 2 HDMI (High Definition Multi-Media Interface) inputs en één HDMI-output. HDMI is een volledig digitaal audio/videosysteem dat het beeld en de audio naar het scherm doorgeeft in digitaal formaat

voor de best mogelijke beeldkwaliteit. DVI (Digital Video Interface) is een subset van HDMI die verschillende connectors gebruikt en alleen digitale video doorgeeft naar de TV/monitor (geen audio). De 340R is volledig compatibel met DVI. Er zijn eenvoudigweg DVI-HDMI adapters beschikbaar die de conversie van de DVI-connector naar een connector met een HDMI-formaat mogelijk maakt (en terug opnieuw indien dit nodig is) voor het omleiden via de 340R. De 340R kan tussen beide soorten signalen overschakelen.

De 340R voert HDMI-switching uit, niet verwerking, het leidt de HDMI-signalen van de bronapparatuur om naar de TV/monitor zonder welke verwerking dan ook, zodat wat betreft de 340R er geen configuratie nodig is, anders dan het toewijzen van de drie inputs aan een geschikte bron. De 340R ontvangt geen audio of video over de HDMI, zodat voor het decoderen van de surround sound et cetera er ook een audio-aansluiting gemaakt moet worden van uw HDMI-bron naar de 340R. Zoals met andere bronnen kan dit analoge audio of digitale audio zijn. Een digitale audio SPDIF/Toslink-aansluiting wordt geprefereerd en zal nodig zijn, als het gewenst is surround sound te decoderen voor de HDMI-bronnen.

Druk op de OSD-knop om het menu te verlaten.

HDMI Pre-Emphasis

De HDMI-interface wordt over het algemeen opgegeven voor transmissie over kabels tot 5m lang. Langere kabels kunnen soms worden geplaatst wanneer HDMI-kabels van een erg hoge kwaliteit worden gebruikt. De 340R kan enige Pre-emphasis toepassen op de HDMI-signalen om verliezen die in dergelijke situaties optreden, te compenseren. Voor lengten kabel <5m moet HDMI Pre Emphases worden ingesteld op 'Uit'. Voor lengten >5m moet HDMI Pre Emphasis worden ingesteld op 'Aan'.

Let op: Hoe lang de kabel maximaal kan zijn hangt af van de kwaliteit van de kabel en in zeker mate van de resolutie van het videosignaal dat wordt verzonden (dat wil zeggen, signalen met een hogere bitfrequentie zijn moeilijker te verzenden over lange afstanden). Gebruik alleen HDMI-kabels van een goede kwaliteit. Kabels van een lage kwaliteit kunnen problemen veroorzaken met HDMI bij een lengte van vijf meter. Alleen kabels van erg hoge kwaliteit werken goed bij afstanden boven de vijf meter.

Selecteer het menu 'Uitgang Setup', markeer 'HDMI PRE' en selecteer 'Uit' of 'Aan':

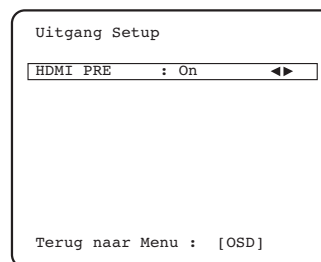

Druk op de OSD-knop om het menu te verlaten.

Surround-sound-modi

De 340R heeft verscheidene luistermodi voor muziek en home-cinema. Voordat we beschrijven hoe u de 340R bedient, volgt hieronder een korte gids voor de Surround Sound-formaten waar de 340R compatibel mee is.

Dolby Digital

Ook bekend als DD (3/2) of DD 5.1, zorgt dit (tot maximaal) 5.1 output van geschikt gecodeerd Dolby Digital materiaal over, met 5 hoofdkanalen (linksvoor, rechtsvoor, midden, surround links, surround rechts) en een kanaal met effecten op een lage frequentie voor de subwoofer, alle discreet gecodeerd. Om Dolby Digital te decoderen heeft men een DVD-disk gecodeerd voor Dolby Digital en een digitale aansluiting van de bronapparatuur nodig (zoals een DVD-speler) naar de 340R.

Opmerking: De formaten Dolby Digital en DTS kunnen soms minder kanalen aan dat hun maximum zoals Dolby Digital (2/0). Dit betekent dat een voor Dolby Digital gecodeerd signaal in werkelijkheid alleen een stereosignaal van twee kanalen draagt (andere kanalen zijn inactief).

DTS

Ook bekend als DTS (3/2) or DTS 5.1, zorgt dit (tot maximaal) 5.1 output van geschikte gecodeerd DTS-materiaal over, met 5 hoofdkanalen (linksvoor, rechtsvoor, midden, surround links, surround rechts) en een kanaal met effecten op een lage frequentie voor de subwoofer, alle discreet gecodeerd. Het decoderen van DTS vereist een geschikte gecodeerde DTS-disk en een digitale aansluiting van de bronapparatuur naar de 340R.

Pro Logic II

De vervanging voor de oorspronkelijke Pro Logic, is Pro Logic II een technologie waarbij 5 kanalen (linksvoor, rechtsvoor, midden, links surround, rechts surround) gecodeerd zijn in een stereo mix door een analog matrixproces. Dolby Pro Logic II-materiaal kan worden afgespeeld met normale stereo-apparatuur (zoals stereo) of gecodeerd worden in 5 kanaals surround sound.

Dolby Pro Logic II is compatibel met de vroegere vier kanaals (links, midden, rechts en mono surround) Dolby Pro Logic systeem (wat het decodeertegenhanger was voor Dolby Surround codering) zoals breed gebruikt voor videotapes, TV-uitzendingen en films uit het verleden.

Opmerking: Pro Logic omvat geen kanaal voor effecten met een lage frequentie voor de subwoofer, maar de 340R kan een subwoofer-output creëren (voor 5.1) via beheer van lage tonen. Raadpleeg het hoofdstuk 'Advanced bass management' in 'Bedieningsinstructies' in deze handleiding.

Dolby Digital EX

Ook bekend als DD (3/3) of DD 6.1, een verbeterde vorm van Dolby Digital. In aanvulling op de normale discreet gecodeerde 5.1 kanalen biedt DD EX een extra matrix voor een 6e kanaal (Surround Back) die is gecodeerd in de surround-kanalen achter. DD EX 6.1 is ook geschikt voor oudere DD 5.1-modellen en daarom kan de 340R DD EX-materiaal weergeven als 5.1. Het 6e Surround Back-signaal is dan aanwezig in zowel het Linker- als het Rechter-surround-signaal achter en hierdoor ontstaat een fantoom-middenachter.

DTS-ES 6.1 Matrix, DTS-ES 6.1 Discrete

Verbeterde vormen van DTS die ook een extra 6e kanaal (Surround Back) in de codering van de surround-signalen achter opnemen. Zowel DTS EX Matrix als DTS EX Discrete zijn geschikt voor oudere modellen met DTS 5.1, dus de 340R kan DTS ES Matrix- of Discrete-materiaal weergeven als 5.1, waarbij het 6e Surround Back-signaal aanwezig is in zowel het Linker- als het Rechter Surround-signaal achter in de vorm van een fantoom-middenachter.

DSP modi

Deze modi zorgen voor een realistische surround-sound ervaring van bronmateriaal die totaal geen codering heeft. Het surround-sound effect wordt bereikt door de verwerking van digitale signalen van de gebruikte analoge of digitale stereobron. Er zijn vijf standen (modi) mogelijk: Movie, Music, Room, Theatre en Hall.

Bedieningsinstructies

Om de 340R te activeren schakelt u de stroomknop op het achterpaneel op On en drukt op de knop Standby/On op het voorpaneel.

De bron selecteren

1. Selecteer de gewenste bron door de corresponderende bronknop op het voorpaneel of op de afstandsbediening in te drukken.

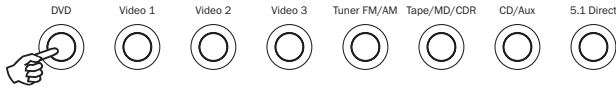

2. Indien noodzakelijk, drukt u op de knop Input Mode om de input-modus van de bronapparatuur te selecteren, analoog of digitaal (afhankelijk van de aansluiting die gemaakt werd op het achterpaneel).



De digitale of analoge pictogrammen op de display tonen wat het op dat moment geselecteerde input-type is.

Opmerking: De 340R slaat het input-type voor elke bron op, zodat deze automatisch wordt teruggehaald, wanneer die bron opnieuw wordt geselecteerd.

De gewenste luistermodus selecteren

Selecteer een goede modus voor het bronmateriaal/type waar u naar luistert door op een van de drie hoofdknoppen voor digitale verwerkingsopties te drukken en over te schakelen tussen de submodi, wanneer deze beschikbaar zijn.



In alle gevallen zal de eerste keer dat een modusknop ingedrukt wordt de 340R de huidige decodeermodus op de display op het voorpaneel rapporteren. Door opnieuw op de knop te drukken zult u overschakelen naar de volgende beschikbare modus (als deze er tenminste is). Als er gedurende 4 of 5 seconden geen knop wordt ingedrukt, keert de 340R terug naar normaal werken zonder de modus veranderd wordt.

Stereo Modes - selecteert werken als 2 kanaals stereo voor stereomateriaal, als men er opnieuw op drukt wordt de modus Stereo + Sub geselecteerd.

Dit is een digitaal verwerkte modus die regelaars voor lage tonen en hoge tonen mogelijk maakt en subgenerering, indien dit nodig is. De input kan analoog zijn (in welk geval dit zal worden afgestemd in digitaal door 24 bits A/D conversie) of oorspronkelijk digitaal.

Digitale inputs kunnen aangesloten worden op SPDIF-outputs of CD-spelers et cetera (LPCM) of de digitale outputs van DVD-spelers (ingesteld op Bitstream/RAW) spelend met tweekanaals Dolby Digital (2/0) of DTS (2/0) materiaal.

Pro Logic II - Hiermee selecteert u Pro Logic II-decodering voor gebruik met het juiste matrix-gecodeerde materiaal.

Dolby Digital / DTS modi - selecteert een reeks digitale surround-modi (alleen) met het geëigende digitaal gecodeerd materiaal Deze modi zijn bedoeld voor gebruik met de digitale outputs (ingesteld op Bitstream/Raw) van DVD-spelers of satellietontvangers et cetera. Om de 340R in staat te stellen deze modi te selecteren moet er een geldige digitale input-bitstroom aanwezig zijn. Dit is omdat de 340R de binnenkomende vlaggen dient te lezen om het soort decodering te bepalen die kan worden gebruikt en ook om eventuele opties te vermelden die mogelijk zijn.

Als er geen bitstream is, zal het indrukken van deze knop tot gevolg hebben dat de 340R de melding 'Mode Unavailable' weergeeft.

Inkomende Dolby Digital/DTS stromen worden altijd weergegeven op de display van het voorpaneel als Dolby Digital (x/x) of DTS (x/x), waarbij de getallen tussen haakjes de actieve kanalen in het bronmateriaal aanduiden. Actieve output-kanalen worden weergegeven door de pictogrammen aan de rechterkant van de display op het voorpaneel. Mogelijke inkomende DD/DTS-typen zijn:

(1/0) - Mono, alleen middenkanaal

(2/0) - links/rechts stereo

(2/1) - links/rechts stereo en LFE (sub)

(2/2) - links/rechts stereo en links/rechts surround

(3/0) - links, midden, rechts

(3/1) - links, midden, rechts en LFE (sub)

(3/2) - 5.1: Links, rechts, midden, links surround, rechts surround en LFE (sub)

(3/3) - 6.1: Links, rechts, midden, links surround, rechts surround, surround achter en LFE (sub). **Opmerking:** De 340R zal een 6.1-sigitaal uitsturen als 5.1 met een fantoom-kanaal achter-midden omdat 6.1-decodering niet wordt ondersteund.

Decodeermodi



Pro Logic II



Dolby Digital/
DTS

Inkomend audioformaat	Oorspronkelijke kanaalresolutie	Modi (knop schakelt steeds weer over)	Uitvoerkanalen	Modes (knop schakelt steeds weer over)	Uitvoerkanalen
PCM	2 (5.1 if PLII encoded)	PLII Movie PLII Music	>5.1 >5.1	PCM	2 ♦
Dolby Digital (2/0)	2	Dolby Digital (2/0) + PLII Movie Dolby Digital (2/0) + PLII Music	>5.1 >5.1	Dolby Digital (2/0)	2
Dolby Digital (3/2)	5.1			Dolby Digital (3/2)	5.1
DTS (2/0)	2			DTS (2/0)	2
DTS (3/2)	5.1			DTS (3/2)	5.1



DSP
Mode

Modi (knop schakelt steeds weer over)	Uitvoerkanalen
Movie	>5.1 ■
Music	>5.1 ▲
Room	>5.1 ■
Theatre	>5.1 ■
Hall	>5.1 ■

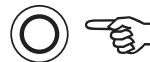

Stereo
Mode

Modi (knop schakelt steeds weer over)	Uitvoerkanalen
Stereo	2
Stereo + Sub	2.1
Oorspronkelijke stereo of down-mix van DD/DTS 5.1/6.1 etc.	

Door op een modusknop te drukken zal dit eerst zorgen dat de 340R de huidige decodeermodus langs de display van het voorpaneel doorschuift. Door opnieuw op de modusknop te drukken als de tekst doorschuift op de display of binnen vier seconden nadat dit geëindigd is zult u de volgende beschikbare modus selecteren en weergeven.

Sleutel

>5.1 Duidt op een 5.1-signaal dat is gecreëerd door een 2.0-decodering, nabewerkt tot 5.1.

- ♦ Stereo of Stereo + sub, druk op de knop voor de stereomodi om te wijzigen.
- Door digitale signaalverwerking gecreëerde modi voor signalen zonder codering.
- ▲ In de DSP Music-modus wordt niet actief een signaal over het Centre-kanaal uitgestuurd, omdat dit niet bij dit programmatype past.

Opmerking: Gegevens die vet gedrukt zijn, worden uitgevoerd in hun oorspronkelijke resolutie/het oorspronkelijk formaat.

Bedieningsinstructies, vervolg

Regeling dynamisch bereik

Deze instelling regelt het dynamische bereik van soundtracks van Dolby Digital of DTS-films door de dynamiek in vier fasen te comprimeren om het verschil in niveau te beperken tussen harde en zachte passages in de film.

Dit kan een handige functie zijn, wanneer men bijvoorbeeld laat films kijkt. Er zijn vier instellingen mogelijk:

DRC=0/4 Geen compressie (normaal volledig dynamisch bereik afspelen)

DRC=1/4

DRC=2/4

DRC=3/4

DRC=4/4 De sterkste compressie (afspelen verminderd dynamisch bereik)

DRC is bereikbaar via de DRC-knop op de afstandsbediening, DRC=0/4 enz. wordt weergegeven, wanneer u nogmaals op de knop drukt, komt u bij de volgende instelling. Voer, wanneer u klaar bent, gedurende enkele seconden geen aanpassingen uit, de 340R slaat de instellingen dan op en verlaat het menu.

Opmerking: DRC werkt alleen bij Dolby Digital- of DTS-bronmateriaal dat deze functie ondersteunt.

Werken met de tuner

1. Druk op de knop Tuner FM/AM op het voorpaneel of op de afstandsbediening om de modus Tuner te selecteren.
2. Druk op de knop Tuner FM/AM om FM of AM te selecteren, welke u wilt.
3. Druk op de knop Mode/Store op het voorpaneel (of de knop Mode op de afstandsbediening) om automatisch afstemmen, handmatig afstemmen of de vooraf ingestelde modus te selecteren.
4. Druk op de knoppen Tuning + en Tuning - (of op de pijlknoppen naar links en rechts op de afstandsbediening) om het station waar u naar wilt luisteren te selecteren.

In de modus voor automatisch afstemmen scant de eenheid het volgende sterke station. In de modus voor handmatig afstemmen kan de gebruiker handmatig de frequenties doorlopen. In de vooraf ingestelde modus doorloopt de eenheid alleen de voorinstellingen.

Er zijn twee FM-modi beschikbaar, stereo en mono - druk op de knop Stereo/Mono op de afstandsbediening om over te schakelen tussen de modus Stereo en Mono. Als de knop Display wordt ingedrukt, zullen de namen van RDS-stations van FM-stations worden weergegeven, als deze beschikbaar zijn.

Stations opslaan

1. Stem af op een station dat u wilt opslaan, zoals eerder uitgelegd.
2. Druk op de knop Mode/Store en houd deze ingedrukt (of op de knop Store op de afstandsbediening) gedurende vijf seconden om het pictogram "MEM" op het scherm te brengen.
3. Gebruik de knoppen Tuning +/- om het nummer van een vooraf ingesteld station te selecteren (1-15). Het nummer van het station zal op het scherm weergegeven worden.
4. Druk op de knop Mode/Store (of de knop Store op de afstandsbediening) om dit te onthouden, terwijl het pictogram "MEM" nog steeds flinkt.

Radio Data Systems (RDS)

RDS is een methode voor het verzenden van extra informatie van plaatselijke radiostations. Dit is alleen beschikbaar in de modus FM. RDS werkt alleen als de plaatselijke uitzendende stations een RDS-transmissie hebben en het signaal sterk genoeg is.

Druk op de knop Display op de afstandsbediening en doorloop de weergegeven functies. Er zijn functies voor PS, PTY, CT en RT:

PS (naam station) - de huidige stationnaam wordt weergegeven

PTY (programmatype) - huidige naamtype van het programma wordt weergegeven.

CT (Clock/Time - klok/tijd) - huidige tijd van het radiostation zal worden weergegeven.

Opmerking: Clock/Time zal alleen eenmaal per minuut door het plaatselijke radiostation worden verzonden. Als Clock - Time niet beschikbaar is, zal het bericht "NO CT" kort op de display worden weergegeven.

RT (radiotekst) - er zullen enkele tekstberichten worden weergegeven.

Program Type Search (PTY)

1. Druk op de knop PTY op de afstandsbediening, "PTY SELECT" zal op de display flikkeren.
2. Druk op Tuning +/- om het programmatype te kiezen, bijvoorbeeld NEWS of SPORT.
3. Druk opnieuw op de knop PTY wanneer u het programmatype hebt gekozen.

Wanneer er wordt afgestemd op het geselecteerde type programma, zal er opgehouden worden met zoeken, anders zal er na ongeveer 30 seconden een time-out optreden van PTY Search.

Auto Program Search (APS)

1. Druk op de knop Tuner FM/AM om FM of AM te selecteren, welke u wilt.
2. Druk op de knop APS op de afstandsbediening om automatisch het programma te zoeken onder de beschikbare stations. De gezochte stations zullen onthouden worden in het geheugen van de respectievelijke band (maximaal 15 stations).

Modus Audio Splitsen

De 340R is in staat de gebruiker in staat te stellen te luisteren naar één bron en daarbij de andere te bekijken. Dit kan bijvoorbeeld handig zijn als het gewenst is om te kijken naar een sportkanaal van bijvoorbeeld een decoder/satelliet videobron en daarbij geluidscommentaar krijgen van de radiotuner. Nog een voorbeeld is mogelijk naar een CD luisteren en daarbij te kijken naar een videokanaal, om bijvoorbeeld te wachten op het begin van een TV-programma.

Selecteer eerst op de normale manier het videokanaal dat u wilt bekijken. Druk nu op de knop van het kanaal waar u naar wilt luisteren en houd de knop ingedrukt. Na ongeveer vier seconden zal "Audio Split" langs de display schuiven en u zult nu luisteren naar de andere bron.

Om de modus Audio split te annuleren selecteert u eenvoudigweg een nieuwe bron en het apparaat zal weer normaal werken.

Lage tonen/Hoge tonen-configuratie

Selecteer het menu 'Lage/Hoge Tonen Setup':

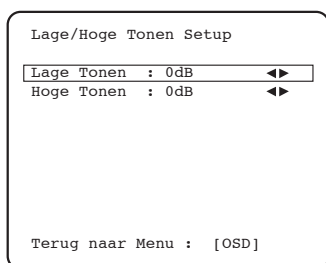

De respons van de lage tonen kan aangepast worden met +/- 10dB @ 100Hz (geleidelijk aflopen). De respons van de hoge tonen kan aangepast worden met +/- 10dB @ 10kHz (geleidelijk aflopen). Het pictogram "Tone" zal op de display oplichten, als deze regelars gezet worden op een andere waarde dan 0dB (halve toon lager).

Aanpassingen van lage tonen/hoge tonen kunnen ook doorgevoerd worden vanaf de afstandsbediening zonder dat men de OSD gebruikt door te drukken op de knop Bass/Treble en vervolgens de knoppen Vol hoger/lager te gebruiken.

Subwoofer-setup

Zoals besproken in de sectie "Installatie 540R v3" voert de 540R v3 basbeheer uit voor elke luidspreker die in de OSD is ingesteld op 'Klein'. Dit betekent dat de bas voor luidsprekers die niet in staat zijn deze effectief weer te geven, effectief wordt omgeleid naar de subwoofer. Selecteer het menu 'Crossover Sub':

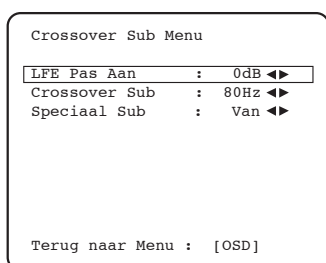

De aanpassing van de cross-over in het menu voor 'Crossover Sub' wordt gebruikt om het punt te bepalen, op welke de overgang wordt gerealiseerd. Er wordt met andere woorden een frequentie ingesteld onder welke de bas wordt weggeleid van elke luidspreker die 'Klein' is naar het subwoofer-kanaal. Men dient te begrijpen dat bastonen die naar de subwoofer verzonden worden door basbeheer anders zijn dan bastonen gecodeerd in surround sound-materiaal als een speciaal kanaal voor effecten op lage frequentie. Het crossover-punt kan in stappen van 10Hz worden afgeregeld van 40Hz tot 150Hz.

Als het bronmateriaal een apart LFE-kanaal omvat (zoals DD- of DTS-materiaal), wordt dit altijd omgeleid naar de subwoofer (als deze ingesteld is op On) en dit wordt niet beïnvloed door de instelling voor cross-over. **Opmerking:** Pro Logic II heeft eigenlijk niet een LFE-kanaal.

Opmerking: Deze afregeling werkt in de standen voor digitaal verwerkte Stereo en Surround maar niet in de stand 5.1 Direct.

Het Sub/LFE kanaal (voor DD / DTS materiaal) kan ook verminderd worden tot -10dB in stappen van 1dB, hetgeen van pas kan komen als u 's nachts luistert of in andere situaties waar u het lage frequentie-effect niveau misschien tijdelijk wilt verminderen.

U kunt LFE Trim-aanpassingen ook via de afstandsbediening uitvoeren zonder het OSD: druk op de knop LFE Trim en gebruik de knoppen Vol Up/Down.

Advanced Bass Management

De 340R biedt ook een speciaal systeem voor regeling van de lage tonen, waarmee de gebruiker kruisende frequenties kan instellen voor verschillende werkingsfuncties, plus een speciale functie voor Bass Augment (lage tonen versterken).

Als u Advanced Bass Management wilt inschakelen markeert u de optie 'Speciaal Sub' in het menu 'Crossover Sub' en schakelt u in met behulp van de pijl Naar Links of Naar Rechts:

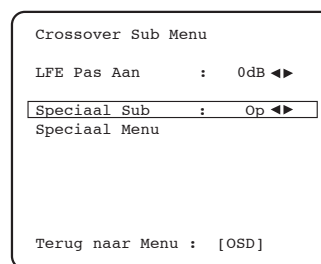

Nu het speciale menu voor lage tonen aan is, verdwijnt de indicatie 'Crossover Sub' voor de kruisende frequenties en verschijnt 'Speciaal Sub'. Om veranderingen aan te brengen in de instellingen in het speciale menu, gaat u naar 'Speciaal Menu' en drukt u op Enter:

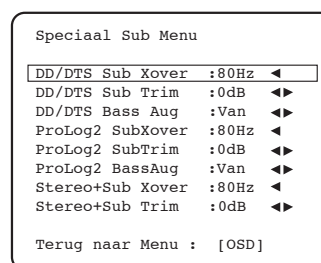

Nu is het mogelijk drie afzonderlijke crossover-punten en Trim-niveaus (+/- 10dB) in te stellen voor elk van de drie belangrijkste typen bewerking. DD/DTS-decodering, Pro Logic II-decodering en Stereo + Sub-bewerking.

Er is ook Bass Augment mogelijk voor DD/DTS of PLII.

Bij normale werking (Bass Augment Off) als de voorste luidsprekers op 'Klein' staan (in het 'Luidspreke Instelling' menu), worden hun lage tonen afgebogen door het hoogpasfilter van de voorste luidsprekers en doorgestuurd naar het Sub-kanaal (dat wil zeggen dat de lage tonen niet door de voorste luidsprekers klinken, maar doorgestuurd worden naar de Sub). Als zij zijn ingesteld op 'Groot' vindt geen filtering plaats en worden geen lage tonen van de voorste luidsprekers naar het Sub-kanaal gestuurd.

Echter met de instelling 'Bass Augment On' en de voorste luidsprekers ingesteld op 'Groot', worden de lage tonen van de linker en rechter voorste luidspreker naar het Sub-kanaal gestuurd zonder dat deze luidsprekers gefilterd worden (dat betekent dat deze kanalen het volle bereik houden). Met andere woorden, de lage tonen in het Sub-kanaal worden vermeerderd met extra lage tonen van de voorste linker- en rechterkanalen. Als de linker en rechter voorste luidsprekers zijn ingesteld op 'Klein', heeft 'Bass Augment' geen effect en is de werking hetzelfde als bij 'Bass Augment Off'.

Bass Augment kan afzonderlijk aan of uit zijn voor DD/DTS of PLII.

Advanced Bass Management, vervolg

Er is geen 'Sub Augment' voor de Stereo + Sub-functie, omdat de voorste luidsprekers in deze functie zijn ingesteld op 'Groot' en daarmee altijd ongefilterd zijn.

Bass Augment kan een nuttige functie zijn met PLII-materiaal, omdat dit type codering niet voorzien is van een LFE Channel. Dit zou gewoonlijk betekenen dat als alle luidsprekers in uw opstelling zouden zijn ingesteld op 'Groot', de subwoofer in feite inactief zou zijn (omdat er geen lage tonen zijn doorgestuurd en er geen LFE Channel is). Als u de subwoofer in de configuratie wilt opnemen met alle luidsprekers ingesteld op Large en met PLII-codering, schakel Bass Augment dan in voor PLII en en stel vervolgens het Crossover-punt en -niveau op gehoor in. Er wordt nu een Sub-kanaal gecreëerd uit de linker- en rechterkanalen voor zonder dat de signalen worden gefilterd. Net als bij alle aanpassingen is het een goed idee te experimenteren om te bepalen wat het beste werkt met de opstelling die u voor ogen hebt.

Let op: In de 'Speciaal Sub On' functie, is de niveau-controle van de Subwoofer in het 'Niveau Calibratie' menu niet actief. Dit is omdat de instelling is overschreven door de drie toepasselijke 'Sub Trim' instellingen van het 'Speciaal Sub' menu.

Installatie OSD

On-Screen Display is alleen beschikbaar op de Composite- en S-Video-uitgangen. **(Niet beschikbaar op Component Video of HDMI.)** Selecteer het menu 'OSD Setup', selecteer 'OSD Video' en selecteer met de pijl Naar Links en Naar Rechts Composite of S-Video als OSD-videobron:

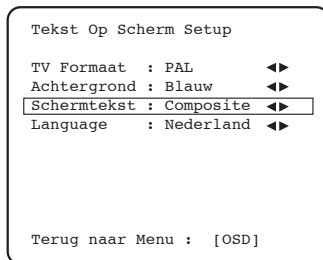

De OSD kan worden weergegeven op een blauwe achtergrond of over het analoge videobeeld heen. Selecteer 'Achtergrond', selecteer met de pijl Naar Links en Naar Rechts achtergrond 'Blauw' of 'Video'.

De OSD kan ook in verschillende talen worden weergegeven, Om de OSD-taal te veranderen markeert u het menu 'Language' en gebruikt de pijlen naar links en rechts om te kiezen tussen Engels, Nederlands, Frans, Duits, Spaans, Italiaan, Noors, Zweeds en Deens.

Druk opnieuw op de OSD-knop om de opties te verlaten en op te slaan.

Gebruik Custom Installation

De 340R is voorzien van een IR Emitter-ingang waardoor het toestel gemoduleerde opdrachten van de IR-afstandsbediening elektrisch kan ontvangen. Deze regelopdrachten worden gewoonlijk gegenereerd door systemen met een speciale installatie (voor meerdere kamers) of IR-ontvangersystemen op afstand. Er is ook een RS232C-poort die het mogelijk maakt dat de 340R geregeld wordt door C.I.-systemen.

Verder heeft de eenheid 'directe' IR/regelcodes en ook inschakel/uitschakelcodes voor enkele van hun functies om het programmeren van speciale installatiesystemen te vereenvoudigen. Men kan als volgt toegang krijgen tot speciale directe opdrachten voor On/Off en Mute op de standaard bijgeleverde afstandsbediening voor het leren in C.I.-systemen:

1. Druk de knop Standby/On op de afstandsbediening in en houd hem ingedrukt. De afstandsbediening genereert de standby (inschakel/uitschakel) opdracht. Houd de knop ingedrukt, na 12 seconden zal de opdracht 'On' op de AV-ontvanger worden gegenereerd. Als men de knop nog 12 seconden ingedrukt houdt, zal de opdracht "Off" op de AV-ontvanger worden gegenereerd.

Herhaal deze procedure met de knoppen Mute, Sub On/Off, Stereo Mono en Tuner AM/FM om On/Off-opdrachten te sturen. De Tuner AM/FM-knop levert ook unieke FM- en AM-opdrachten om te kunnen overschakelen naar een specifieke band.

Een volledige IR-codetabel en het RS232-protocol voor dit product is verkrijgbaar op de Cambridge Audio-website: www.cambridge-audio.com

Reset/Back-up-geheugen

De 340R heeft een functie die vooraf ingestelde instellingen voor het geheugen en andere instellingen bewaart. Mocht de stroom uitvallen of als het stroom snoer van de eenheid los raakt van het stopcontact, zal het steungeheugen het vooraf ingestelde geheugen ongeveer één week bewaren. Als de stroomvoorziening zeven dagen of langer onderbroken wordt, zullen de geheugeninstellingen gewist worden.

Als het gewenst is om alle instellingen te resetten op hun fabrieksstandaards (of in het onwaarschijnlijke geval dat de eenheid 'bevriest' door een elektrische ontlading et cetera) drukt u met de eenheid aan en uit de modus Standby op de knoppen voor DVD en 5.1 Direct op het voorpaneel en houdt deze gedurende drie seconden ingedrukt:

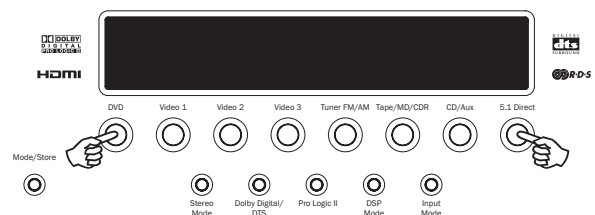

"RESET" zal kort weergegeven worden op de display van het voorpaneel voordat u terugkeert naar de modus Standby.

Problemen oplossen

Men hoort een lage bromtoon of sissgeluid

Er zijn stroomsnoeren of lampen vlakbij dit product.

Analoge inputs zijn niet stevig genoeg aangesloten.

Men hoort geen geluid van één kanaal

Luidsprekeraansluitingen verbroken.

Luidspreker ingesteld op 'Geen' in het menu om de OSD te configureren.

Geluid wordt afgekapt als men luistert naar muziek of er is geen geluid, hoewel het apparaat wel aan staat

Impedantie luidsprekers is minder dan voorgeschreven voor de 340R.

De ventilatie voor het product is niet adequaat en mogelijk is er sprake van oververhitting.

Weinig lage tonen of schokkerige respons

Luidsprekerpolariteit (+/-) van een of meer luidsprekers is omgekeerd.

Men hoort een ongebruikelijk sissend geluid wanneer men luistert naar een radio-uitzending in stereo, maar men hoort dit niet wanneer men in mono luistert

Men kan een lichte ruis horen, omdat de methode die gebruikt wordt voor modulatie van FM stereo-uitzendingen anders is dan die gebruikt wordt voor mono uitzendingen.

De kwaliteit vande antenne heeft ook invloed op het niveau van de sistorie die men hoort.

Veel uis zowel in stereo en mono radio-uitzendingen

De plek en/of de richting van de antenne is niet goed.

Het uitzendende station is te ver weg.

Er is geen geluid van de luidsprekers achter

Bron die afgespeeld wordt, wordt niet opgenomen in surround sound.

Luidspreker(s) ingesteld op 'Geen' in het menu om de OSD te configureren.

Er is een stereo modus geselecteerd.

Er is geen geluid van de luidsprekers in het midden

Luidspreker in het midden ingesteld op 'Geen' in het men om de OSD te configureren.

Er is een stereo modus geselecteerd.

Geen geluid uit de subwoofer

Sub is ingesteld op 'Off' in het menu om de OSD te configureren of via de afstandsbediening.

Stand DD PLII (die geen LFE-kanaal heeft) is geselecteerd met alle luidsprekers ingesteld op 'Groot'.

Afstandsbediening werkt niet

De batterijen zijn op.

De afstandsbediening is te ver weg van de ontvanger of buiten het effectieve bereik.

Er is geen geluid van de luidsprekers wanneer aangesloten op een digitale input

Het soort audio-input is ingesteld op analoog (controleer de display). Druk op de knop Audio Type om over te schakelen naar digitaal.

Er is geen geluid van de luidsprekers wanneer aangesloten op een analoge input

Type audio-input is op digitaal ingesteld. Druk op de knop Audio Type om over te schakelen naar analoog (controleer display).

Type audio-input kan ook ingesteld worden in het menu 'Ingang Setup' van de OSD.

OSD niet zichtbaar

Controleer of het TV-toestel/Beeldscherm is aangesloten op de 340R en een Composite- of S-Video-aansluiting gebruikt.

Ga voor veelgestelde vragen (FAQ's), technisch advies en informatie over hoe u uw 340R optimaal kunt laten presteren, naar het gedeelte Support (Ondersteuning) op de website van Cambridge Audio:

www.cambridgeaudio.com/support.php

Technische specificaties

Afgegeven vermogen	80 W. RMS per kanaal, 8 Ohm, twee kanalen aangestuurd
	50 W. RMS per kanaal, 8 Ohm alle 5 kanalen aangestuurd
THD (Totale Harmonische Vervorming)	<0,006% @1kHz
Overspraak	<-60dB
Frequentierespons	20Hz - 20kHz +/- 1dB
Audio-ingangsgevoeligheid	150mV
Audio-ingangsimpedantie	47kOhm
Digitale ingangsimpedantie	750hm (Coax/SPDIF)
S/R-verhouding	>90dB 'A' gewogen
Toonregelbereik	Lage tonen +/- 10dB Hoge tonen +/- 10dB
FM Tuner	87,5-108MHz, 75 Ohm coaxiale antenne
AM Tuner	522-1629kHz, 300 Ohm lusantenne
Video-niveaus / Impedantie	Composite (CVBS) = 1Vp-p / 750hm
	S-Video (S-VHS) = Y 1Vp-p / 750hm C 0.286 Vp-p / 750hm
	Component = Y 1Vp-p / 750hm Cb/Cr 0.75Vp-p / 750hm Pb/Pr 0.75Vp-p / 750hm
HDMI	Overdracht van alle resoluties tot en met 1080p @ 50/60Hz (1920 x 1080) ondersteund, met HDCP-handshaking.
Architectuur	CS42518 CODEC CS493263 DSP
Audioingangen	6 Lijnniveau + Tuner Ingang 5.1 Direct
Audiouitgangen	5 Versterkte uitgangen voor luidsprekers 1 Subwoofer-uitgang 1 Tape/MD/CDR-uitgang voor opname
Video-ingangen	3 Composite, 2 S-Video, 2 Component Video, 2 HDMI
Video-uitgangen	1 Composite, 1 S-Video, 1 Component Video, 1 HDMI
Digitale ingangen	4 Co-Axiaal, 4 Optisch
Digitale uitgangen	1 Co-Axiaal, 1 Optisch, 1 HDMI
Stroomverbruik in Standby	<10W
Maximaal stroomverbruik	400W
Afmetingen - H x B x D	150 x 350 x 430mm
Gewicht	8,9kg (19,6lbs)

Cambridge Audio is a brand of Audio Partnership Plc

Registered Office: Gallery Court, Hankey Place,

London, SE1 4BB, United Kingdom

Registered in England No. 2953313

www.cambridge-audio.com

